

## ABB-Welcome

M22301-.

M22302-.

M22303-.

Unidad de interfono con  
vídeo y auricular  
para interior con pantalla  
de 4,3"

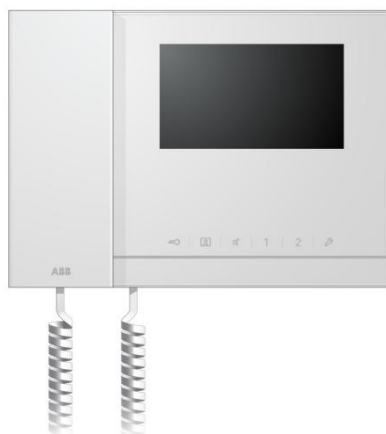

1	Seguridad .....	3
2	Uso indicado .....	3
3	Medio ambiente .....	3
3.1	Dispositivos ABB.....	3
4	Operaciones .....	5
4.1	Operaciones estándar .....	5
4.1.1	Elementos de control.....	5
4.2	Acciones de control.....	8
4.2.1	Llamada entrante/durante la llamada .....	8
4.2.2	Configuración de pantalla y volumen durante una llamada .....	10
4.2.3	Menú de comunicación.....	11
4.3	Configuración.....	14
4.3.1	Visión general .....	14
4.3.2	Configuración de llamada por intercomunicador .....	15
4.3.3	Configuración del accionador interruptor .....	17
4.3.4	Botón programa .....	18
4.3.5	Configuración de redireccionamiento de llamada .....	19
4.3.6	Configuración de desbloqueo automático.....	20
4.3.7	Configuración de contraseña de la unidad exterior .....	21
4.3.8	Configuración de tono de llamada.....	22
4.3.9	Configuración del volumen .....	23
4.3.10	Configuración de fecha y hora .....	24
4.3.11	Otros ajustes.....	25
4.3.12	Configuración de lista negra .....	26
4.3.13	Revisión del historial .....	27
4.3.14	Lista de Cámara.....	29
4.3.15	Configuración de idioma.....	31
4.3.16	Información.....	31
4.3.17	Restablecer configuración predeterminada de fábrica .....	32
4.4	Limpieza .....	33
4.5	Ajuste del dispositivo.....	34
5	Datos técnicos .....	35
6	Montaje/instalación.....	36
6.1	Requisitos para el electricista .....	36
6.2	Instrucciones generales de instalación.....	37
6.3	Montaje.....	38

## 1 Seguridad



### Advertencia

#### ¡Tensión eléctrica!

En caso de entrar en contacto, directa o indirectamente, con componentes por los que circule una corriente eléctrica, se puede sufrir una descarga eléctrica peligrosa, cuyo resultado puede ser choque eléctrico, quemaduras o, incluso, la muerte.

- Desconecte la tensión de red antes de proceder al montaje o desmontaje!
- Encargue los trabajos en la red eléctrica de 110-240 V solo al personal técnico competente!

## 2 Uso indicado

El M2230 x-x es una parte integral del sistema de portero automático de ABB-Welcome y funciona exclusivamente con componentes de este sistema. El dispositivo solo debe instalarse en habitaciones interiores y secas.

## 3 Medio ambiente



### ¡Tenga en cuenta la protección del medio ambiente!

Los dispositivos eléctricos y electrónicos usados no pueden desecharse junto a los residuos domésticos.

- El dispositivo contiene materias primas valiosas que pueden reciclarse. Por tanto, deshágase del dispositivo en el depósito de recogida adecuado.

### 3.1 Dispositivos ABB

## ABB-Welcome

---

Todos los materiales de embalaje y los dispositivos de ABB cuentan con la marca y los sellos de prueba para su adecuada eliminación. Deshágase del material de embalaje y los dispositivos eléctricos y sus componentes haciendo uso siempre de depósitos de recogida autorizados y empresas de gestión de residuos.

Los productos ABB cumplen los requisitos legales, especialmente las normativas que se ocupan de los dispositivos eléctricos y electrónicos y la ordenanza REACH.

(Directiva UE 2002/96/CE (RAEE) y 2002/95/CE ROHS)

(Ordenanza y normativa REACH de la UE para la aplicación de la ordenanza (CE) n.º 1907/2006)

## 4 Operaciones

### 4.1 Operaciones estándar

#### 4.1.1 Elementos de control

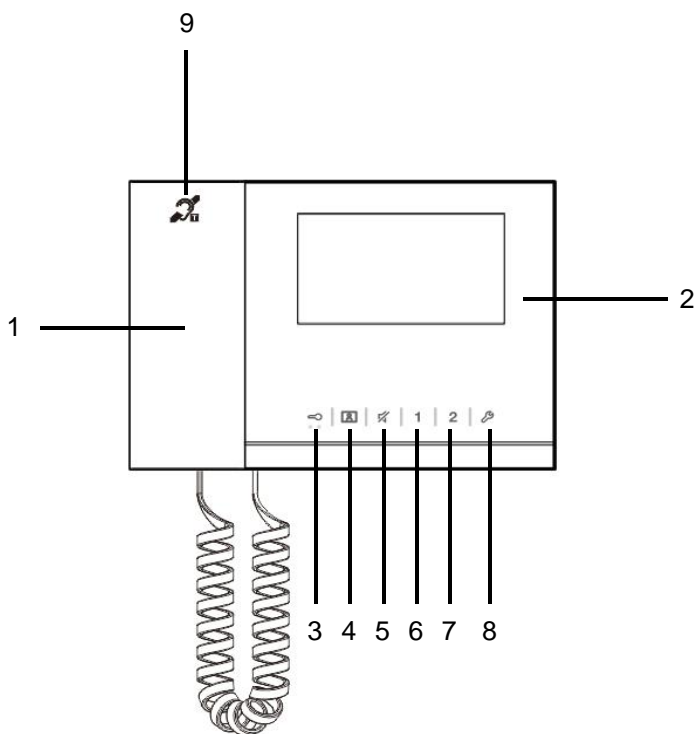

Fig. 1 Elementos de control

N.º	Funciones
1	<p><b>“Handset(Auricular)”</b></p> <p>1A Cuando haya una llamada entrante, levante el auricular para activar la comunicación en 30 segundos y cuelgue el auricular para terminar la llamada.</p> <p>1B En el modo espera levante el auricular para entrar en el menú de comunicación.</p>
2	<p><b>“4.3" display(Pantalla de 4,3)”</b></p> <p>2A M22301-. , con pantalla B/N.</p> <p>2B M22302-. /M22303-. , con pantalla a color.</p>
3	<p><b>“Unlock button(Botón de desbloqueo)”</b></p> <p>3A Abra la puerta pulsando este botón en cualquier momento.</p> <p>3B Desbloqueo automático: la puerta se abre automáticamente tras una llamada entrante (para activar esta función, mantenga pulsado este botón durante más de 10 segundos hasta que el LED de retroiluminación se encienda; la misma operación desconectará la función y el LED se apagará).</p> <p>El LED parpadea lentamente para indicar una llamada entrante.</p> <p>El LED se ilumina para indicar el desbloqueo automático.</p> <p>El LED parpadea deprisa para indicar que el sistema está ocupado o la puerta está abierta excediendo el tiempo establecido (el sensor debe estar conectado primero).</p>
4	<p><b>“Surveillance button(Botón de vigilancia)”</b></p> <p>4A En el modo espera pulse este botón para vigilar la unidad exterior predeterminada.</p> <p>4B Mientras la pantalla esté activada, pulse este botón para cambiar y vigilar la siguiente unidad exterior (esta función está disponible según el tipo de instalación).</p> <p>4C **Mientras la pantalla esté activada, mantenga pulsado este botón para tomar una instantánea manualmente.</p> <p>4D ** Si el LED parpadea en el modo espera, pulse este botón para mostrar el menú "History (Historial)".</p> <p>**El LED parpadea lentamente para mostrar la notificación de llamada perdida.</p>
5	<p><b>“Mute button(Botón de silencio)”</b></p> <p>5A En el modo espera pulse este botón para silenciar el tono de llamada de esta unidad interior.</p> <p>5B En el modo espera mantenga pulsado este botón para silenciar el tono</p>

	<p>de llamada de todas las unidades interiores del apartamento.</p> <p>5C Cuando haya una llamada entrante, pulse este botón para rechazar la llamada.</p> <p>5D Pulse este botón para silenciar el micrófono durante una conversación. El LED se ilumina para indicar el modo silencio.</p>
6	<p><b>“Programmable button 1(Botón programable 1)”</b></p> <p>6A Libere el cierre conectado a la unidad exterior (COM-NC-NO) (función predeterminada).</p> <p>6B En el modo espera pulse este botón durante 3 segundos para enviar una señal de socorro al puesto de guardia. El LED parpadea despacio para indicar que el aviso se ha realizado con éxito y parpadea rápido para indicar lo contrario.</p> <p>6C *Programable para funciones adicionales, por ejemplo: llamada al puesto de guardia, intercomunicador, etc.</p>
7	<p><b>“Programmable button 2(Botón programable 2)”</b></p> <p>*Programable para funciones adicionales, por ejemplo: llamada al puesto de guardia, intercomunicador, etc.</p>
8	<p><b>“System setting button(Botón de ajuste del sistema)”</b></p> <p>Entre en el menú de configuración del sistema para establecer varias funciones del dispositivo.</p> <p>El LED parpadea rápido para indicar que se está realizando el ajuste.</p>
9	<p><b>“***Induction loop function(**Función de bucle de inducción)”</b></p>

\*Para su uso, póngase en contacto con su instalador eléctrico.

\*\*Esta función está disponible en M22302-. /M22303-, unidad de interfono con vídeo a color y auricular para interior.

\*\*\*Esta función solo está disponible en M22303-.

## 4.2 Acciones de control

### 4.2.1 Llamada entrante/durante la llamada

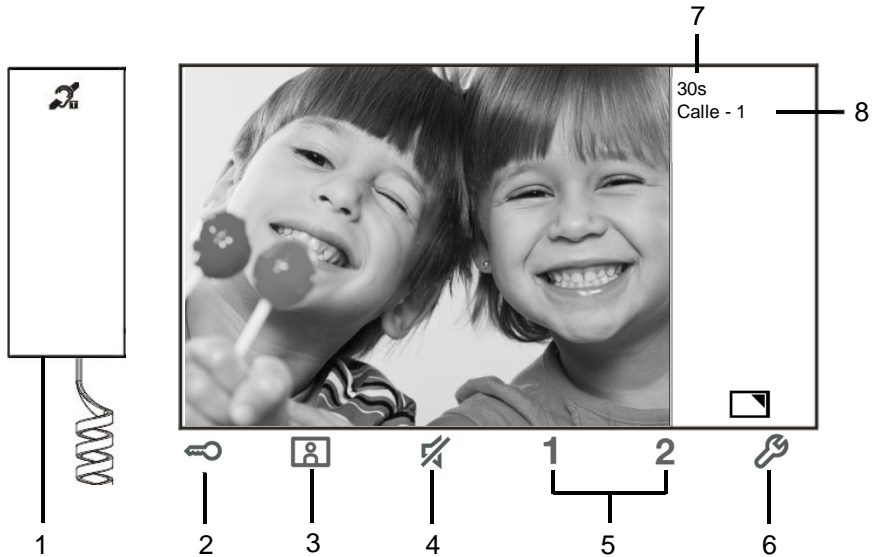

Fig. 2 Llamada entrante/durante la llamada

Las siguientes funciones están disponibles durante una llamada:

N.º	Funciones
1	Levante el auricular para aceptar la llamada entrante; durante una llamada, cuelgue el auricular para terminar la llamada.
2	Pulse este botón para abrir la puerta de donde procede la llamada.
3-A	Pulse este botón para vigilar la cámara analógica de la unidad exterior, si la hubiera.
3-B	Mantenga pulsado este botón para tomar una instantánea. *Esta función está disponible en M22302- /M22303-, unidad de interfono con vídeo a color y auricular para interior.
4	Pulse este botón para silenciar una llamada entrante; durante una llamada, pulse este botón para silenciar el micrófono.
5-A	Pulse este botón para activar la función del botón programable.
5-B	Si las funciones "release 2nd-lock (apertura del segundo cierre)" o "control switch actuator (accionador del interruptor de control)" se asignan al botón programable, pulse este botón para activar la función.

## ABB-Welcome

---

6-A	Pulse este botón para habilitar o deshabilitar la función de pantalla completa.
6-B	Mantenga pulsado este botón para entrar en la configuración de brillo.
7	Tiempo restante de la conexión.
8	Número de unidades exteriores

## 4.2.2 Configuración de pantalla y volumen durante una llamada

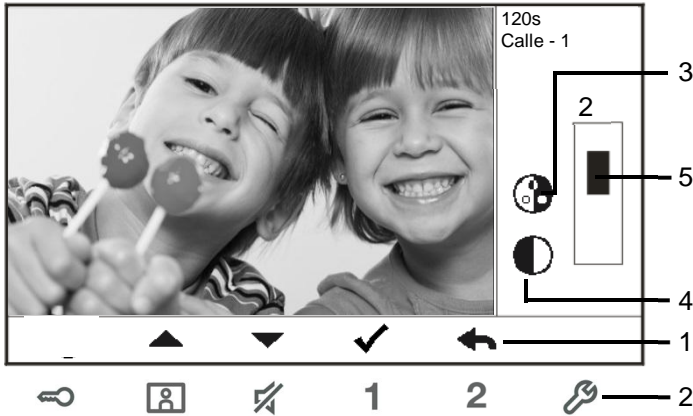



Fig. 3 Ajuste de pantalla y volumen durante una llamada

Mantenga pulsado el botón  durante 3 segundos para entrar en el menú de configuración de pantalla y volumen durante una llamada o conversación, donde están disponibles las siguientes funciones.

N.º	Funciones
1	Botones de navegación (arriba/abajo/confirmar/cancelar, etc.)
2	Pulse los botones de navegación según sea necesario.
3	"Saturation*(Saturación*)"
4	"Brightness*(Brillo*)"
5	"Value set(Valor establecido)"

\*Esta función está disponible en M22302- /M22303-, unidad de interfono con vídeo a color y auricular para interior.

## 4.2.3 Menú de comunicación

### 4.2.3.1 Visión general

Levante el auricular para entrar en el menú de comunicación. Las siguientes funciones están disponibles:

N.º	Funciones
1	“Intercom call (Llamada por intercomunicador)” -Toque la lista de llamadas existente para realizar una llamada por intercomunicador.
2	“Call to guard unit (Llamada al puesto de guardia)” -Llamada directa al puesto de guardia.
3	“Broadcast (Emisión)” -Habilita la función de emisión en este menú
4	“Switch actuator (Accionador de interruptor)” -Activa la lista de accionadores existente

### 4.2.3.2 Llamada por intercomunicador

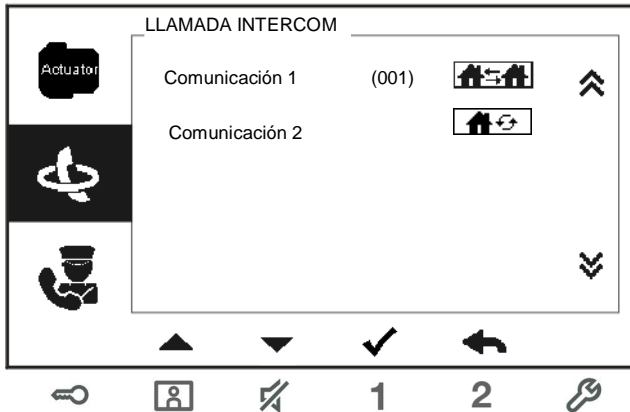

Fig. 4: Llamada por intercomunicador

Establezca primero listas de llamadas por intercomunicador en el menú "System settings-intercom settings (Configuración del sistema-configuración del intercomunicador)." Tras seleccionar una lista, pulse el botón ✓ para hacer la llamada.

## 4.2.3.3 Llamada al puesto de guardia

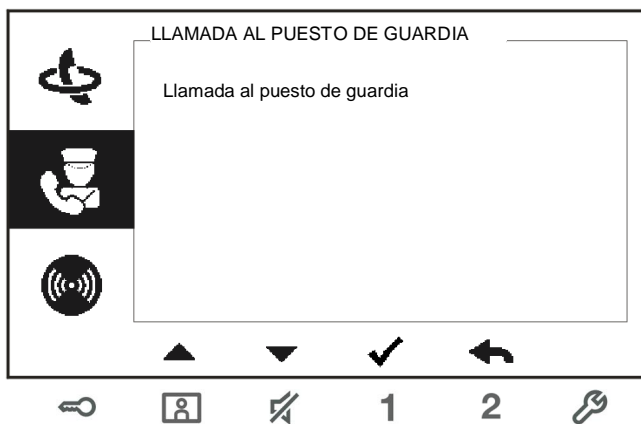

Fig. 5: Llamada al puesto de guardia

## 4.2.3.4 Multi-llamada

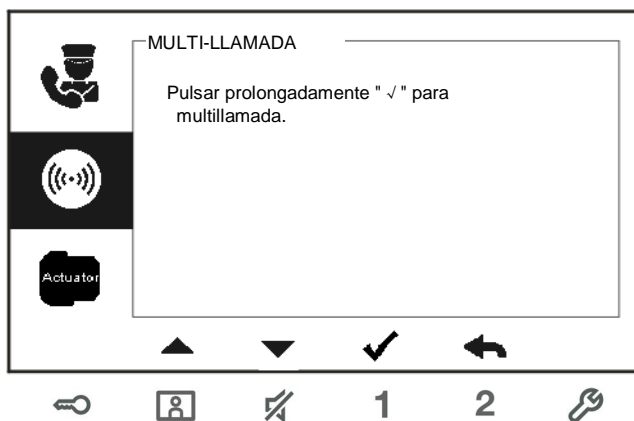

Fig. 6: Multi-llamada de llamada

Esta función está disponible en M22302- /M22303-, unidad de interfono con vídeo a color y auricular para interior.

## 4.2.3.5 Accionador interruptor

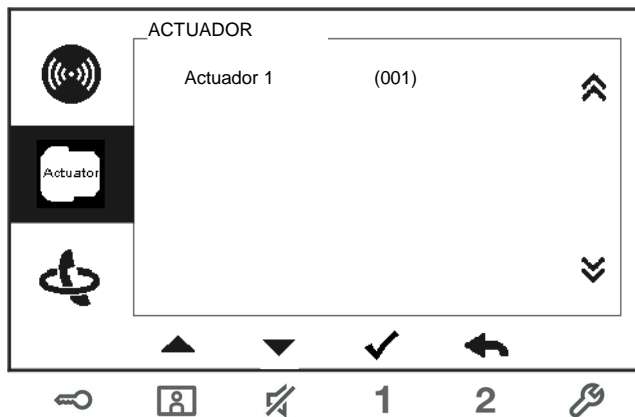



Fig. 7: Accionador interruptor

Establezca primero la lista de accionadores en el menú "system settings-switch actuator (configuración del sistema-accionador interruptor)."

Tras elegir una lista, pulse el botón ✓ para activar el cierre o la luz que están conectados al accionador interruptor.

## 4.3 Configuración

### 4.3.1 Visión general

Pulse el botón  para entrar en el menú de configuración del sistema. Las siguientes funciones están disponibles:

N.º	Funciones
1	“Intercom settings (Configuración del intercomunicador)” -Establezca listas de intercomunicador entre diferentes apartamentos o en el mismo apartamento
2	“Switch actuator (Accionador interruptor)” -Establezca la lista de accionadores en este menú
3	“Program button (Botón programa)” -Establezca las funciones para los botones programables
4	“Call forward (Redireccionamiento de llamada)” -Establezca el destino (por ejemplo, otras unidades interiores o puestos de guardia) al que desea redirigir la llamada de los visitantes cuando esté ausente.
5	“Auto unlock (Desbloqueo automático)” -Establezca la duración del desbloqueo automático
6	“Set OS password (Establecer la contraseña de la unidad exterior)” -Establezca una contraseña personalizada de apertura de puerta, disponible junto con un teclado en una unidad exterior.
7	“Ringtone (Tono de llamada)” -Establezca los tonos de llamada para los timbres exteriores, interiores u otros
8	“Volume (Volumen)” -Establezca el volumen de los tonos de llamada
9	“Date and time (Fecha y hora)” -Establezca diferentes horas.
10	“Other settings (Otros ajustes)” -Otros ajustes, <i>por ejemplo</i> , pantalla completa automática
11	“Blacklist (Lista negra)” -Establezca una lista negra que se usará para evitar llamadas no deseadas de otro(s) apartamento(s)
12	“History (Historial)” -Visualice todas las entradas de comunicación en el menú, <i>por ejemplo</i> , llamadas recibidas, llamadas perdidas,
13	“Language (Idioma)” -Establezca el idioma local
14	“Information (Información)”
15	“Reset factory default (Restablecer configuración predeterminada de fábrica)”

4.3.2 Configuración de llamada por intercomunicador

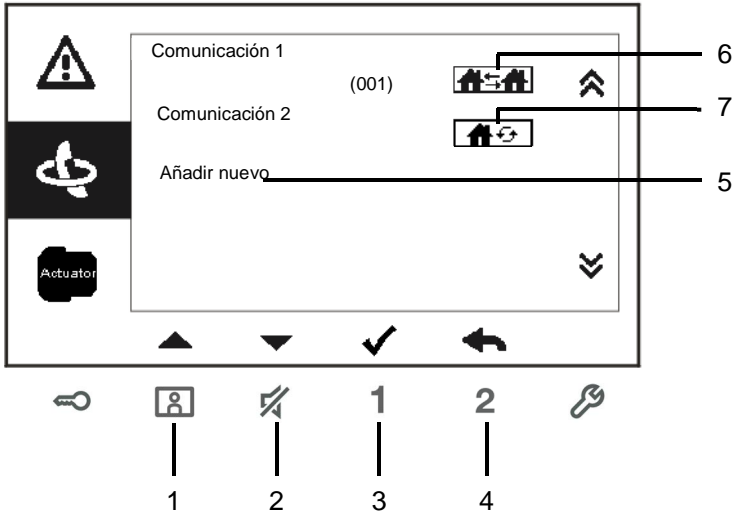



Fig. 8: menú de configuración del intercomunicador

N.º	Funciones
1	Permite elegir la selección anterior o se desplaza hacia arriba
2	Permite elegir la selección siguiente o se desplaza hacia abajo
3	Permite confirmar la selección que ha elegido o acceder para editarla
4	Vuelve a la pantalla anterior
5	Añade una lista nueva de intercomunicadores. Es posible añadir hasta un total de 32 listas de intercomunicadores.
6	Lista de intercomunicadores existente: Pulse el botón ✓ para modificar la configuración.  representa un intercomunicador externo de diferentes apartamentos. *Para establecer un intercomunicador externo, cada apartamento debe contar con una unidad interior principal.
7	Lista de intercomunicadores existente: Pulse el botón ✓ para modificar la configuración.  representa un intercomunicador interno en el mismo apartamento.

## Añadir una nueva lista

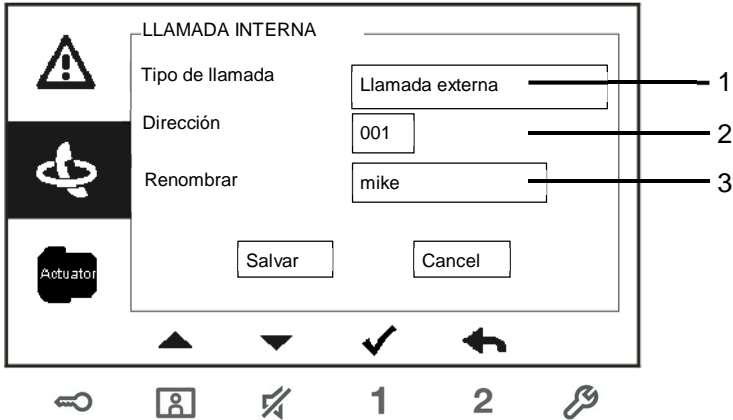
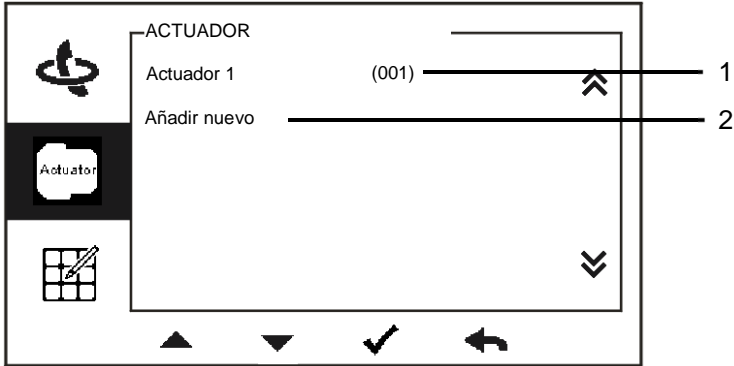

Fig. 9: Añadir nuevo intercomunicador

N.º	Funciones
1	Introduzca el valor para elegir el tipo de llamada: -una llamada externa por intercomunicador es una llamada desde apartamentos diferentes -una llamada interna por intercomunicador es una llamada desde el mismo apartamento
2	Introduzca el valor para cambiar la dirección de destino; puede elegir entre 001 y 250. *Si el tipo de llamada es por intercomunicador interno, no hay necesidad de establecer la dirección de destino.
3	Cambie el nombre a la lista de intercomunicadores: Desplácese a través de las letras del alfabeto o números uno a uno con los botones "+" o "-"

Tras realizar el ajuste, pulse " Salvar " para confirmar.

## 4.3.3 Configuración del accionador interruptor



Añadir una nueva lista

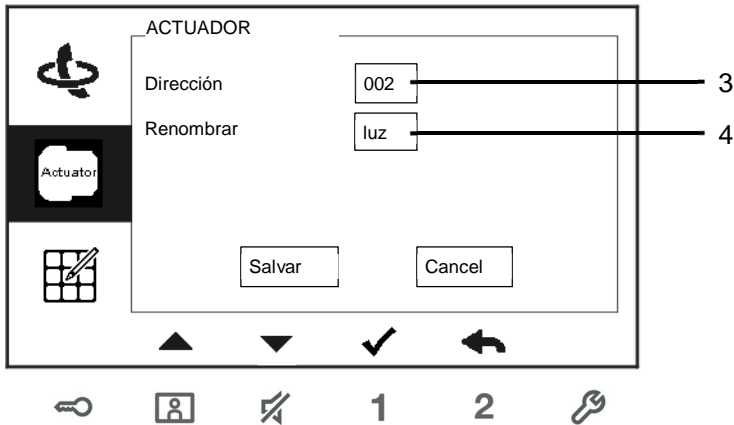

Fig. 10: Configuración del accionador interruptor

N.º	Funciones
1	Lista de accionadores interruptores existente: pulse el botón ✓ para modificar la configuración.
2	Añadir una nueva lista de accionadores: pueden añadirse hasta un total de 10 listas de accionadores interruptores.
3	Introduzca un valor para cambiar la dirección de destino con los botones "+" o "-"; puede elegir entre 001 y 199.
3	Cambiar el nombre de la lista de accionadores interruptores: Desplácese a través de las letras del alfabeto o números uno a uno con los botones "+" o "-"

## 4.3.4 Botón programa

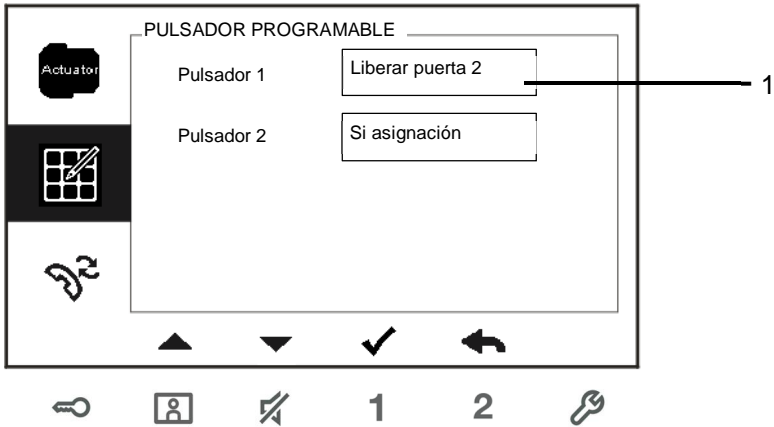

Fig. 11: Botón programa

N.º	Funciones
1	<p>Establezca las funciones del botón programa, <i>por ejemplo</i>, " Liberar puerta 2 ", llamada al puesto de guardia, llamada por intercomunicador , habilitar el accionador interruptor.</p> <p>*Puerta 2 equivale a que el cierre está conectado a una unidad exterior (NC-NO-COM)</p> <p>*Solo la lista de llamadas por intercomunicador y la lista de accionadores interruptores existentes pueden asignarse al botón programa.</p>

## 4.3.5 Configuración de redireccionamiento de llamada

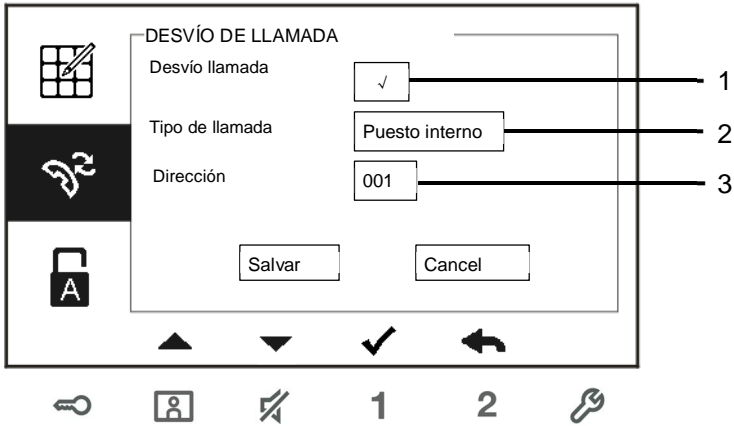

Fig. 12: Configuración de redireccionamiento de llamada

N.º	Funciones
1	Habilita/deshabilita la función de redireccionamiento de llamada.
2	Utilice esta opción para elegir un tipo de llamada, incluyendo una unidad interior o un puesto de guardia.
3	Utilice esta opción para cambiar la dirección de destino si el tipo de llamada es una unidad interior.

\*Si la función de redireccionamiento de llamada está activa, la función de desbloqueo automático se desactivará.

\*Esta función solo se puede establecer en la unidad interior principal

\*Esta función está disponible en M22302-. /M22303-., unidad de interfono con vídeo a color y auricular para interior.

## 4.3.6 Configuración de desbloqueo automático

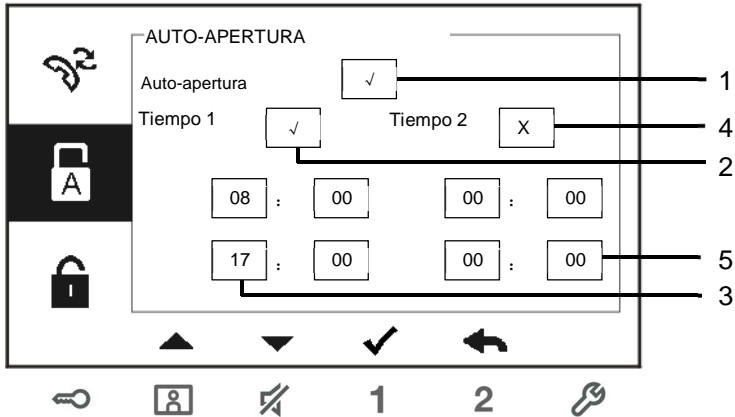

Fig. 13: Configuración de desbloqueo automático

N.º	Funciones
1	Habilita/deshabilita la función de desbloqueo automático.
2	Habilita/deshabilita el desbloqueo automático durante el intervalo 1.
3	Establece la hora de inicio y la hora de finalización del intervalo 1
4	Habilita/deshabilita el desbloqueo automático durante el intervalo 2.
5	Establece la hora de inicio y la hora de finalización del intervalo 2.

\*Si activa la función de bloqueo automático sin configurar un tiempo exacto de funcionamiento, la función estará disponible durante 10 horas.

\*Si la función de desbloqueo automático está activada, la función de redireccionamiento de llamada se desactivará.

\*Esta función solo se puede establecer en la unidad interior principal.

## 4.3.7 Configuración de contraseña de la unidad exterior

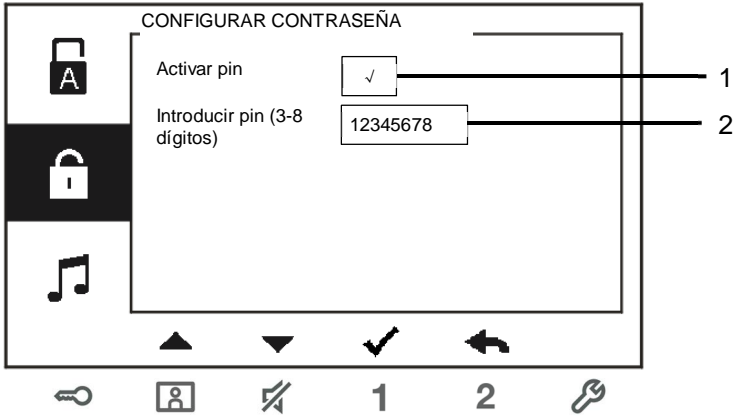

Fig. 14: Configuración de contraseña de la unidad exterior

N.º	Funciones
1	Habilita/deshabilita las funciones de contraseña
2	Introduzca la contraseña que desee utilizando entre 3~8 dígitos.

\*solo disponible con el teclado.

\*Esta función solo se puede establecer en la unidad interior principal.

## 4.3.8 Configuración de tono de llamada

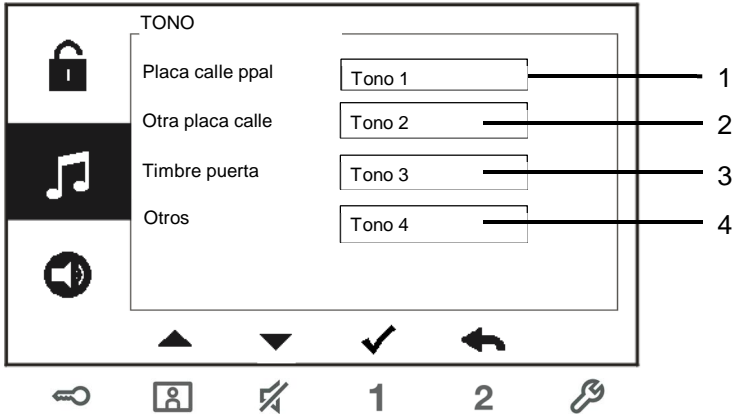

Fig. 15: Tono de llamada

N.º	Funciones
1	Seleccione el sonido del timbre para la unidad exterior predeterminada.
2	Seleccione el sonido del timbre para otras unidades exteriores.
3	Seleccione el sonido del timbre para la puerta del apartamento.
4	Seleccione el sonido del timbre para otras opciones, por ejemplo: llamada desde el puesto de guardia o llamada de intercomunicador entre diferentes apartamentos.

## 4.3.9 Configuración del volumen

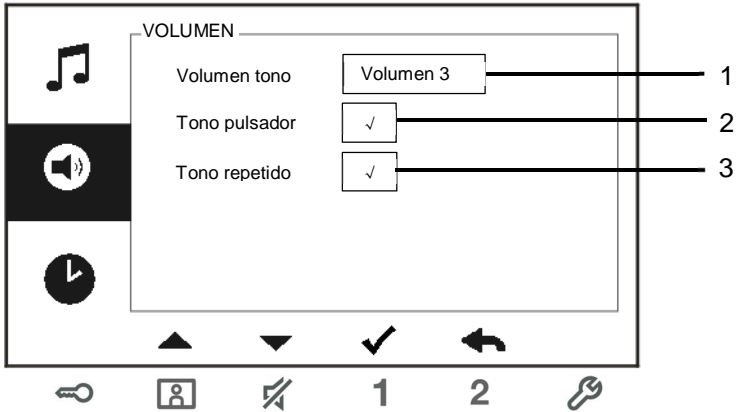

Fig. 16: Configuración del volumen

N.º	Funciones
1	Establece el volumen del sonido del timbre.
2	Habilita/deshabilita el tono que suena cuando se pulsa el botón táctil.
3	El tono de llamada puede configurarse como fijo o cíclico.

## 4.3.10 Configuración de fecha y hora

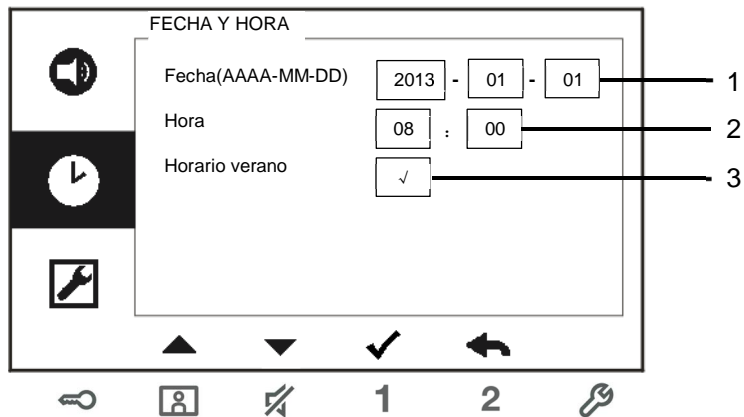

Fig. 17: Configuración de fecha y hora

N.º	Funciones
1	Establece la fecha.
2	Establece la hora.
3	Habilita/deshabilita la función de horario de verano.

\*Esta función está disponible en M22302-. /M22303-., unidad de interfono con vídeo a color y auricular para interior.

## 4.3.11 Otros ajustes

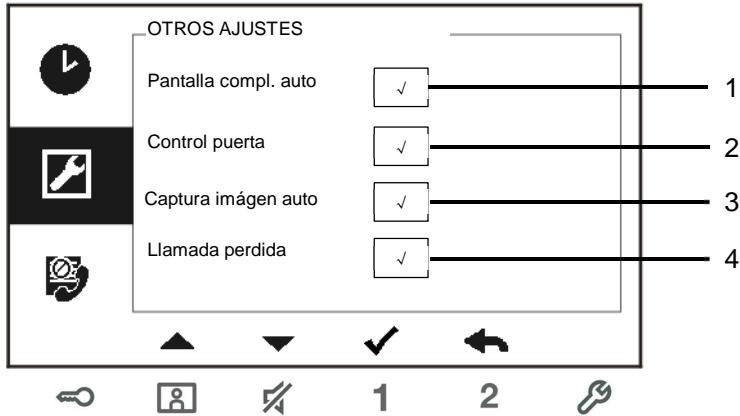



Fig. 18: Otros ajustes

N.º	Funciones
1	Habilita/deshabilita la función de pantalla completa automática.
2	Habilita/deshabilita la función de comprobación del estado de la puerta (solo disponible cuando el sensor esté instalado en una unidad exterior;  parpadea cuando la puerta está abierta).
3	Habilita/deshabilita la función de instantánea automática. *Esta función está disponible en M22302- /M22303-., unidad de interfono con vídeo a color y auricular para interior.
4	Habilita/deshabilita la función de llamada perdida (  parpadea cuando hay una llamada perdida). *Esta función está disponible en M22302- /M22303-., unidad de interfono con vídeo a color y auricular para interior.

## 4.3.12 Configuración de lista negra

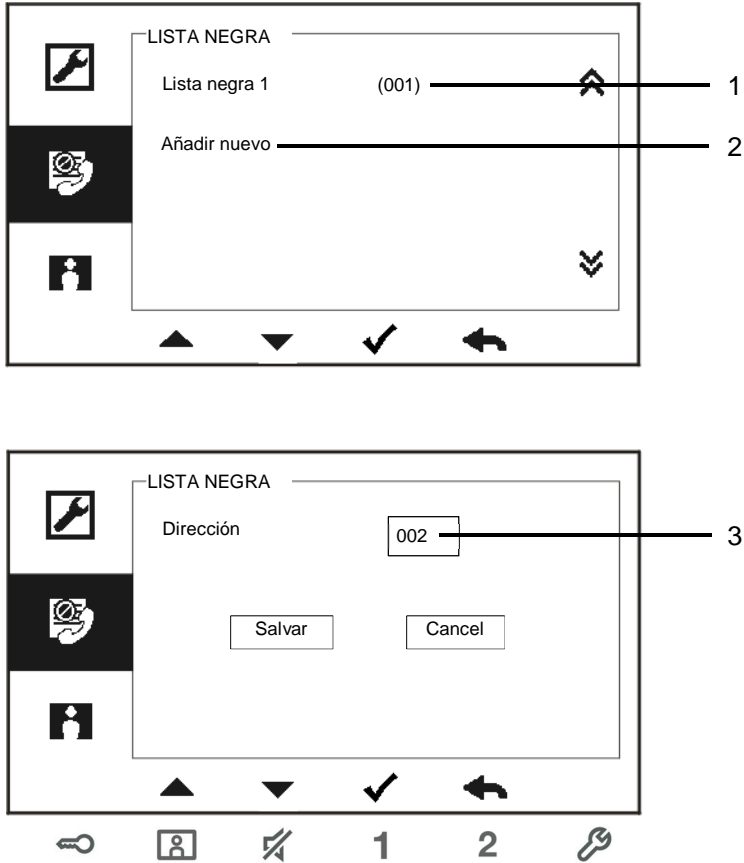

Fig. 19: Configuración de lista negra

N.º	Funciones
1	La lista negra existente. Pulse el botón ✓ para modificar el ajuste.
2	Añada una nueva lista negra. Pueden añadirse hasta un total de 32 listas negras.
3	Introduzca un valor para cambiar la dirección de destino con los botones "+" o "-"; puede elegir entre 001 y 250.

\*Esta función solo se puede establecer en la unidad interior principal.

\*Esta función está disponible en M22302-./M22303-., unidad de interfono con vídeo a color y auricular para interior.

## 4.3.13 Revisión del historial

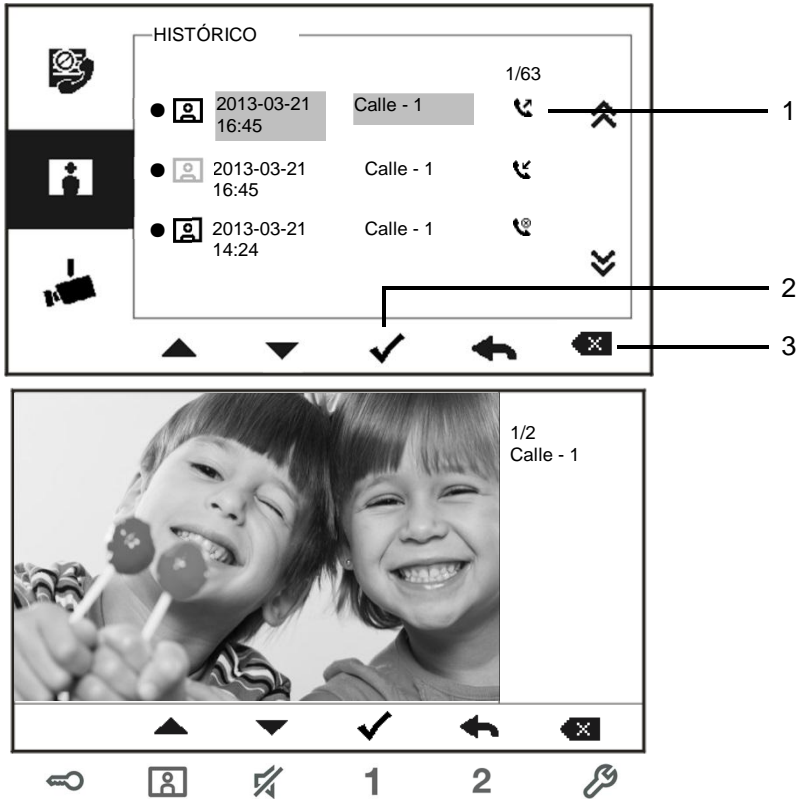





Fig. 20: Revisión del historial

N.º	Funciones
1	<p>Pueden registrarse hasta 100 eventos en el menú del historial.</p> <ul style="list-style-type: none"> <li>-Si la función de instantánea está activada, aparece un icono. Si la función de instantánea no está activada, el icono no aparece.</li> <li>-La fecha, hora y tipo de evento se registran junto con la instantánea.</li> <li>- Instrucciones: <ul style="list-style-type: none"> <li> indica las llamadas realizadas</li> <li> indica las llamadas recibidas</li> <li> indica las llamadas perdidas</li> </ul> </li> </ul>

## ABB-Welcome

---

2	Pulse este botón para ver los detalles de este evento. Siempre se toman dos imágenes cuando un visitante toca el timbre.
3	Pulse este botón para borrar un elemento del registro

\*Esta función está disponible en M22302-. /M22303-., unidad de interfono con vídeo a color y auricular para interior.

## 4.3.14 Lista de Cámara

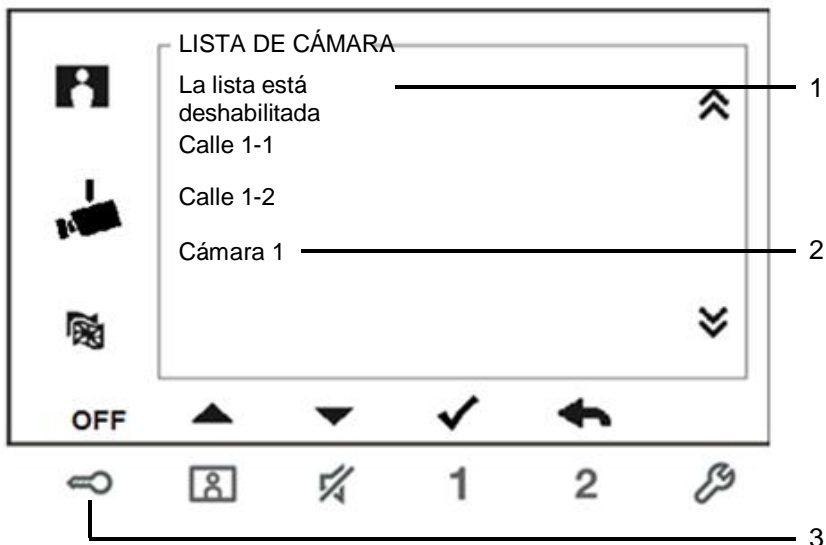

N.º	Funciones
1	<p>Mostrar el estado de la lista de cámaras.</p> <p>Solo si la lista está activada el usuario podrá llevar a cabo actividades de vigilancia según esta lista. Cada usuario puede editar cada objeto de vigilancia de la lista.</p>
2	<p>Mostrar el estado de la interfaz de cámara.</p>
3	<p>Pulse este botón para activar o desactivar la lista de cámaras.</p> <p>Está desactivada de forma predeterminada.</p>
4	<p>Establecer un nombre de la cámara (de 1 a 14 caracteres).</p> <p>Los caracteres solo podrán ser numéricos o del alfabeto inglés.</p>
5	<p>Solo podrá seleccionarse esta opción cuando una interfaz de cámara (modo=4) esté asociada con esta unidad interior.</p> <p>Solo podrá seleccionarse una cámara.</p> <p>Cuando pulse el botón de nivel, la imagen de la cámara conectada a la interfaz de cámara se mostrará en la estación interior.</p>

## 4.3.15 Configuración de idioma

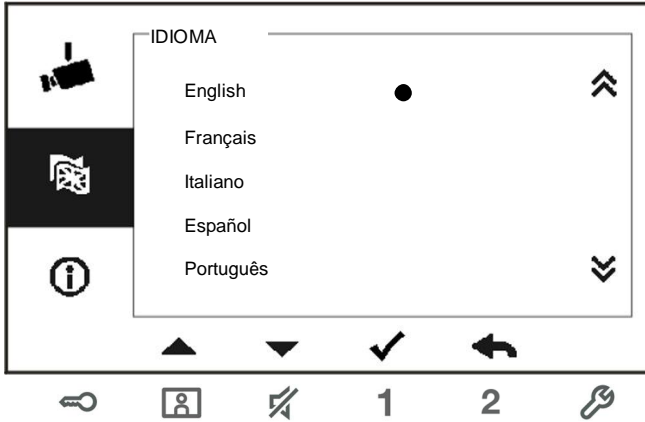

Fig. 21: Configuración de idioma

## 4.3.16 Información

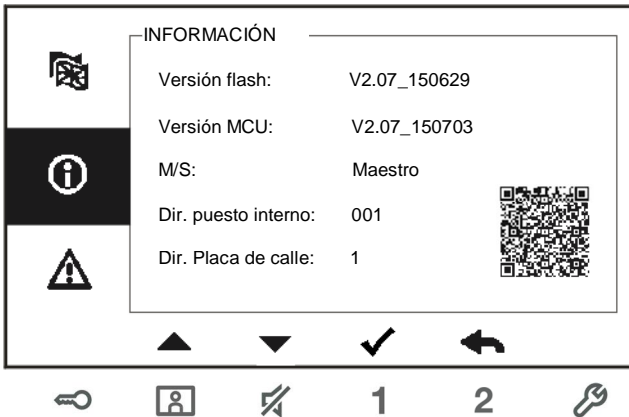

Fig. 22: Información de la unidad interior (escaneo del código QR para obtener instrucciones detalladas sobre la unidad interior)

## 4.3.17 Restablecer configuración predeterminada de fábrica



Fig. 23: Restablecer configuración predeterminada de fábrica

N.º	Funciones
1	Restablecer todas las configuraciones: Restablece el dispositivo y restaura todas las configuraciones predeterminadas. Esta operación no elimina los datos ni el historial programados, como por ejemplo, las listas de intercomunicador y de accionador interruptor.
2	Borrar todos los datos: Elimina todo el historial y los datos programados. Asimismo, todas las configuraciones se restablecerán en la configuración predeterminada de fábrica.

## 4.4 Limpieza



### Precaución

#### **Riesgo de daño en la superficie de la pantalla.**

¡Los objetos duros o puntiagudos pueden dañar la superficie de la pantalla!

Nunca utilice este tipo de objetos para tocar el monitor de la pantalla táctil.

- Utilice el dedo o un lápiz de plástico.

¡Los líquidos de limpieza o productos abrasivos pueden dañar la superficie de la pantalla!

- Limpie las superficies utilizando un paño y un limpiador de cristales disponible en las tiendas.
- Nunca use productos de limpieza abrasivos.

## 4.5 Ajuste del dispositivo

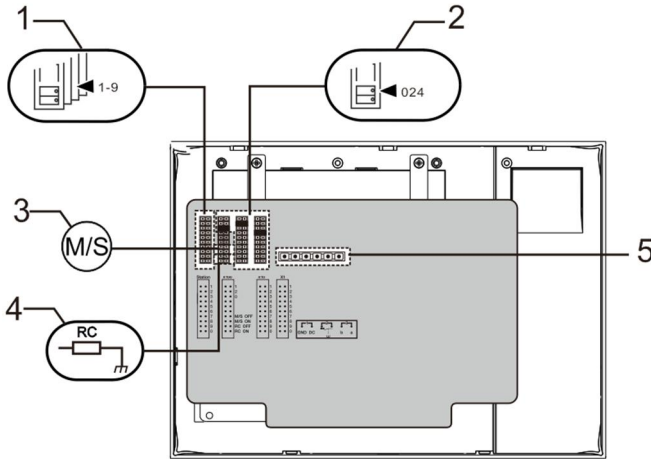

Fig. 24:

**1. “Station(Unidad)”**

Puente para establecer la dirección de la unidad exterior predeterminada.

**2. X100 X10 X1**

Puente para establecer la dirección de la estación interior.

EJEMPLO: ajuste de la dirección 024.

**3. “Master /Slave function(Función Maestro / Esclavo)”**

Solo se debe establecer una unidad interior como " Maestro " en cada apartamento (el puente debe estar configurado como "P/S activado". Todas las unidades interiores adicionales del mismo apartamento deben establecerse como "Secundarias" (el puente debe estar configurado como "P/S desactivado" ).

**4. “Terminal resistor(Resistor de terminal)”**

En instalaciones de vídeo o instalaciones mixtas de audio y vídeo, el puente debe estar configurado como "RC on " (RC activado) en el último dispositivo de la línea.

**5. a b = Conexión de bus**

 = Conexión del timbre de la puerta

**DC GND** = Fuente de alimentación adicional

## 5 Datos técnicos

<b>Denominación</b>	<b>Valor</b>
Resolución de pantalla:	480 x 272
Tamaño de pantalla:	4.3"
Temperatura de funcionamiento	-10 °C - +55 °C
Temperatura de almacenamiento	-40 °C - +70 °C
Protección	IP 30
Abrazaderas para alambre individual	2 x 0.28 mm <sup>2</sup> - 2 x 0.75 mm <sup>2</sup>
Abrazaderas para cable fino	2 x 0.28 mm <sup>2</sup> - 2 x 0.75 mm <sup>2</sup>
Tensión de bus	20-30 V
Tamaño	144 mm x 198 mm x 45 mm

## 6 Montaje/instalación



### Advertencia

#### ¡Tensión eléctrica!

En caso de entrar en contacto, directa o indirectamente, con componentes por los que circule una corriente eléctrica, se puede sufrir una descarga eléctrica peligrosa, cuyo resultado puede ser choque eléctrico, quemaduras o, incluso, la muerte.

- Desconecte la tensión de red antes de proceder al montaje o desmontaje!
- Encargue los trabajos en la red eléctrica de 110-240 V solo al personal técnico competente!

### 6.1 Requisitos para el electricista



### Advertencia

#### ¡Tensión eléctrica!

Instale el dispositivo solo si dispone de los conocimientos y la experiencia necesarios dentro del campo de la ingeniería eléctrica.

- Una instalación incorrecta puede poner en peligro su vida y la del usuario del sistema eléctrico.
- Una instalación incorrecta puede causar daños graves a la propiedad, por ejemplo, debido a un incendio.

El mínimo necesario de conocimientos y requisitos para la instalación es el siguiente:

- Siga las "cinco reglas de oro" (DIN VDE 0105, EN 50110):
  1. Desconecte la corriente;
  2. Asegúrese de que no vuelva a conectarse;
  3. Asegúrese de que no hay tensión;
  4. Conéctese a una toma de tierra;
  5. Cubra o proteja las piezas activas adyacentes.
- Utilice prendas protectoras adecuadas.
- Utilice solo herramientas y dispositivos de medida adecuados.
- Compruebe el tipo de red de alimentación (sistemas de MT, AT y BT) para garantizar las siguientes condiciones de suministro de energía (conexión clásica a tierra, toma a tierra protectora,

medidas necesarias adicionales, etc.).

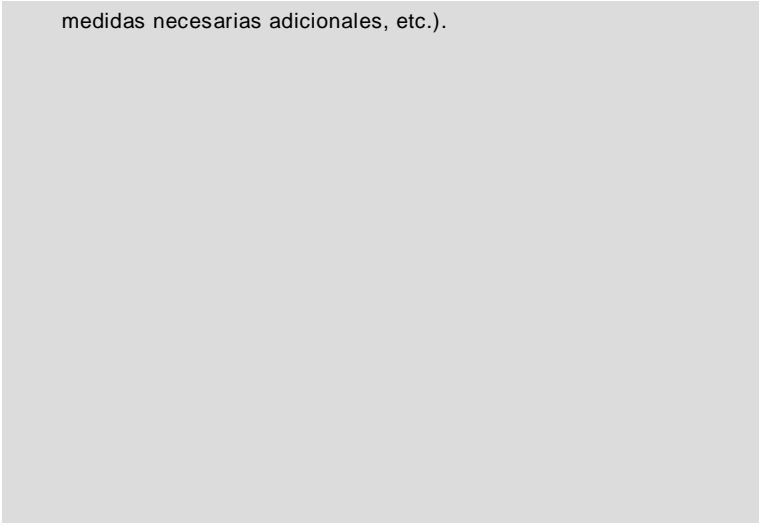

## 6.2 Instrucciones generales de instalación.

- Conecte todas las ramas del sistema de cableado por medio de un dispositivo bus conectado (por ejemplo: unidad interior, unidad exterior, dispositivo del sistema).
- No instale el controlador del sistema directamente junto al transformador del timbre y otras fuentes de alimentación (para evitar las interferencias).
- No instale los alambres del bus del sistema junto a los alambres de 100-240 V.
- No utilice cables comunes para los alambres de conexión de abrepuestas y alambres del bus del sistema.
- Evite puentes entre tipos de cables diferentes.
- Use solamente dos alambres para el bus del sistema en un cable de cuatro núcleos o núcleos múltiples.
- Cuando realice un bucle, no instale nunca el bus de entrada y de salida dentro del mismo cable.
- Nunca instale los buses interno y externo dentro del mismo cable.

## 6.3 Montaje

### Altura recomendada de instalación

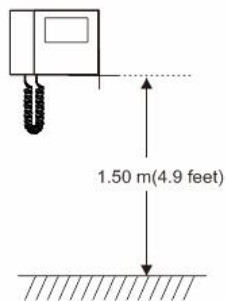

### Desmontaje

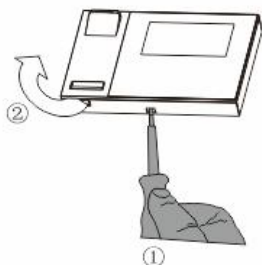

Abra la carcasa del panel tirando de la abrazadera situada en la parte inferior del dispositivo.

### Tamaño de la instalación

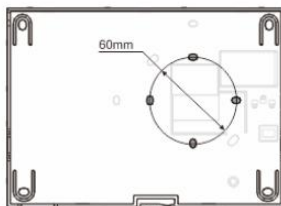
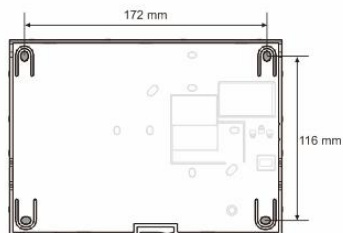

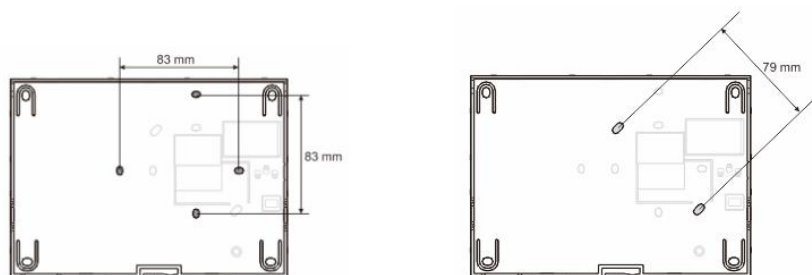

1. La parte inferior del dispositivo tiene orificios para tornillos para su fijación a la pared de acuerdo con las instrucciones de dimensión mostradas anteriormente.
2. Además, la parte inferior del dispositivo puede fijarse a una caja empotrable existente. La dimensión de una caja empotrable compatible se muestra anteriormente.

## Cableado

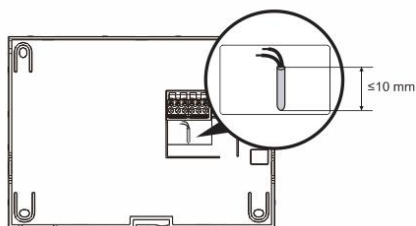

Fije la parte inferior del dispositivo y conéctelo de acuerdo con lo mostrado en los gráficos. La sección aislada del final del cable no debe medir más de 10 mm.

## Configuración

Establezca las direcciones de las unidades exteriores preferidas y la dirección de la unidad interior en el puente (ver sección "[Ajuste del dispositivo](#)").

## Montaje en pared

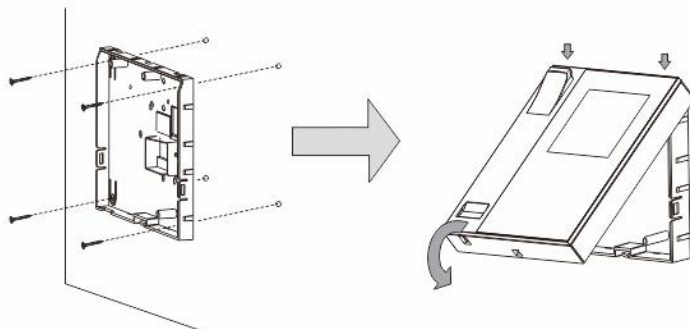

1. Fije la parte inferior del dispositivo a la pared.
2. Acople la parte superior del dispositivo con su parte inferior: coloque la parte superior del dispositivo en las agarraderas de cierre y, a continuación, presione el lado inferior hacia la parte inferior del dispositivo hasta que la abrazadera pueda sujetarlo.

## Montaje con caja empotrable

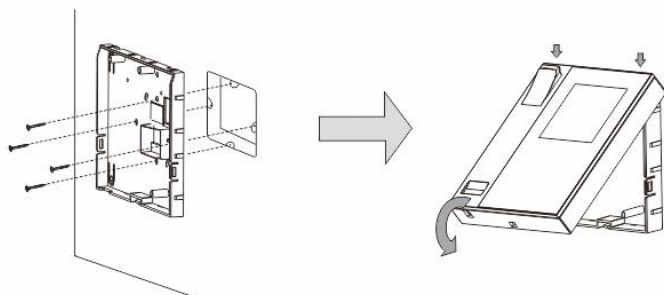

1. Fije la parte inferior del dispositivo a la caja empotrable.
2. Acople la parte superior del dispositivo con su parte inferior: coloque la parte superior del dispositivo en las agarraderas de cierre y luego presione el lado inferior hacia la parte inferior del dispositivo hasta que la abrazadera pueda sujetarlo.

### Montaje con soporte de escritorio

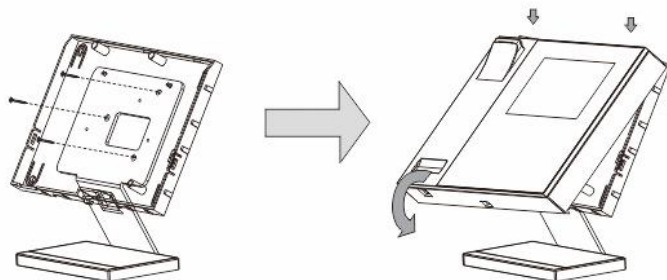

1. Fije la parte inferior del dispositivo al soporte de escritorio.
2. Acople la parte superior del dispositivo con su parte inferior: coloque la parte superior del dispositivo en las agarraderas de cierre y luego presione el lado inferior hacia la parte inferior del dispositivo hasta que la abrazadera pueda sujetarlo.

La instalación de la unidad ya se ha finalizado.

# ABB-Welcome

---

## **Aviso Legal**

Nos reservamos el derecho a realizar cambios técnicos en todo momento, así como cambios en los contenidos de este documento sin previo aviso.

Las especificaciones detalladas acordadas en el momento del pedido se aplican a todos los pedidos. ABB no se responsabiliza de posibles errores o lagunas en este documento.

Nos reservamos todos los derechos de este documento y los temas e ilustraciones contenidos en su interior. Este documento y sus contenidos, o extractos del mismo, no deben ser reproducidos, transmitidos o reutilizados por terceros sin consentimiento escrito previo por parte de ABB.