

# spit Paslode®

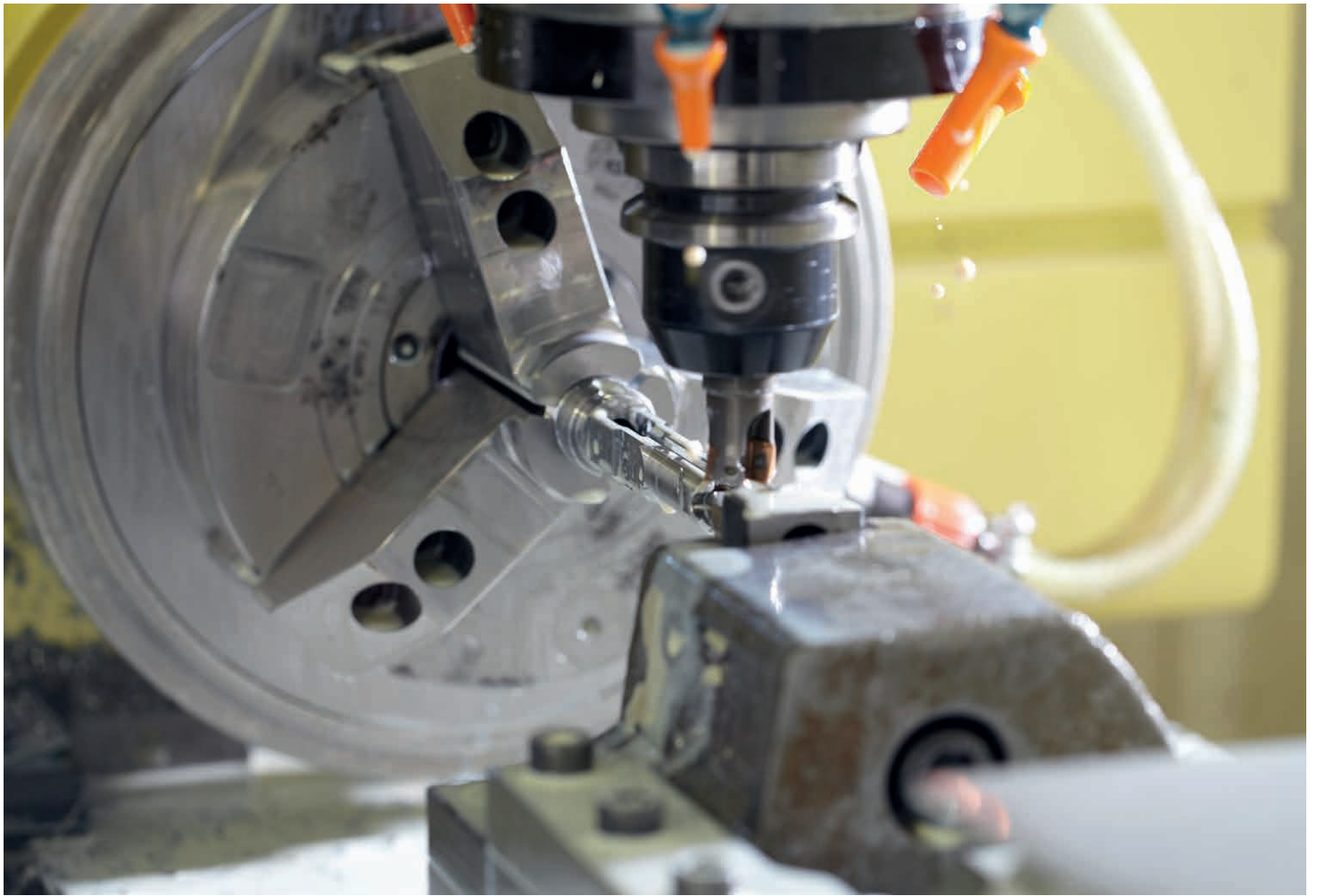

CATÁLOGO 2018-2019









## Fabricante europeo con 65 años de historia

*Es en Valence, Drôme (France) cuna histórica de la empresa, dónde se encuentra la sede social y 4 de las unidades industriales SPIT. Es aquí dónde se fabrican la mayoría de nuestros productos, así como en Italia, Dinamarca, Alemania, Reino Unido... o España.*

*También fabricamos en España. En Burgos disponemos de una unidad industrial con dos plantas de producción con un total de 17.750m<sup>2</sup>.*

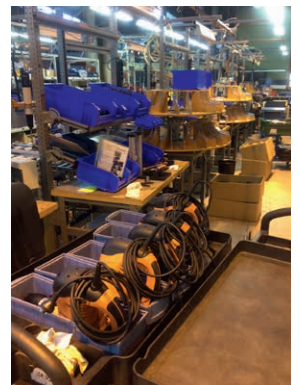

## Calidad, Seguridad, Medio Ambiente, SPIT se compromete

*Todas nuestras unidades industriales están certificadas ISO9001 e ISO14001*

*El diseño de nuestros productos tiene como objetivo la supresión de toda materia peligrosa para el medio ambiente o la salud.*

*Nuestros departamentos de I+D innovan permanentemente para poner en marcha productos que participen en la reducción de los impactos medioambientales y a mejorar la salud y la seguridad (lucha contra los TMS, el ruido y las vibraciones)*



## Parte del grupo ITW

*Presente en 56 países, con 50.000 empleados distribuidos en unidades descentralizadas. El grupo invierte permanentemente en la innovación y la fabricación, en interés del control de la calidad y la proximidad de los mercados. En todos los ámbitos, los equipos de investigación de SPIT y de ITW trabajan unidos- ITW tiene más de 17.000 patentes en todo el mundo y una facturación en 2017 de 14.335M\$.*





## 1 CLAVADO A PÓLVORA HORMIGÓN Y ACERO

> Página

- > Clavado a pólvora polivalente | 6
- > Puntas | 10
- > Clavado manual / Topografía | 10
- > Clavado a pólvora cubiertas y conectores | 12



## 2 CLAVADO A GAS MULTI MATERIAL

> Página

- > Clavado a gas especial plaquistas | 16
- > Clavado a gas especial electricistas | 19
- > Clavado a gas especial aislamiento | 22



## 7 TORNILLO AUTO ROSCANTE A HORMIGÓN

> Página

- > Tornillo auto roscante a hormigón | 106



## 8 FIJACIONES PARA AISLAMIENTO

> Página

- > Fijaciones para aislamiento | 114



## 3 CLAVADO A GAS MADERA SOBRE MADERA

> Página

- > Clavado a gas especial conectores para madera | 28
- > Clavado a gas polivalente | 30
- > Clavado a gas cubiertas de metal sobre madera | 32
- > Clavado a gas para tégola asfáltica | 34
- > Grapadora a gas | 38
- > Grapadoras manuales | 39
- > Clavado a gas para acabados | 39



## 4 FIJACIONES QUÍMICAS

> Página

- > Fijaciones químicas | 47
- > Útiles de inyección y accesorios | 62



## 9 HERRAMIENTA ELECTRO PORTÁTIL

> Página

- > Atornilladores para plaquistas | 126
- > Atornillador 10V | 127
- > Atornillador 18V | 127
- > Perforados Fijador | 129
- > Brocas SDS+ | 130
- > Perforadores combinados SDS+ | 132
- > Brocas SDSMax | 134
- > Útiles y Picadores SDS+ | 137
- > Útiles y Demoledores SDS Max | 138
- > Láser de Cruz y Plomada | 140



## 10 PERFORACIÓN Y CORTE CON DIAMANTE

> Página

- > Perforación con diamante | 147
- > Corte con diamante | 152
- > Ranuradoras | 154
- > Pulidora y Lijadora | 156
- > Aspiradores | 158



## 5 FIJACIONES PARA ALTAS CARGAS

> Página

- > Fijaciones para altas cargas | 68



## 6 FIJACIONES LIGERAS

> Página

- > Fijaciones ligeras | 87



## 11 SERVICIOS

> Página

- > SAC Servicio de Atención al Cliente | 162
- > SAT | 163
- > Garantías | 163
- > Forfaits ChronoSpit | 165
- > Soporte técnico | 166
- > Software de cálculo i-EXPERT | 167
- > Aplicación i-CALC | 168

### LEYENDA DE LOS PICTOGRAMAS DE LOS MATERIALES



Hormigón    Hormigón Fisurado    Bovedilla    Bloque Hueco Recubierto    Ladrillo Hueco Recubierto    Placa de Yeso    Losa Alveolar    Acero    Bloque Arenisco    Madera    Piedra



Aasfalto    Ladrillo macizo    Ladrillo hueco    Hormigón celular    Placa de yeso    Bloque macizo    Bloque hueco    Poliestireno    Ladrillo aislante    Azulejos de cerámica





**ESPECIAL P370**

**C9 SELECCIÓN SC9**

		15 mm	10 mm	15 mm	20 mm	
<b>Acero</b>	SC9 15	SC9 15-20	SC9 20-25	SC9 25	SC9 30	
<b>Hormigón</b>	C9 25-30	C9 30	C9 35	C9 40	C9 50	
		20 mm	40 mm	50 mm	60 mm	65 mm
<b>Acero</b>	SC9 40	SC9 50	SC9 60	SC9 70	SC9 70	SC9 70
<b>Hormigón</b>	C9 55	C9 60-70	C9 70	C9 80	C9 80	C9 90

Espesor mín. = 5 mm  
 Carga estática recomendada = 200kg  
 Carga estática recomendada = 50 Kg máx. : sobre penetración de 3-4mm  
 Sin cargas dinámicas

Realizar sistemáticamente ensayos en obra para confirmar vuestros cálculos y dimensionamientos.

Clavado a pólvora polivalente P370 P370 C60 P390 C75	16
Puntas CP	110
Clavado manual / Topografía MC2	110
Clavado a pólvora cubiertas y conectores P560 MAG	112





## P370 C60

Clavadora a pólvora con cargador para 10 clavos



### Materiales



### Aplicaciones

- Encofrado
- Madera a hormigón
- Membranas de impermeabilización
- Perfiles para cartón yeso
- Paneles de aislamiento
- Enrejado
- Fleje en tabiquería de ladrillo

### Ventajas

- El retorno del pistón automático produce una elevada frecuencia de fijación
- Limpieza y mantenimiento fáciles sobre el terreno: no es necesario mandarla al taller
- El sistema de disco metálico secuencial evita las cargas perdidas sin usar
- El ajuste de potencia variable garantiza la precisión de la fijación

### Accesorios

Descripción	Cantidad	Código
KIT MANTENIMIENTO CLAVADORAS A PÓLVORA	1	074000
PULVERIZADOR SPIT LIMPIEZA CLAVADORA A PÓLVORA	1	310080
KIT ADAPTADOR CI 40 A 120 PARA P370	1	011030
KIT ADAPTADOR SA 12-8 PARA P370	1	011033
CARGADOR C60 PARA SPIT P370	1	010536

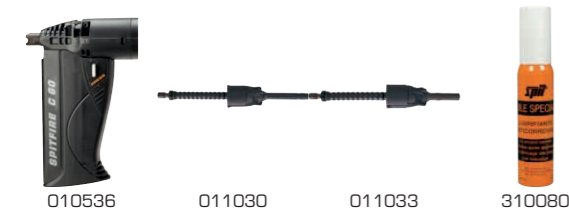

### Código del producto

Descripción	Unidad de embalaje	Cantidad	Código
SPIT P370 AUTOMÁTICO + CARGADOR CLAVOS	Maletín plástico	1	010530
SPIT P370 AUTOMÁTICO	Maletín plástico	1	010550

### Datos Técnicos

Longitud del clavo	15-60 mm
Peso (EPTA)	3,2 kg
Dimensiones (DxLxA)	240 x 450 x 69 mm
Potencia	350 J
Capacidad del cargador (clavos)	10 fijación(s)
Cadencia de disparo máxima (disparos/segundo)	1 fijación(s)
Pico de presión acústico (EN 12549) LpCpeak	144 dB(C)
Presión acústica (EN12549) LpA 1s,1m	106 dB(A)

### Contenido del Maletín

- Clavadora P370
- Gafas de seguridad
- Accesorios de limpieza
- Manual de usuario



## 6,3/10 CARGAS

DISCO DE FULMINANTES CON 10 CARGAS

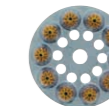

Descripción	Unidad de embalaje	Cantidad	Código
CARGAS 6.3/ 10 MARRONES- MUY DÉBILES	Caja	100	031740
CARGAS 6.3/ 10 VERDES - DÉBILES	Caja	100	031600
CARGAS 6.3/ 10 AMARILLAS - MEDIAS	Caja	100	031700
CARGAS 6.3/ 10 ROJAS - FUERTES	Caja	100	011658

## C9 EN CINTA

CLAVOS EN CINTA ESTÁNDAR PARA HORMIGÓN Y PIEDRA



Descripción	Longitud (mm)	Unidad de embalaje	Cantidad	Código
CLAVOS EN CINTA C9-20	20	Caja	500	011330
CLAVOS EN CINTA C9-25	25	Caja	500	011331
CLAVOS EN CINTA C9-30	30	Caja	500	011332
CLAVOS EN CINTA C9-35	35	Caja	500	011333
CLAVOS EN CINTA C9-40	40	Caja	300	011334
CLAVOS EN CINTA C9-50	50	Caja	300	011335
CLAVOS EN CINTA C9-60	60	Caja	300	011336

## SC9 EN CINTA

CLAVOS EN CINTA DE ALTO RENDIMIENTO PARA ACERO, HORMIGÓN DURO Y PRETENSADO



Descripción	Longitud (mm)	Unidad de embalaje	Cantidad	Código
CLAVOS EN CINTA SC9-15	15	Caja	500	011340
CLAVOS EN CINTA SC9-20	20	Caja	500	011341
CLAVOS EN CINTA SC9-25	25	Caja	500	011342
CLAVOS EN CINTA SC9-30	30	Caja	500	011343
CLAVOS EN CINTA SC9-35	35	Caja	500	011344
CLAVOS EN CINTA SC9-40	40	Caja	300	011345
CLAVOS EN CINTA SC9-50	50	Caja	300	011346
CLAVOS EN CINTA SC9-60	60	Caja	300	011347

## C9 CLAVOS SUELTOS

CLAVOS SUELTOS PARA HORMIGÓN Y PIEDRA



Descripción	Longitud (mm)	Unidad de embalaje	Cantidad	Código
CLAVOS C9 - 20	20	Caja	100	032740
CLAVOS C9 - 25	25	Caja	100	032520
CLAVOS C9 - 30	30	Caja	100	032530
CLAVOS C9 - 35	35	Caja	100	032540
CLAVOS C9 - 40	40	Caja	100	032550
CLAVOS C9 - 50	50	Caja	100	032560
CLAVOS C9 - 60	60	Caja	100	032570
CLAVOS C9 - 70	70	Caja	100	032580
CLAVOS C9 - 80	80	Caja	100	032590
CLAVOS C9 - 90	90	Caja	100	032600



### SC9 CLAVOS SUELTOS

CLAVOS SUELTOS DE ALTO RENDIMIENTO PARA ACERO, HORMIGÓN DURO Y PRETENSADO



Descripción	Longitud (mm)	Unidad de embalaje	Cantidad	Código
CLAVOS SC9-15	15	Caja	100	032500
CLAVOS SC9-20	20	Caja	100	032510
CLAVOS SC9-25	25	Caja	100	032950
CLAVOS SC9-30	30	Caja	100	032930
CLAVOS SC9-35	35	Caja	100	032940
CLAVOS SC9-40	40	Caja	100	032920
CLAVOS SC9-50	50	Caja	100	032910
CLAVOS SC9-60	60	Caja	100	032900
CLAVOS SC9-70	70	Caja	100	032890

### CR9

CLAVOS SUELTOS CON ARANDELA DE METAL DE 14 MM PARA HORMIGÓN



Descripción	Longitud (mm)	Unidad de embalaje	Cantidad	Código
CLAVOS CR9-25 R.14 (ARANDELA 14 MONTADA)	25	Caja	100	032070
CLAVOS CR9-30 R.14 (ARANDELA 14 MONTADA)	30	Caja	100	032100
CLAVOS CR9-40 R.14 (ARANDELA 14 MONTADA)	40	Caja	100	032090
CLAVOS CR9-50 R.14 (ARANDELA 14 MONTADA)	50	Caja	100	032010
CLAVOS CR9-60 R.14 (ARANDELA 14 MONTADA)	60	Caja	100	032020

### CR9TP

CLAVOS SUELTOS CON ARANDELA DE METAL DE 21,75 MM Y GUÍA DE PLÁSTICO PARA APLICACIONES PARA TÚNELES



Descripción	Longitud (mm)	Unidad de embalaje	Cantidad	Código
CLAVOS CR9 35TP R.21,75 (ARANDELA 21,75 MONTADA)	35	Caja	1000	011321
CLAVOS CR9 40TP R.21,75 (ARANDELA 21,75 MONTADA)	40	Caja	1000	011322

### CR9-TB

CLAVOS SUELTOS CON ARANDELA ABOMBADA DE METAL DE 21,75MM Y GUÍA DE PLÁSTICO PARA APLICACIONES PARA TÚNELES



Descripción	Unidad de embalaje	Cantidad	Código
CLAVOS CR9-40TB + ANILLO PLÁST. R.21,75 (ARANDELA 21,75 MONTADA)	Caja	1000	057715
CLAVOS CR9-35TB + ANILLO PLÁST. R.21,75 (ARANDELA 21,75 MONTADA)	Caja	1000	057716

### ARANDELA DE PVC

ARANDELA DE 80 MM PARA MEMBRANAS DE DRENAJE E IMPERMEABILIZACIÓN EN TÚNELES



Descripción	Unidad de embalaje	Cantidad	Código
ARANDELAS PVC 80/10	Bolsa	500	498130

### CR9P

CLAVOS SUELTOS CON ARANDELA DE PLÁSTICO DE 34 MM PARA HORMIGÓN



Descripción	Longitud (mm)	Unidad de embalaje	Cantidad	Código
CLAVOS CR9-30P	30	Caja	200	038090
CLAVOS CR9-40P	40	Caja	200	038100
CLAVOS CR9-50P	50	Caja	200	038110

### SBR9

CLAVOS SUELTOS PARA PLANCHAS DE REVESTIMIENTO METÁLICAS Y FORJADO COLABORANTE



Descripción	Longitud (mm)	Unidad de embalaje	Cantidad	Código
CLAVOS SBR9 R.14 (ARANDELA 14)	19	Caja	100	032650

### ARANDELA DE PROTECCIÓN



Descripción	Unidad de embalaje	Cantidad	Código
ARANDELAS Ø20	Caja	200	064040
ARANDELAS Ø35 TALADRADAS 4,1	Caja	100	064080

### CT30

GRAPA METÁLICA PARA FIJACIÓN DE MALLA METÁLICA



Descripción	Unidad de embalaje	Cantidad	Código
CT30 ENREJADO	Caja	100	499080

### SA9

PERNO ROSCADO PARA USO EN ACERO



Descripción	Longitud (mm)	Unidad de embalaje	Cantidad	Código
CLAVOS SA 9- 6 6/21	20	Caja	100	034820
CLAVOS SA 9- 6 10/25	22,5	Caja	100	034850
CLAVOS SA 9- 6 15/30	28	Caja	100	034900

### SA12

PERNO ROSCADO PARA USO CON EL KIT DE ADAPTACIÓN PARA ENREJADO



Descripción	Longitud (mm)	Unidad de embalaje	Cantidad	Código
CLAVOS SA 12/8 10/25 ENREJADO	27	Caja	100	033750
CLAVOS SA 12/8 15/30 ENREJADO	32	Caja	100	033760

### ARANDELA PARA ENREJADO



Descripción	Longitud (mm)	Unidad de embalaje	Cantidad	Código
RE-25 ENREJADO TORX 40	60	Caja	100	499610
RE-30 ENREJADO TORX 40	60	Caja	100	499620
RE-40 ENREJADO TORX 40	60	Caja	100	499630

### SEPARADOR DE ENCOFRADOS

SEPARADOR DE PLÁSTICO CON CLAVO



Descripción	Longitud (mm)	Unidad de embalaje	Cantidad	Código
SEPARADOR ENCOFRADOS FS 150+C9-60	150	Bolsa	50	053241
SEPARADOR ENCOFRADOS FS 200+C9-60	200	Bolsa	50	496710
SEPARADOR ENCOFRADOS FS 160+C9-60	160	Bolsa	50	496750
SEPARADOR ENCOFRADOS FS 180+C9-60	180	Bolsa	50	496760

### POSICIONADOR DE ENCOFRADOS

POSICIONADOR DE PLÁSTICO CON CLAVO



Descripción	Longitud (mm)	Unidad de embalaje	Cantidad	Código
CLAVOS C9-60 ENCOFRADOS	60	Caja	100	032750

### CI6

FIJACIÓN PARA AISLAMIENTO RÍGIDO CON CLAVOS PREMONTADOS



Descripción	Longitud (mm)	Unidad de embalaje	Cantidad	Código
CLAVOS CI 6-50	50	Caja	200	038520
CLAVOS CI 6-60	60	Caja	200	038530
CLAVOS CI 6-80	80	Caja	200	038550
CLAVOS CI 6-90	90	Caja	100	038580
CLAVOS CI 6-100	100	Caja	100	038560
CLAVOS CI 6-120	120	Caja	100	038570



**CONSUMIBLE PULSA/PÓLVORA BANDA TEXTIL SPIT**  
BANDA TEXTIL PARA FIJAR TODO TIPO DE MATERIALES



Descripción	Unidad de embalaje	Cantidad	Código
CINTAS PERFORADAS 15MMX1,1 L10M	A granel	1	566160

**CINTA PERFORADA**

CINTA PERFORADA MULTIUSOS PARA FIJAR MÚLTIPLES CONDUCTOS



Descripción	Unidad de embalaje	Cantidad	Código
CINTAS PERFORADAS 17MMX0,8 L10M	Caja de plástico	1	056561
CINTAS PERFORADAS 12MMX0,8 L10M	Caja de plástico	1	056562
CINTAS PERFORADAS 26 MMX 1 L10M	Caja de plástico	1	056563

**CP**

CLAVOS PARA CLAVADO MANUAL



Descripción	Longitud (mm)	Unidad de embalaje	Cantidad	Código
PUNTAS CP- 25	25	Cubo	2	041800
PUNTAS CP- 30	30	Cubo	2	041810
PUNTAS CP- 40	40	Cubo	2	041820
PUNTAS CP- 50	50	Cubo	2	041830
PUNTAS CP- 60	60	Cubo	2	041840
PUNTAS CP- 70	70	Cubo	2	041850
PUNTAS CP- 80	80	Cubo	2	041860

**MANUCLOU**

HERRAMIENTA MANUAL PARA EL CLAVADO DE CLAVOS MC2 EN HORMIGÓN



Descripción	Unidad de embalaje	Cantidad	Código
SPIT MC2	Caja	1	013240

**MC2**

CLAVO CON ARANDELA PARA MARTILLEADO MANUAL EN HORMIGÓN DE FUERZA MEDIA Y BLOQUES SÓLIDOS



Descripción	Longitud (mm)	Unidad de embalaje	Cantidad	Código
PUNTAS MC2-15	15	Caja	200	037620
PUNTAS MC2 -20	20	Caja	200	037630
PUNTAS MC2 -25	25	Caja	200	037640

**P390 C75**

Clavadora a pólvora, clavos hasta 90 mm



**Aplicaciones**

- Encofrado
- Madera a hormigón
- Perfiles para cartón yeso
- Membranas de impermeabilización

**Ventajas**

- El retorno del pistón automático produce una elevada frecuencia de fijación
- Limpieza y mantenimiento fáciles sobre el terreno: no es necesario mandarla al taller
- El sistema de disco metálico secuencial evita las cargas perdidas sin usar

**Accesorios**

Descripción	Unidad de embalaje	Cantidad	Código
PULVERIZADOR SPIT LIMPIEZA CLAVADORA A PÓLVORA	Bote	1	310080
KIT MANTENIMIENTO CLAVADORAS A PÓLVORA	Bolsa	1	074000



310080

**Código del producto**

Descripción	Cantidad	Código
SPIT FIRE P390	1	011078

**Datos Técnicos**

Longitud del clavo	15-90 mm
Peso (EPTA)	3,4 kg
Dimensiones (DxLxA)	245 x 492 x 71 mm
Potencia	350 J
Capacidad del cargador (clavos)	10 fijación(s) fijación(s)
Cadencia de disparo máxima (disparos/segundo)	1 fijación(s)
Pico de presión acústico (EN 12549) LpCpeak	144 dB(C)
Presión acústica (EN12549) LpA 1s,1m	106 dB(A)

**Contenido del Maletín**

- Boquilla tiro a tiro para clavo hasta 90mm, cargador C75, gafas de seguridad, lubricante, trapo, escobillas, manual de usuario y Certificado de conformidad CE



**Materiales**











PERCHA PULSA 800E E-LIFT



SELECCIÓN DE CLAVOS PARA PULSA 800

**PULSA 800P+ y P**

t <sub>ca</sub> (mm)	C6 & HC6						
	1 (mm)	5 (mm)	10 (mm)	15 (mm)	20 (mm)	24 (mm)	P800P+
C40/50 • C50/60	HC6 15	HC6 15	HC6 17	HC6 22	HC6 27	HC6 32	HC6 15-17
C20/25 • C25/30	HC6 17	HC6 17	HC6 22-27	HC6 27	HC6 32	-	HC6 15-22
	HC6 22	HC6 22-27	HC6 27	HC6 32	-	-	HC6 17-22
	C6 20	C6 25	C6 25-30	C6 35	C6 35-40	C6 40	C6 20-25
	HC6 22	HC6 22-27	HC6 27	HC6 32	-	-	HC6 17-22
	C6 25-30	C6 30	C6 30-35	C6 35	C6 35-40	C6 40	C6 20-25
	HC6 22	HC6 22-27	HC6 27-32	HC6 32	-	-	HC6 22
	C6 20-25	C6 25	C6 30-35	C6 35	C6 35-40	C6 40	C6 25

**PULSA 800E**

t <sub>ca</sub> (mm)	C6 & HC6							
	CLIPLEC	E-CLIP	CT-CLIP	P-CLIP	COW HORN	PERE BAND	METAL CLIP	TRH CLIP
C40/50 • C50/60	HC6 15-17	HC6 15-17	HC6 15-17	HC6 17-22	-	-	-	HC6 15
C20/25 • C25/30	HC6 17-22	HC6 22	HC6 17-22	HC6 22	-	-	-	HC6 15-17
	HC6 22-27	HC6 27	HC6 22-27	HC6 22-27	-	-	-	HC6 17-22
	C6 25-30	C6 30	C6 25-30	C6 25-30	-	-	-	C6 20-25
	HC6 22-27	HC6 27	HC6 22-27	HC6 22-27	-	-	-	HC6 17-22
	C6 25-30	C6 30	C6 25-30	C6 25-30	-	-	-	C6 20-25
	HC6 22-27	HC6 27-32	HC6 22-27	HC6 27-32	-	-	-	HC6 22-27
	C6 25-30	C6 30-35	C6 25-30	C6 30-35	-	-	-	C6 25-30

Clavadora a gas especial plaquista | 16  
PULSA 800P+ y P

Clavadora a gas especial electricista | 19  
PULSA 800 E

Clavadora a gas especial aislamiento | 22  
PULSA INSULFAST



## PULSA 800P+

Clavadora autónoma a gas para aplicaciones en cartón yeso



**GARANTÍA 2 AÑOS**  
VER CONDICIONES

### Aplicaciones

- Fijación para perfilería metálica para cartón yeso
- Fijación de malla metálica en hormigón mediante arandela metálica de 25 mm y porta arandelas magnético
- Fijaciones suspendidas, para suelos y paredes en: hormigón estándar y pretensado, ladrillo y acero

### Ventajas

- Mayor potencia: fijación en los materiales base más duros
- Leve fuerza de accionamiento: trabaje con más rapidez y menos fatiga, especialmente en suspensión
- Fina y delgada - fácil acceso a los lugares más estrechos
- Fácil mantenimiento sobre el terreno: acceso rápido para quitar clavos atascados
- Pantalla LED que muestra el combustible y la energía de la batería
- Start & Go permite 3000 disparos por carga

### Accesorios

Descripción	Unidad de embalaje	Cantidad	Código
ACEITE PULSA/IMPULSE	Bote	1	401482
GUÍA CLAVO MAGNÉTICO PULSA 800	Bolsa	1	014642
CARGADOR 20 CLAVOS PULSA 800	Bolsa	1	014623
CARGADOR 50 CLAVOS PULSA 800	Bolsa	1	014640
BATERÍA LITIO PULSA 800	Bolsa	1	018483
CARGADOR BATERÍA PULSA 800	Bolsa	1	018482
2 CARTUCHOS GAS 800P	Bolsa	2	011773
PORTA ARANDELAS MAGNÉTICO PULSA 800	Bolsa	1	014641
KIT MANTENIMIENTO PULSA /PASLODE	Bolsa	1	013690
LIMPIADOR PULSA 300ML	Bote	1	115251
ARANDELAS D.25 EN CUBO DE PLÁSTICO	Cubo	1000	011204



014642 014623 018482 018483



### Código del producto

Descripción	Unidad de embalaje	Cantidad	Código
SPIT PULSA 800P+ EN MALETÍN	Maletín plástico	1	018342
CLAVADORA A GAS SPIT P800P+ CARGADORES DE 20 Y 50	Maletín plástico	1	018343
PACK 2 CLAVADORAS PULSA 800P+ +15000 C6-20	Cartón exterior	1	012531
PACK PULSA 800P+ + 500 C6-20 INICIACIÓN	Maletín plástico	1	012536
PACK PULSA 800P+ +2500 C6-20	Cartón exterior	1	054487
PACK PULSA 800P+ +3500 C6-20	Cartón exterior	1	012516
PACK PULSA 800P+ +8000 C6-20	Cartón exterior	1	012521
PACK PULSA 800P+ +15000 C6-20	Cartón exterior	1	012526
PACK PULSA 800P+ +15000 HC6-15	Cartón exterior	1	012528
PACK PULSA 800P+ CARGADORES DE 20 Y 50 + 500 C6-20 INICIACIÓN	Maletín plástico	1	012542
PACK PULSA 800P + CARGADORES DE 20 Y 50 + 3500 C6-20	Cartón exterior	1	012543
PACK PULSA 800P + CARGADORES DE 20 Y 50 + 8000 C6-20	Cartón exterior	1	012545
PACK PULSA 800P + CARGADORES DE 20 Y 50 + 15000 C6-20	Cartón exterior	1	012547

### Datos Técnicos

Longitud del clavo	15-40 mm
Peso (EPTA)	3,7 kg
Dimensiones (DxLxA)	309 x 396 x 114 mm
Potencia	100 J
Capacidad del cargador (clavos)	20 fijación(s)
Autonomía cartucho de gas	500
Número de disparos por batería	3000 Tiros
Tiempo de carga	90 Min.
Tecnología de la batería	Litio
Temperatura de funcionamiento	-15°C...+49°C fijación(s)

Cadencia de disparo máxima (disparos/segundo)	2 fijación(s)
Pico de presión acústico (EN 12549) LpCpeak	135 dB(C)
Presión acústica (EN12549) LpA 1s,1m	96 dB(A)
Vibraciones 3 ejes (EN ISO 8662-11) ahv	4,4 m/s <sup>2</sup>

### Contenido del Maletín

- 1 Clavadora a gas P800P+
- cargadore 20 y 50 clavos
- 1 batería de litio
- Cargador todo en uno
- Gafas de seguridad
- Llave Allen
- Manual de Usuario
- Consejos de seguridad
- Declaración de conformidad CE
- Adaptador cargador para coche



### Materiales



## PULSA 800P

La herramienta más rápida y fiable para aplicaciones en cartón yeso



**GARANTÍA 2 AÑOS**  
VER CONDICIONES

### Aplicaciones

- Fijación para perfilería metálica para cartón yeso
- Fijaciones suspendidas, para suelos y paredes en: hormigón estándar y pretensado, ladrillo y acero
- Fijación de malla metálica en hormigón mediante arandela metálica de 25 mm y porta arandelas magnético

### Ventajas

- Leve fuerza de accionamiento: trabaje con más rapidez, más facilidad y menos fatiga, especialmente en suspensión
- Fina y delgada - fácil acceso a los lugares más estrechos
- Fácil mantenimiento sobre el terreno: acceso rápido para quitar clavos atascados
- Pantalla LED que muestra el gas y la energía de la batería restantes
- Start & Go permite 3000 disparos por carga
- Mejor protección contra el polvo: reduce la necesidad de mantenimiento
- Batería de litio de carga rápida

### Accesorios

Descripción	Unidad de embalaje	Cantidad	Código
ADAPTADOR VEHICULO	Caja	1	900507
CARGADOR BATERÍA PULSA 800	Bolsa	1	018482
PORTA ARANDELAS MAGNÉTICO PULSA 800	Bolsa	1	014641
CARGADOR 20 CLAVOS PULSA 800	Bolsa	1	014623
CARGADOR 50 CLAVOS PULSA 800	Bolsa	1	014640
LIMPIADOR PULSA 300ML	Bote	1	115251
BATERÍA LITIO PULSA 800	Bolsa	1	018483
2 CARTUCHOS GAS 800P	Bolsa	2	011773



900507 018482 014641 014640



### Código del producto

Descripción	Cantidad	Código
SPIT PULSA 800 P EN MALETÍN	1	018341

### Datos Técnicos

Longitud del clavo	15-40 mm
Peso (EPTA)	3,7 kg
Dimensiones (DxLxA)	309 x 385 x 114 mm
Potencia	82 J
Capacidad del cargador (clavos)	20 fijación(s)
Autonomía cartucho de gas	500
Número de disparos por batería	3000 disparos
Tiempo de carga	90 Min.
Tecnología de la batería	Litio
Temperatura de funcionamiento	-15°C...+49°C fijación(s)
Cadencia de disparo máxima (disparos/segundo)	2 fijación(s)
Pico de presión acústico (EN 12549) LpCpeak	135 dB(C)
Presión acústica (EN12549) LpA 1s,1m	96 dB(A)
Vibraciones 3 ejes (EN ISO 8662-11) ahv	4,1 m/s <sup>2</sup>

### Contenido del Maletín

- 1 Clavadora a gas P800P
- Cargador de 20 clavos
- 1 Batería Litio
- 1 Cargador compacto
- Gafas de seguridad
- Llave Allen
- Manual de usuario
- Consejos de seguridad
- Declaración de conformidad CE
- Cargador de batería para coche



### Materiales





**HC6 P800P ET P800E**

CLAVOS DE ALTO RENDIMIENTO CON GAS PARA ACERO, HORMIGÓN DURO Y PRETENSADO



Descripción	Longitud (mm)	Unidad de embalaje	Cantidad	Código
CLAVOS HC6 15 + 1 CART. GAS P800 /500	15	Caja	500	057550
CLAVOS HC6 17 + 1 CART. GAS P800 /500	17	Caja	500	057551
CLAVOS HC6 22 + 1 CART. GAS P800 /500	22	Caja	500	057552
CLAVOS HC6 27 + 1 CART. GAS P800 /500	27	Caja	500	057553
CLAVOS HC6 32 + 1 CART. GAS P800 /500	32	Caja	500	057554
CLAVOS HC6 15 + 3 CART. GAS P800 /1500	15	Caja	1500	057559

**C6 P800**

CLAVOS ESTÁNDAR CON GAS PARA HORMIGÓN Y PIEDRA



Descripción	Unidad de embalaje	Cantidad	Código
MALETÍN PROMOCIONAL CLAVOS P800 /3000 + GAS	Maletín plástico	3000	057229

**C6 P800**

CLAVOS ESTÁNDAR CON GAS PARA HORMIGÓN Y PIEDRA



Descripción	Longitud (mm)	Unidad de embalaje	Cantidad	Código
CLAVOS C6 20 + 1 CART. GAS P800 /500	20	Caja	500	057540
CLAVOS C6 25 + 1 CART. GAS P800 /500	25	Caja	500	057541
CLAVOS C6 30 + 1 CART. GAS P800 /500	30	Caja	500	057542
CLAVOS C6 35 + 1 CART. GAS P800 /500	35	Caja	500	057543
CLAVOS C6 20 + 3 CART. GAS P800 /1500	20	Caja	1500	057545
CLAVOS C6 25 + 3 CART. GAS P800 /1500	25	Caja	1500	057546
CLAVOS C6 30 + 3 CART. GAS P800 /1500	30	Caja	1500	057547
CLAVOS C6 35 + 3 CART. GAS P800 /1500	35	Caja	1500	057548

**CW6 P800P**

CLAVOS A GAS PARA PERFILERÍA METÁLICA PARA FIJACIÓN EN MADERA Y REMOVIBLES



Descripción	Longitud (mm)	Unidad de embalaje	Cantidad	Código
CLAVOS CW6 25 CROCO P800 /500	25	Caja	500	057562

**HC6 P700P ET P700E**

CLAVOS DE ALTO RENDIMIENTO CON GAS PARA ACERO, HORMIGÓN DURO Y PRETENSADO



Descripción	Longitud (mm)	Unidad de embalaje	Cantidad	Código
CLAVOS HC6-15 + 1 CART. GAS P700 /500	15	Caja	500	053206
CLAVOS HC6-22 + 1 CART. GAS P700 /500	22	Caja	500	011891
CLAVOS HC6-17 + 1 CART. GAS P700 /500	17	Caja	500	011876
CLAVOS HC6-27 + 1 CART. GAS P700 /500	27	Caja	500	011877
CLAVOS HC6-32 + 1 CART. GAS P700 /500	32	Caja	500	053207

**C6 P700**

CLAVOS ESTÁNDAR CON GAS PARA HORMIGÓN Y PIEDRA



Descripción	Longitud (mm)	Unidad de embalaje	Cantidad	Código
CLAVOS C6-20 + 1 CART. GAS P700 /500	20	Caja	500	046310
CLAVOS C6-25 + 1 CART. GAS P700 /500	25	Caja	500	046320
CLAVOS C6-30 + 1 CART. GAS P700 /500	30	Caja	500	046330
CLAVOS C6-35 + 1 CART. GAS P700 /500	35	Caja	500	046340

**CW6 P700P**

CLAVOS A GAS PARA PERFILERÍA METÁLICA PARA FIJACIÓN EN MADERA Y REMOVIBLES



Descripción	Longitud (mm)	Unidad de embalaje	Cantidad	Código
CLAVO ESPECIAL MADERA CW6 25 + 1 CART. GAS P700 /500	25	Caja	500	053229

**PULSA 800E**

Clavadora autónoma a gas para fijaciones mecánicas y eléctricas



**Aplicaciones**

- Fijación de tuberías, cables y accesorios para cableado
- Fijación directa de cajas de empalme y canaletas eléctricas

**Ventajas**

- Leve fuerza de accionamiento: trabaje con más rapidez, más facilidad y menos fatiga, especialmente en suspensión
- Fina y delgada - fácil acceso a los lugares más estrechos
- Ajuste deprimente y sin herramientas - acabado perfecto con todos los accesorios
- Pantalla LED que muestra el gas y la energía de la batería restantes
- Start & Go permite 3000 disparos por carga
- Mejor protección contra el polvo: reduce la necesidad de mantenimiento

**Accesorios**

Descripción	Unidad de embalaje	Cantidad	Código
CARGADOR 20 CLAVOS PULSA 800	Bolsa	1	014623
CARGADOR 50 CLAVOS PULSA 800	Bolsa	1	014640
BATERÍA LITIO PULSA 800	Bolsa	1	018483
CARGADOR BATERÍA PULSA 800	Bolsa	1	018482
2 CARTUCHOS GAS 800P	Bolsa	2	011773
GUÍA CLAVO MAGNÉTICO PULSA 800	Bolsa	1	014642
LIMPIADOR PULSA 300ML	Bote	1	115251
KIT MANTENIMIENTO PULSA / PASLODE	Bolsa	1	013690
ACEITE PULSA/IMPULSE	Bote	1	401482
PORTA ARANDELAS MAGNÉTICO PULSA 800	Bolsa	1	014641
PÉRTIGA PULSA 800 E-LIFT	Caja	1	018820
ARANDELAS D.25 EN CUBO DE PLÁSTICO	Cubo	1000	011204
ALARGO PÉRTIGA PULSA 800 E-LIFT	Caja	1	018849



014640



011773



014641



018820

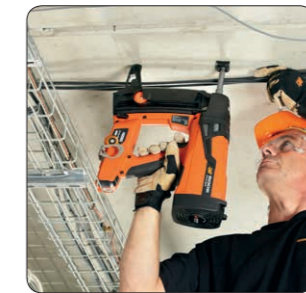

CLAVADO A GAS MULTIMATERIAL

**Código del producto**

Descripción	Unidad de embalaje	Cantidad	Código
SPIT PULSA 800 E EN MALETÍN	Maletín plástico	1	018340
PACK PULSA 800E + 500 C6-20 INICIACIÓN	Maletín plástico	1	012564
PACK PULSA 800E +2500 C6-20	Cartón exterior	1	054352
PACK PULSA 800E + 3500 C6-20	Cartón exterior	1	012550
PACK PULSA 800E + 3500 HC6-17	Cartón exterior	1	012552
PACK PULSA 800E + 8000 C6-20	Cartón exterior	1	012554
PACK PULSA 800E + 15000 C6-20	Cartón exterior	1	012558

**Datos Técnicos**

Longitud del clavo	15-40 mm
Peso (EPTA)	3,7 kg
Dimensiones (DxLxA)	309 x 385 x 114 mm
Potencia	82 J
Capacidad del cargador (clavos)	20 fijación(s)
Autonomía cartucho de gas	500
Número de disparos por batería	3000 Tiros
Tiempo de carga	90 Min.
Tecnología de la batería	Litio
Temperatura de funcionamiento	-15°C...+49°C fijación(s)
Cadencia de disparo máxima (disparos/segundo)	2 fijación(s)
Pico de presión acústico (EN 12549) LpCpeak	135 dB(C)
Presión acústica (EN12549) LpA 1s,1m	96 dB(A)
Vibraciones 3 ejes (EN ISO 8662-11) ahv	4,1 m/s <sup>2</sup>

**Contenido del Maletín**

- 1 Clavadora a gas P800E
- 1 batería
- 1 cargador compacto
- Gasfas de seguridad
- Llave Allen
- Manual de usuario
- Explosionado y despiece
- Consejos de seguridad
- Declaración de conformidad CE



**Materiales**





## PULSA 800 E-LIFT

Percha para PULSA 800 E ideal para trabajos en altura



### Aplicaciones

- Tuberías, cables y accesorios para cableado
- Techos suspendidos

### Ventajas

- Diseño sencillo - fácil de montar utilizando tecnología PULSA 800E existente
- 30 % menos de fuerza de accionamiento y poco retroceso - evita la fatiga del usuario en comparación con una clavadora a pólvora

**CG6 Y HCG6**  
CLAVOS CON ARANDELA FLEXIBLE ESTÁNDAR CON GAS PARA HORMIGÓN Y PIEDRA

Descripción	Longitud (mm)	Unidad de embalaje	Cantidad	Código
CLAVOS CG6 20 + 1 CART. GAS P800 / 500	20	Caja	500	057563
CLAVOS CG6 25 + 1 CART. GAS P800 / 500	25	Caja	500	057564
CLAVOS CG6 30 + 1 CART. GAS P800 / 500	30	Caja	500	057565
CLAVOS CG6 35 + 1 CART. GAS P800 / 500	35	Caja	500	057566
CLAVOS HCG6 15 (ACERO) + 1 CART. GAS P800 / 500	15	Caja	500	057567
CLAVOS HCG6 22 (ACERO) + 1 CART. GAS P800 / 500	22	Caja	500	057568

**ISOGAS**  
FIJACIÓN PARA AISLAMIENTO CON PULSA 800E

Descripción	Longitud (mm)	Unidad de embalaje	Cantidad	Código
ESPIGA AISLAMIENTO ISOGAS 40 P800 (SIN CLAVO) / 500	40	Caja	500	054852
ESPIGA AISLAMIENTO ISOGAS 50 P800 (SIN CLAVO) / 500	50	Caja	500	054853

**P-CLIP**  
PARA LA INSTALACIÓN RÁPIDA DE LFNC/TUBOS FLEXIBLES

Descripción	Unidad de embalaje	Cantidad	Código
ABRAZADERA DE PLÁSTICO P-CLIP D.16	Caja	100	567206
ABRAZADERA DE PLÁSTICO P-CLIP D.16X16	Caja	50	567209
ABRAZADERA DE PLÁSTICO P-CLIP D.20	Caja	100	565082
ABRAZADERA DE PLÁSTICO P-CLIP D.20X20	Caja	50	565086
ABRAZADERA DE PLÁSTICO P-CLIP D.25	Caja	50	567208

**CLIPLEC**  
BASE MULTIUSOS PARA BRIDAS PARA FIJACIÓN DE TUBOS Y CABLES

Descripción	Unidad de embalaje	Cantidad	Código
CLIPLEC NEGRO	Caja	100	011203
CLIPLEC GRIS	Caja	100	053881

### Código del producto

Descripción	Unidad de embalaje	Cantidad	Código
PÉRTIGA PULSA 800 E-LIFT	Caja	1	018820

### Accesorios

Descripción	Unidad de embalaje	Cantidad	Código
ALARGO PÉRTIGA PULSA 800 E-LIFT	Caja	1	018849



**GRAPA METALICA P700E ET P800E**  
GRAPA METÁLICA DISEÑADA PARA FIJAR CONDUCCIONES Y TUBOS A HORMIGÓN

Descripción	Unidad de embalaje	Cantidad	Código
GRAPA METAL D.16	Caja	200	057495
GRAPA METAL D.20	Caja	200	057496
GRAPA METAL D.25	Caja	200	057497
GRAPA METAL D.32	Caja	100	057498



**CONSUMIBLE PULSA/PÓLVORA BANDA TEXTIL SPIT P800E**  
BANDA TEXTIL PARA FIJAR TODO TIPO DE MATERIALES

Descripción	Unidad de embalaje	Cantidad	Código
CINTAS PERFORADAS 15MMX1,1 L10M	A granel	1	566160



**CINTA PERFORADA P700E ET P800E**  
CINTA PERFORADA MULTIUSOS PARA FIJAR MÚLTIPLES CONDUCTOS

Descripción	Unidad de embalaje	Cantidad	Código
CINTAS PERFORADAS 17MMX0,8 L10M	Caja de plástico	1	056561
CINTAS PERFORADAS 12MMX0,8 L10M	Caja de plástico	1	056562
CINTAS PERFORADAS 26 MMX 1 L10M	Caja de plástico	1	056563



**E-CLIP P700E ET P800E**  
PARA LA INSTALACIÓN RÁPIDA DE RNC/CONDUCTOS RÍGIDOS

Descripción	Unidad de embalaje	Cantidad	Código
E-CLIP D.16	Caja	100	567214
E-CLIP D.20	Caja	100	565032
E-CLIP D.25	Caja	100	565033
E-CLIP D.32	Caja	50	565034
E-CLIP D.40	Caja	50	565035
E-CLIP D.50	Caja	50	567215



**TIE-CLIP Y CT-CLIP**  
BASE CON BRIDA PARA FIJACIÓN DE TUBOS Y CABLES

Descripción	Unidad de embalaje	Cantidad	Código
TIE-CLIP D.16-32	Caja	100	565844
CT CLIP 16-32	Caja	100	565508
CT CLIP 40 - 63	Caja	100	566270



**MULTICLIP P800E**  
ACCESORIO PARA CABLES Y TUBOS DE USO GENERAL, INSTALACIÓN RÁPIDA DE TUBOS ESTÁNDAR Y ESPECIALES CON TIRAS FLEXIBLES TIPO VELCRO™ ASÍ COMO BRIDAS DE PLÁSTICO

Descripción	Unidad de embalaje	Cantidad	Código
MULTICLIP II-5	Caja	100	565843

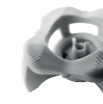

**GRAPA MULTI CABLEP700E ET P800E**  
CLIP SIMPLE O DOBLE PARA LA FIJACIÓN SUSPENDIDA DE CABLES

Descripción	Unidad de embalaje	Cantidad	Código
GRAPA SIMPLE MULTICABLE	Caja	50	565915
GRAPA DOBLE MULTICABLE	Caja	25	565916
GRAPA DE FIJACIÓN SIMPLE VERSIÓN FUEGO	Caja	50	565917
GRAPA DE FIJACIÓN DOBLE VERSIÓN FUEGO	Caja	25	565918



**TRH-CLIP P700E ET P800E**  
ACCESORIO METÁLICO PARA SOPORTE DE VARILLA ROSCADA (M6/M8), CADENAS O CABLES DE SUSPENSIÓN

Descripción	Unidad de embalaje	Cantidad	Código
TRH-CLIP M6 M8	Caja	100	011430



**CLIP DE TECHO P700E ET P800E**  
GRAPA DE ACERO PARA LA INSTALACIÓN DE COMPONENTES LIGEROS SUSPENDIDOS

Descripción	Unidad de embalaje	Cantidad	Código
CLIP MCC-O PARA SUSPENSIÓN	Caja	100	155721











El Eurocódigo 5 es la garantía estándar europea desde marzo de 2010, para el diseño de estructuras de madera. Esta norma distingue tres clases diferentes para uso de clavos PASLODE.

**Clase de servicio según EUROCÓDIGO 5**

Medio interior



Medio exterior protegido



Medio exterior



**Clavos inferior o igual a 4mm. Criterios de protección según EUROCÓDIGO 5**

1) ninguno 2) clavos galvanizados <12 µm	1) ninguno 2) clavos galvanizados <12 µm zinc + cromatado 2) Galvanizados en caliente 39 µm zinc	1) Clavos galvanizados 25 µm zinc + cromatado 2) Galvanizados en caliente 49 µm zinc 3) Clavos inox
---	--	---

**Gama de clavos PASLODE**

ESTÁNDAR
ELECTRO GALVANIZADO
GALV (12µm) o GALV-PLUS (15 a 20µm) de protección Zinc/Aluminio
GALV (12µm) o GALV-PLUS (15 a 20µm) de protección Zinc/Aluminio
INOX - responde a la exigencias del AISI 304 (A2) o 316 (A4)

**Clavadora a gas especial conectores para madera** | 28  
PPN50Ci

**Clavadoras a gas polivalentes** | 30  
IM90Ci - IM350+ LITIO

**Clavadora a gas especial cubierta metálica** | 32  
IM45GN

**Clavadora a gas en bobina para tégola asfáltica** | 34  
IM45CW

**Grapadora a gas** | 38  
IM200/50 S16

**Clavadoras a gas para acabados** | 39  
IM50 F18 Li - IM65 F16 Li  
IM65A F16 Li

El nuevo Reglamento sobre Productos de Construcción (RPC) que entró en vigor el 1 de julio de 2013, exige a los fabricantes declarar el rendimiento de los productos (DdP) con un amarcado CE. Estas declaraciones están disponibles y descargables en el sitio [www.itwcp-techdocs.eu](http://www.itwcp-techdocs.eu) y los números de DdP son visibles en los nuevos packs de clavos PASLODE.



### LA ELECCIÓN DEL PROFESIONAL PARA CLAVADO ESTRUCTURAL

Modelo	APLICACIONES	ESTÁNDAR CLASE 1					LONGITUDES ACONSEJADAS DE LOS CLAVOS (mm)	Número de puntas por 100m <sup>2</sup>
		GALVA <12 µm	GALVA ≥12 µm	GALVA EN CALIENTE CLASE 3	INOX CLASE 3	EUROCÓDIGO 5		
PPN50Ci Litio	CONECTORES METÁLICOS PARA MADERA		●			Desde Marzo 2010	Hard n'Safe™ anillado 35,40,50	de 300 a 600
	ZAPATAS METÁLICAS Y PLACAS DE CONEXIÓN		●			Desde Marzo 2010	Hard n'Safe™ anillado 35,40,50	de 300 a 600
IM90Ci Litio	ESTRUCTURA MADERA SOBRE MADERA	●	●			Desde Marzo 2010	Anillado 51 y 70 Liso 63 y 70 NailScrew® 50, 65 y 75	de 500 a 1200
	ARRIOSTRAMIENTO	●	●			Desde Marzo 2010	Anillado 63 y 70	de 400 a 900
	ENTABLILLADO	●	●			Desde Marzo 2010	Anillado y liso 63, 70 y 90*	de 1000 a 2000
	RASTRELADO BAJO PANEL OSB		●			Desde Marzo 2010	Anillado 51 y 63 Liso 63 y 70	de 500 a 1000
	RASTRELADO	●	●			Desde Marzo 2010	Anillado y liso 51, 63, 70, 75, 80 y 90*	de 2000 a 2500
	LISTONES	●	●	●		Desde Marzo 2010	Anillado 51 y 63 Liso 63 y 70	de 3500 a 5500
	FIJACIÓN DE CERCAS SUELOS DE MADERA MARCOS Y PREMARCOS		●	●		Desde Marzo 2010	Anillado 75 y 90*	de 200 a 500
	PLANCHÉ		●	●		Desde Marzo 2010	Anillado 51, 63 y 75	de 200 a 800
	RECUBRIMIENTO DE MADERA con boquilla especial			●	●	Desde Marzo 2010	Anillado 51, 55, 63, 70 y 90 NailScrew® 50, 65 y 75	de 2000 a 4000
	RECUBRIMIENTO DE COMPOSITE con boquilla especial			●	●	Desde Marzo 2010	Anillado 51	2500
IM45 GN Litio	FIJACIÓN DE CUBIERTA METÁLICA con boquilla especial			●		Desde Marzo 2010	Anillado 50	de 1800 a 2500
	CUBIERTA METÁLICA			●	●	Desde Marzo 2010	Anillado 25 y 32	2000
IM45 CW Litio	TÉGOLA ASFÁLTICA	●		●			Anillado 25 Liso 22, 25 y 35	de 1000 a 2000

### LA ELECCIÓN DEL PROFESIONAL PARA CLAVADO DE ACABADOS

Modelo	APLICACIONES	IM50 F18 Litio		IM65 F16 Litio		IM65A F16 Litio	
		GALVA <12 µm CLASE 1	INOX CLASE 3 (uso para ambientes agresivos exteriores)	GALVA <12 µm CLASE 1	INOX CLASE 3 (uso para ambientes agresivos exteriores)	GALVA <12 µm CLASE 1	INOX CLASE 3 (uso para ambientes agresivos exteriores)
IM50 F18 Litio	ZÓCALOS	●		●			
	TAPETAS	●		●			
	MARCOS	●	●				
	REVESTIMIENTO INTERIOR			●			
	RECUBRIMIENTOS BAJO CUBIERTA				●		●
	ESCALERAS (contramarcos)			●	●	●	●
	ACABADOS INTERIORES	●	●	●	●	●	●
	MOLDURAS	●		●		●	

CLAVADO A GAS MADERA CONTRA MADERA



### PPN50Ci Litio

Clavadora autónoma a gas, para conectores metálicos con clavos anillados de alta dureza de 35 a 50mm en cinta de papel



#### Aplicaciones

- Conectores de madera con agujeros de 5 mm: Zapatas
- Conectores de ángulo: Conectores para madera
- Placas de conexión: Arriostramiento
- Suspensión en vigas

#### Ventajas

- Sonda rápida de localización de orificios: ahorro de tiempo y dinero
- Clavos anillados endurecidos: mayor calidad y seguridad
- Medidor de potencia: muestra rápidamente la energía y el combustible restantes
- Batería de litio de carga rápida: hasta 13 000 disparos por carga completa (1 h 30 m)
- Start & Go®: permite hasta un 25 % más de disparos
- Rendimiento mejorado en climas fríos
- Ajuste de profundidad de uso fácil



#### Código del producto

Descripción	Unidad de embalaje	Cantidad	Código
CLAVADORA A GAS PPN50CI CON BATERÍA DE LITIO PARA CONECTORES METÁLICOS	Maletín plástico	1	014115
CLAVADORA PPN50CI +2 PACKS 1250 CLAVOS 4X35 ANILLADO GALVA PLUS	Caja	1	054447

#### Datos Técnicos

Longitud del clavo	35-50 mm
Peso (EPTA)	4 kg
Dimensiones (DxLxA)	384 x 328 x 127 mm
Potencia	95 J
Capacidad del cargador (clavos)	27 fijación(s)
Autonomía cartucho de gas	1250 (-5°C) Tiros
Número de disparos por batería	13000 Tiros
Tiempo de carga	90 Min.
Tecnología de la batería	Litio
Temperatura de funcionamiento	-15°C...+49°C
Cadencia de disparo máxima (disparos/hora)	1000 fijación(s)
Cadencia de disparo máxima (disparos/segundo)	2-3 fijación(s)
Pico de presión acústico (EN 12549) LpCpeak	134 dB(C)
Presión acústica (EN12549) LpA 1s,1m	95 dB(A)
Vibraciones 3 ejes (EN ISO 8662-11) ahv	4,2 m/s²

#### Contenido del Maletín

- Clavadora para conectores metálicos para madera
- Maletín de transporte de alta calidad
- Batería de litio
- Cargador para batería de litio
- Gafas de seguridad EN166: F
- Llave Allen
- Manual de Usuario
- Explosionado y despiece
- Consejos de se



### Packs de Clavos

— Clavos Hard n'safe para reducir el riesgo de error de disparo de clavos y mejorar la seguridad



#### 34° CINTA DE PAPEL ELECTROGALV 12µm CLAVO

Clavos Galv-Plus® en cinta de papel para exterior protegido, clase de servicio 2

Ø punta (mm)	Longitud (mm)	Tipo de Puntas	Cartucho de gas	Cantidad	Código
4	35	Anillado	1	1250	141186
4	40	Anillado	1	1250	141187
4	50	Anillado	1	1250	141188

#### Accesorios

Descripción	Unidad de embalaje	Cantidad	Código
ADAPTADOR VEHICULO	Caja	1	900507
CARGADOR DE BATERÍA IMPULSE LITIO	Bolsa	1	018881
KIT BOQUILLA PPN35I	Bolsa	1	014099
BLISTER 1 CARTUCHO GAS IM90I/CI	Bolsa	1	300348
CONJUNTO CARGADOR PPN50I	Bolsa	1	014111
BATERÍA IMPULSE LITIO	Bolsa	1	018880
KIT MANTENIMIENTO PULSA / PASLODE	Bolsa	1	013690
LIMPIADOR PULSA 300ML	Bote	1	115251
ACEITE PULSA/IMPULSE	Bote	1	401482



CLAVADO A GAS MADERA CONTRA MADERA



### IM90Ci Litio

Clavadora autónoma a gas para estructura de madera para clavos en cinta de papel de 50 a 90mm



#### Aplicaciones

- Rastreles
- Montaje de armazones/Bastidores de madera
- Revestimiento
- Cubierta
- Cubierta plana
- Paneles de cobertura
- Entarimado
- Panelado
- Madera aglomerada
- Encofrado
- Plataformas
- Embalaje

#### Ventajas

- Start & Go®: permite hasta un 25 % más de disparos
- Medidor de potencia: muestra rápidamente la energía y el combustible restantes
- Batería de litio de carga rápida: hasta 13 000 disparos por carga completa (1 h 30 m)

#### Accesorios

Descripción	Unidad de embalaje	Cantidad	Código
CARGADOR LARGO IM90I	Caja	1	013225
KIT MANTENIMIENTO PULSA / PASLODE	Bolsa	1	013690
CARGADOR ESTÁNDAR IM90I	Bolsa	1	013224
LIMPIADOR PULSA 300ML	Bote	1	115251
BOQUILLA PARA FACHADA MADERA IM90I	Bolsa	1	013211
ADAPTADOR VEHICULO	Caja	1	900507
CARGADOR DE BATERÍA IMPULSE LITIO	Bolsa	1	018881
BLISTER 1 CARTUCHO GAS IM90I/CI	Bolsa	1	300348
BOQUILLA PARA PARQUET IM90I	Bolsa	1	013221
BATERÍA IMPULSE LITIO	Bolsa	1	018880
BOQUILLA PARA FACHADA MADERA Ci	Bolsa	1	013256
BOQUILLA PARA TEJAS DE ACERO IM90I	Bolsa	1	013223
ACEITE PULSA/IMPULSE	Bote	1	401482
CARGADOR DE BATERÍA IM90I	Caja	1	013229
BATERÍA IM90I	Bolsa	1	013227
TRANSFORMADOR 230V-12V P700/CT	Caja	1	900505



#### Código del producto

Descripción	Unidad de embalaje	Cantidad	Código
CLAVADORA A GAS IM90CI LITIO	Maletín plástico	1	010390
CLAVADORA IM90CI + 8 PACKS 2500 CLAVOS 2,8X70 ANILLADO	Caja	1	054441
CLAVADORA IM90CI + 1 PACK 2500 CLAVOS 2,8X70 ANILLADO	Caja	1	054442
CLAVADORA IM90CI + 5 PACKS 2500 2,8X70 CRT	Cartón exterior	1	054485
CLAVADORA IM90CI + 5 PACKS 2500 2,8X75 CRT	Cartón exterior	1	054486

#### Datos Técnicos

Longitud del clavo	50-90 mm
Peso (EPTA)	3,8 kg
Dimensiones (DxLxA)	381 x 328 x 127 mm
Potencia	105 J
Capacidad del cargador (clavos)	47 fijación(s)
Autonomía cartucho de gas	1250 (-5°C) Tiros
Número de disparos por batería	13000 Tiros
Tiempo de carga	90 Min.
Tecnología de la batería	Litio
Temperatura de funcionamiento	-15°C...+49°C
Cadencia de disparo máxima [disparos/hora]	1000 fijación(s)
Cadencia de disparo máxima [disparos/segundo]	2-3 fijación(s)
Pico de presión acústico (EN 12549) LpCpeak	138 dB(C)
Presión acústica (EN12549) LpA 1s,1m	96 dB(A)
Vibraciones 3 ejes (EN ISO 8662-11) ahv	3,9 m/s <sup>2</sup>

#### Contenido del Maletín

- Clavadora de estructura
- Maletín de transporte de alta calidad
- Batería de litio
- Cargador para batería de litio
- Gafas de seguridad EN166: F
- Llave Allen
- Manual de Usuario
- Explosionado y despiece
- Consejos de seguridad
- Declaración de conf



013221 013211 013223 018880

### Packs de Clavos con gas

Clavos de primera calidad que ofrecen un rendimiento óptimo y acabado de alta calidad

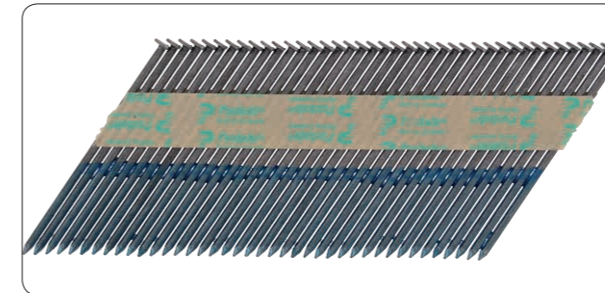

#### 34° CLAVOS BRILLANTES EN CINTA DE PAPEL Interior, clase de servicio 1

Ø punta (mm)	Longitud (mm)	Tipo de Puntas	Cartucho de gas	Cantidad	Código
2,8	51	Anillado	3	3750	142005
2,8	63	Anillado	3	3750	142011
2,8	63	Liso	3	3750	142010
2,8	70	Anillado	2	2500	142016
2,8	75	Anillado	2	2500	142018
2,8	75	Liso	2	2500	142017
2,8	80	Liso	2	2500	142021
3,1	75	Anillado	2	2500	142029
3,1	90	Anillado	2	2500	142036
3,1	90	Liso	2	2500	142035
3,1	90	Semicorrugado	2	2500	142070

#### 34° CLAVOS EN CINTA DE PAPEL GALV-PLUS® Clavos Galv-Plus® en cinta de papel para exterior protegido, clase de servicio 2

Ø punta (mm)	Longitud (mm)	Tipo de Puntas	Cartucho de gas	Cantidad	Código
2,8	51	Anillado	3	3750	142007
2,8	63	Anillado	3	3750	142013
2,8	75	Anillado	2	2500	142019
3,1	63	Anillado	2	2500	142024
3,1	75	Anillado	2	2500	142030
3,1	80	Anillado	2	2500	142052
3,1	90	Anillado	2	2500	142038
3,1	90	Liso	2	2500	142037
3,1	90	Semicorrugado	2	2500	142072

#### CLAVOS EN CINTA DE PLÁSTICO 34° HDG Interior, clase de servicio 3

Ø punta (mm)	Longitud (mm)	Tipo de Puntas	Cartucho de gas	Cantidad	Código
2,5	50	Anillado	2	2500	142000
2,5	50	Anillado	2	2500	142001
2,8	51	Anillado	3	3750	142008
2,8	63	Anillado	3	3750	142014
2,8	75	Anillado	2	2500	142020
3,1	90	Anillado	2	2500	142040
3,1	90	Semicorrugado	2	2500	142071

#### 34° CLAVO ACERO INOXIDABLE A2 EN CINTA DE PAPEL Interior, clase de servicio 3

Ø punta (mm)	Longitud (mm)	Tipo de Puntas	Cartucho de gas	Cantidad	Código
2,8	51	Anillado	1	1250	142045
2,8	55	Anillado	1	1250	142080
2,8	63	Anillado	1	1250	142047
2,8	70	Anillado	1	1250	142048
3,1	90	Anillado	1	1250	142053

### NailScrew® Fuel Packs

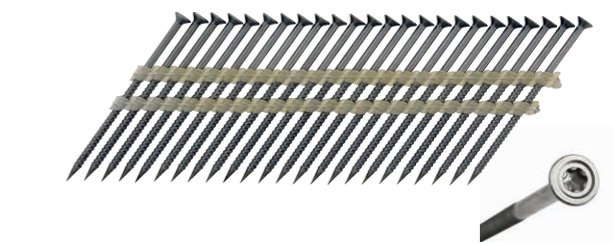

#### 34° CLAVOS EN CINTA DE PLÁSTICO ELECTROGALV Clavos Galv-Plus® en cinta de papel para exterior protegido, clase de servicio 2

Ø punta (mm)	Longitud (mm)	Tipo de Puntas	Cartucho de gas	Cantidad	Código
2,8	50	NailScrew® Desmontable	1	1250	142100
2,8	65	NailScrew® Desmontable	1	1250	142102
2,8	75	NailScrew® Desmontable	1	1250	142104

#### 34° CLAVOS DE ACERO INOXIDABLE A2 EN CINTA DE PLÁSTICO Interior, clase de servicio 3

Ø punta (mm)	Longitud (mm)	Tipo de Puntas	Cartucho de gas	Cantidad	Código
2,8	50	NailScrew® Desmontable	1	1250	142101
2,8	65	NailScrew® Desmontable	1	1250	142103
2,8	75	NailScrew® Desmontable	1	1250	142105

CLAVADO A GAS MADERA CONTRA MADERA



### IM45 GN LITIO

Clavadora a gas multi-aplicaciones para clavos en bobina de plástico



#### Aplicaciones

- Patas y clips para cubiertas y fachadas de zinc y otros metales
- Placa de yeso sobre madera
- Recubrimientos de fibro-cemento
- Tejas y piezas de composito para recubrimiento

#### Ventajas

- Batería de litio de carga rápida: hasta 4.200 disparos por carga completa (1:30h)
- Clavos en bobina encintados en plástico 0°: fijación perfecta sin residuos
- Gran autonomía: 125 clavos por bobina y 1.000 disparos por cartucho de gas
- La máquina se detiene con el último clavo para evitar disparos en vacío y daños en la superficie a fijar
- Regulación de la profundidad sin útiles

#### Accesorios

Descripción	Unidad de embalaje	Cantidad	Código
ADAPTADOR VEHICULO	Caja	1	900507
BLISTER 2 CARTUCHOS GAS IM45	Bolsa	2	575722
LIMPIADOR PULSA 300ML	Bote	1	115251
KIT MANTENIMIENTO PULSA / PASLODE	Bolsa	1	013690
MALETÍN SPITBOX IM45CW	Maletín plástico	1	014980
ACEITE PULSA/IMPULSE	Bote	1	401482
BATERÍA IMPULSE LITIO	Bolsa	1	018880
CARGADOR DE BATERÍA IMPULSE LITIO	Bolsa	1	018881



900507 575722 018880 018881



#### Código del producto

Descripción	Unidad de embalaje	Cantidad	Código
CLAVADORA IM45 GN LITIO	Maletín plástico	1	018607

#### Datos Técnicos

Longitud del clavo	25-45 mm
Peso (EPTA)	2,75 kg
Dimensiones (DxLxA)	335 x 317 x 135 mm
Potencia	30 J
Capacidad del cargador (clavos)	125 fijación(s)
Autonomía cartucho de gas	1000 Tiros
Número de disparos por batería	4200 Tiros
Tiempo de carga	90 Min.
Tecnología de la batería	Litio
Temperatura de funcionamiento	+7°C...+40°C
Cadencia de disparo máxima (disparos/hora)	1000 fijación(s)
Cadencia de disparo máxima (disparos/segundo)	2 fijación(s)
Pico de presión acústico (EN 12549) LpCpeak	< 130 dB(C)
Presión acústica (EN12549) LpA 1s,1m	86 dB(A)
Vibraciones 3 ejes (EN ISO 8662-11) ahv	2 m/s <sup>2</sup>

#### Contenido del Maletín

- IM45 GN Litio
- Batería de Litio
- Cargador batería de litio
- 2 topos de caucho para la boquilla
- Limpiador
- Lubrificante
- Gafas de seguridad EN166:F
- Manual de uso
- Llave Allen
- Consejos de seguridad
- Declaración de conformidad CE
- Despiece y lista de piezas de recambio



### Packs de Clavos con gas

— El exclusivo diseño de cabezal completo ofrece un rendimiento óptimo y acabado de alta calidad para aplicaciones de cubierta metálica



**CLAVOS EN BOBINA DE PLÁSTICO 0° HDG**  
Interior, clase de servicio 3

Ø punta (mm)	Longitud (mm)	Tipo de Puntas	Cartucho de gas	Cantidad	Código
2,8	25	Anillado	1	1000	142200

**CLAVOS EN BOBINA DE PLÁSTICO 0° INOX A2**  
Interior, clase de servicio 3

Ø punta (mm)	Longitud (mm)	Tipo de Puntas	Cartucho de gas	Cantidad	Código
2,5	35	Anillado	1	1000	142207
2,8	25	Anillado	1	1000	142201
2,8	32	Anillado	1	1000	142202

**CLAVOS EN BOBINA DE PLÁSTICO 0° ELECTRO-GALV 12 M**  
Clavos Galv-Plus® en cinta de papel para exterior protegido, clase de servicio 2

Ø punta (mm)	Longitud (mm)	Tipo de Puntas	Cartucho de gas	Cantidad	Código
2,5	35	NailScrew® Desmontable	1	1000	142205*
2,5	40	NailScrew® Desmontable	1	750	142206*

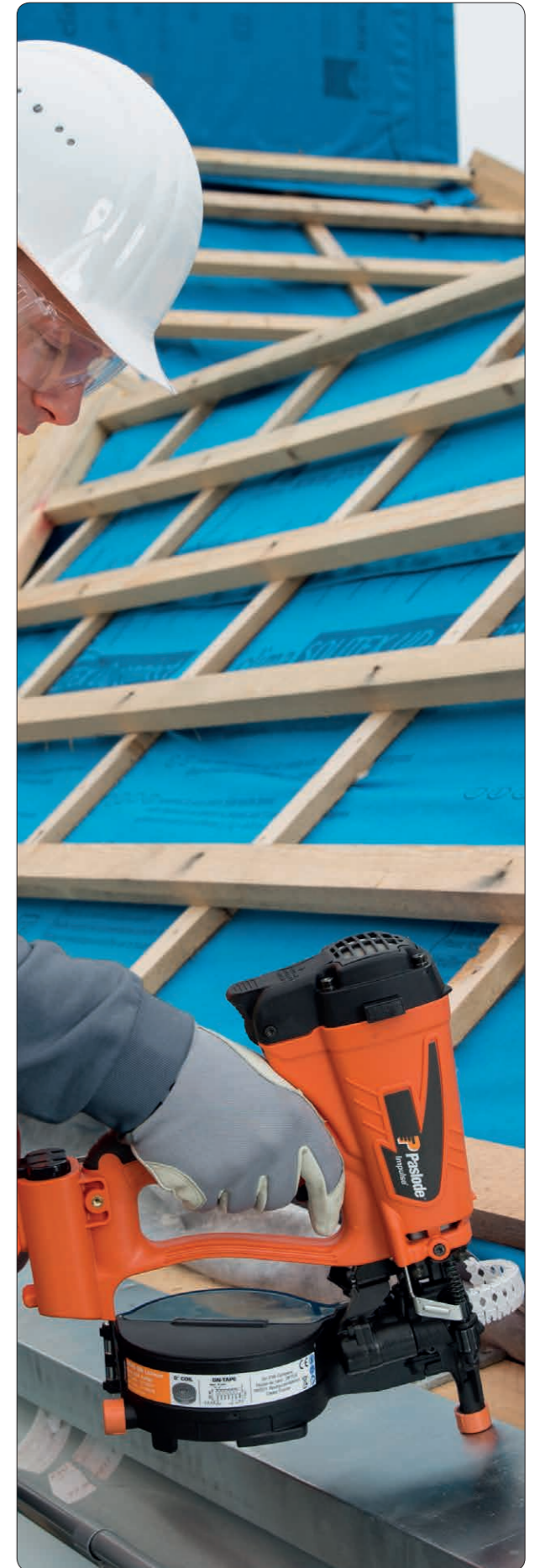

CLAVADO A GAS MADERA CONTRA MADERA



## IM45 CW LITIO

Clavadora autónoma especial para tégola asfáltica



### Aplicaciones

- Tégola asfáltica en placas o en rollo

### Ventajas

- Batería de litio de carga rápida: hasta 4.200 disparos por carga completa (1:30h)
- Ideal para las superficies de hasta 200-250 m<sup>2</sup> y para los trabajos de renovación y reforma
- Gran autonomía: 125 clavos por bobina y 1.000 disparos por cartucho de gas
- Empuñadura con agarre en caucho para una sujeción cómoda
- Regulación de la profundidad para una mayor polyvalencia
- Boquilla con caucho para evitar marcas en la superficie a fijar y que la herramienta rebale

### Accesorios

Descripción	Unidad de embalaje	Cantidad	Código
BLISTER 2 CARTUCHOS GAS IM45	Bolsa	2	575722
KIT MANTENIMIENTO PULSA / PASLODE	Bolsa	1	013690
LIMPIADOR PULSA 300ML	Bote	1	115251
ADAPTADOR VEHICULO	Caja	1	900507
ACEITE PULSA/IMPULSE	Bote	1	401482
CARGADOR DE BATERÍA IMPULSE LITIO	Bolsa	1	018881
BATERÍA IMPULSE LITIO	Bolsa	1	018880



575722



900507



018881



018880



### Código del producto

Descripción	Unidad de embalaje	Cantidad	Código
CLAVADORA IM45 CW LITIO PARA TÉGOLA ASFÁLTICA	Maletín plástico	1	018601

### Datos Técnicos

Longitud del clavo	22-35 mm
Peso (EPTA)	3 kg
Dimensiones (DxLxA)	315 x 317 x 127 mm
Potencia	30 J
Capacidad del cargador (clavos)	125 fijación(s)
Autonomía cartucho de gas	1000 Tiros
Número de disparos por batería	4200 Tiros
Tiempo de carga	90 Min.
Tecnología de la batería	Litio
Temperatura de funcionamiento	+7°C...+40°C
Cadencia de disparo máxima [disparos/hora]	1000 fijación(s)
Cadencia de disparo máxima [disparos/segundo]	2 fijación(s)
Pico de presión acústico (EN 12549) LpCpeak	< 130 dB(C)
Presión acústica (EN12549) LpA 1s,1m	86 dB(A)
Vibraciones 3 ejes (EN ISO 8662-11) ahv	2 m/s <sup>2</sup>

### Contenido del Maletín

- IM45 CW Litio
- Batería de Litio
- Cargador batería de litio
- 2 topos de caucho para la boquilla
- Limpiador
- Lubrificante
- Gafas de seguridad EN166:F
- Manual de uso
- Llave Allen
- Consejos de seguridad
- Declaración de conformidad CE
- Despiece y lista de piezas de recambio



## Packs de Clavos con gas

- Permite usar clavos de cabeza grande para fijar materiales más finos y mejorar la impermeabilización



**CLAVOS EN BOBINA DE HILO SOLDADO 16° ELECTRO-GALVANIZADO 5 M**  
Interior, clase de servicio 1

Ø punta (mm)	Longitud (mm)	Tipo de Puntas	Cartucho de gas	Cantidad	Código
3	22	Liso	1	1000	142400
3	25	Liso	1	1000	142401

**CLAVOS EN BOBINA DE HILO SOLDADO 16° GALVANIZADO EN CALIENTE**  
Interior, clase de servicio 3

Ø punta (mm)	Longitud (mm)	Tipo de Puntas	Cartucho de gas	Cantidad	Código
3	22	Liso	1	1000	142402
3	25	Liso	1	1000	142403
3	35	Liso	1	1000	142404

**CLAVOS EN BOBINA DE HILO SOLDADO 16° INOX A2**  
Interior, clase de servicio 3

Ø punta (mm)	Longitud (mm)	Tipo de Puntas	Cartucho de gas	Cantidad	Código
3	25	Anillado	1	1000	142405





### IM350+ LITIO

Clavadora autónoma madera contra madera



#### Aplicaciones

- Rastreles
- Montaje de armazón
- Bastidor de madera
- Revestimiento
- Tendido de pernos
- Vigas
- Cubierta
- Cubierta plana
- Paneles de cobertura
- Entarimado
- Panelado
- Encofrado
- Plataformas
- Embalaje
- Vallas publicitarias

#### Ventajas

- Batería de litio de carga rápida: hasta 9.000 disparos por carga completa (1h30)
- Uso confortable: empuñadura soft grip y regulación de empotramiento sin útiles
- Clavos en cinta de papel sin residuos
- Enganche tri función: cinturón, listón y sostiene la batería
- Fácil mantenimiento



#### Código del producto

Descripción	Unidad de embalaje	Cantidad	Código
IM350+ LITIO	Maletín plástico	1	905901

#### Datos Técnicos

Longitud del clavo	50-90 mm
Peso (EPTA)	3,3 kg
Dimensiones (DxLxA)	370 x 305 x 110 mm
Potencia	82 J
Capacidad del cargador (clavos)	55 fijación(s)
Autonomía cartucho de gas	1100 Tiros
Número de disparos por batería	9000 fijación(s)
Tiempo de carga	90 Min.
Tecnología de la batería	Litio
Temperatura de funcionamiento	0°C...+49°C
Cadencia de disparo máxima (disparos/hora)	1000 fijación(s)
Cadencia de disparo máxima (disparos/segundo)	2-3 fijación(s)
Pico de presión acústico (EN 12549) LpCpeak	< 130 dB(C)
Presión acústica (EN12549) LpA 1s,1m	89 dB(A)
Vibraciones 3 ejes (EN ISO 8662-11) ahv	2,6 m/s <sup>2</sup>

#### Contenido del Maletín

- Clavadora im350+ litio
- Batería de litio
- Cargador
- Gafas de protección
- Manual de usuario



### Packs de Clavos con gas

— Clavos de primera calidad que ofrecen un rendimiento óptimo y acabado de alta calidad

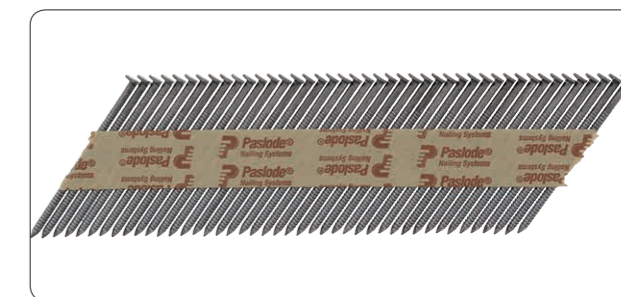

#### 34° CLAVOS LISOS EN CINTA DE PAPEL

Interior, clase de servicio 1

Ø punta (mm)	Longitud (mm)	Tipo de Puntas	Cartucho de gas	Cantidad	Código
2,8	51	Anillado	3	3300	141202
2,8	63	Anillado	3	3300	141208
2,8	70	Anillado	2	2200	141213
2,8	70	Liso	2	2200	141212
2,8	75	Anillado	2	2200	141215
2,8	75	Liso	2	2200	141214
2,8	80	Liso	2	2200	141218
3,1	75	Anillado	2	2200	141226
3,1	90	Liso	2	2200	141233

#### 34° CLAVOS GALV-PLUS EN CINTA DE PAPEL

Clavos Galv-Plus® en cinta de papel para exterior protegido, clase de servicio 2

Ø punta (mm)	Longitud (mm)	Tipo de Puntas	Cartucho de gas	Cantidad	Código
2,8	51	Anillado	3	3300	141204
2,8	63	Anillado	3	3300	141210
3,1	75	Anillado	2	2200	141227

#### CLAVOS EN CINTA DE PAPEL 34° GALVANIZADOS EN CALIENTE

Interior, clase de servicio 3

Ø punta (mm)	Longitud (mm)	Tipo de Puntas	Cartucho de gas	Cantidad	Código
2,5	50	Anillado	2	2200	141200

#### 34° CLAVOS DE ACERO INOXIDABLE A2 EN CINTA DE PAPEL

Interior, clase de servicio 3

Ø punta (mm)	Longitud (mm)	Tipo de Puntas	Cartucho de gas	Cantidad	Código
2,8	51	Anillado	1	1100	141257
2,8	63	Anillado	1	1100	141261

#### Accesorios

Descripción	Unidad de embalaje	Cantidad	Código
KIT MANTENIMIENTO PULSA /PASLODE	Bolsa	1	013690
ADAPTADOR VEHICULO	Caja	1	900507
MALETÍN IM350+ LITHIUM	Maletín plástico	1	905607
LIMPIADOR PULSA 300ML	Bote	1	115251
BOQUILLA ESPECIAL PARQUET IM350+	Bolsa	1	013055
BOQUILLA ESPECIAL - FACHADAS DE MADERA Y TEJAS DE ACERO - IM350+	Bolsa	1	012082
BATERÍA IMPULSE LITIO	Bolsa	1	018880
CARGADOR DE BATERÍA IMPULSE LITIO	Bolsa	1	018881
BLISTER 2 CARTUCHO IM350	Bolsa	2	300346
AGRAFES KL6035 DROITES INOX A2	Bote	1	401482





### IM200/50 S16

Grapadora autónoma para grapas S16 de 19 a 51 mm



#### Código del producto

Descripción	Unidad de embalaje	Cantidad	Código
GRAPADORA AUTÓNOMA IM200/50 S16	Maletín plástico	1	900078

#### Datos Técnicos

Longitud del clavo	19-51 mm
Peso (EPTA)	3,1 kg
Dimensiones (DxLxA)	318 x 343 x 105 mm
Potencia	35 J
Capacidad del cargador (clavos)	150 fijación(s)
Autonomía cartucho de gas	1000 Tiros
Número de disparos por batería	4000 Tiros
Tiempo de carga	120 Min.
Tecnología de la batería	NIMH
Temperatura de funcionamiento	+5°C...+49°C
Cadencia de disparo máxima [disparos/hora]	500 fijación(s)
Cadencia de disparo máxima [disparos/segundo]	2 fijación(s)
Pico de presión acústico (EN 12549) LpCpeak	< 130 dB(C)
Presión acústica (EN12549) LpA 1s,1m	95 dB(A)
Vibraciones 3 ejes (EN ISO 8662-11) ahv	2,5 m/s <sup>2</sup>

#### Aplicaciones

- Protección al fuego, Paneles de cobertura, Embalaje, Vallado

#### Ventajas

- Portátil y cómoda sin tiempo de instalación
- Amplia gama de grapas S16 Función de desbloqueo rápido que facilita el acceso al frontal
- Gancho de cinturón Protección al fuego con kit de conversión FP

#### Contenido del Maletín

- Grapadora
- Maletín de transporte de alta calidad
- 2 baterías NiCd
- Cargador de batería NiCd
- Limpiador
- Lubricante
- Gafas de seguridad EN166: F
- Llave Allen
- Manual de funcionamiento
- Explosionado y despiece
- Consejos de seguridad
- Declaración de conformidad CE



#### Accesorios

Descripción	Unidad de embalaje	Cantidad	Código
CARGADOR BATERÍA PULSA 1000	Caja	1	035460
TRANSFORMADOR 230V-12V P700/CT	Caja	1	900505
ADAPTADOR VEHICULO	Caja	1	900507
KIT MANTENIMIENTO PULSA / PASLODE	Bolsa	1	013690
LIMPIADOR PULSA 300ML	Bote	1	115251
BLISTER 2 CARTUCHOS GAS IM-65/250,IM50/200	Bolsa	2	300341
BATERÍA CILÍNDRICA NIMH IM200	Bolsa	1	018891
ACEITE PULSA/IMPULSE	Bote	1	401482

### Packs de Grapas

- Grapas de calidad estándar para aplicaciones de grapado de cargas medianas a pesadas



**GRAPAS S16 ELECTRO-GALV 3 M**  
Diámetro de corona de 13mm - Clavo recto de 1,6x1,3mm - Interior, Clase de servicio 1

Longitud (mm)	Tipo de punto	Cartucho de gas	Cantidad	Código
25	Puntero	3	3000	012306
25	Puntero	3	3000	012311
32	Puntero	3	3000	054521
38	Divergente	3	3000	012304
38	Puntero	3	3000	012301
45	Puntero	3	3000	054524
51	Puntero	3	3000	012302



### IM50 F18 LITIO

Clavadora autónoma de gas para acabados finos para puntas Brad rectas de calibre 18 de 16 a 50 mm



#### Código del producto

Descripción	Unidad de embalaje	Cantidad	Código
CLAVADORA A GAS IM50 F18 LITIO	Maletín plástico	1	013332

#### Datos Técnicos

Longitud del clavo	16-50 mm
Peso (EPTA)	2,1 kg
Dimensiones (DxLxA)	307 x 288 x 90 mm
Potencia	25 J
Capacidad del cargador (clavos)	100 fijación(s)
Autonomía cartucho de gas	1000 Tiros
Número de disparos por batería	10000 Tiros
Tiempo de carga	90 Min.
Tecnología de la batería	Litio
Temperatura de funcionamiento	+5°C...+49°C
Cadencia de disparo máxima [disparos/hora]	1000 fijación(s)
Cadencia de disparo máxima [disparos/segundo]	2-3 fijación(s)
Pico de presión acústico (EN 12549) LpCpeak	< 130 dB(C)
Presión acústica (EN12549) LpA 1s,1m	88 dB(A)
Vibraciones 3 ejes (EN ISO 8662-11) ahv	2,3 m/s <sup>2</sup>

#### Aplicaciones

- Tableros para rodapiés
- Trabajo de ebanistería
- Acabado de mobiliario
- Tapajunta
- Exposición y escaparatés
- Remodelación y mobiliario comercial
- Ranurado
- Panelado
- Clavado oculto

#### Ventajas

- Batería de litio de carga rápida: hasta 10 000 disparos por carga completa (1 h 30 m)
- Peso y equilibrio mejorados: trabaje todo el día sin cansarse
- Ajustador de profundidad sin herramientas de uso fácil: excelente acabado uniforme
- Línea de visión óptima y punta sin marca: precisión en fijaciones
- Posición de batería encendida/apagada para optimizar la capacidad
- Gancho de cinturón y solución fácil de atascos

#### Accesorios

Descripción	Unidad de embalaje	Cantidad	Código
CARGADOR DE BATERÍA IMPULSE LITIO	Bolsa	1	018881
BATERÍA IMPULSE LITIO	Bolsa	1	018880
BLISTER 2 CARTUCHOS GAS IM-65/250,IM50/200	Bolsa	2	300341
KIT MANTENIMIENTO PULSA / PASLODE	Bolsa	1	013690
LIMPIADOR PULSA 300ML	Bote	1	115251
MALETÍN SPITBOX TRIM LITIO	Maletín plástico	1	014979
ACEITE PULSA/IMPULSE	Bote	1	401482
ADAPTADOR VEHICULO	Caja	1	900507



### Packs de Grapas con gas

- Clavos de calibre 18, más pequeños, para acabados premium



**F18 PUNTAS BRAD ELECTROGALV**  
Clavo Recto de 1,2 mm para interior, clase de servicio 1

Longitud (mm)	Cartucho de gas	Cantidad	Código
16	2	2000	395192
25	2	2000	395193
32	2	2000	395194
38	2	2000	395195
50	2	2000	395196



**GRAPAS F18 INOX A2**  
Clavo Recto de 1,2 mm para exterior, tipo de servicio 3

Longitud (mm)	Cartucho de gas	Cantidad	Código
25	2	2000	395464
32	2	2000	395465
38	2	2000	395466
50	2	2000	395467



### IM65 F16 LITIO

Clavadora a gas sin cable para acabados, para puntas rectas de calibre 16 de 16 a 64 mm



#### Aplicaciones

- Arquitrabes
- Tableros para rodapiés
- Panelado machihembrado
- Topes de puerta
- Revestimiento bajo tejado
- Barandillas de escalera
- Marcos de ventana
- Molduras
- Ranurado
- Fijación de MDF

#### Ventajas

- Batería de litio de carga rápida: hasta 10 000 disparos por carga completa (1 h 30 m)
- Peso y equilibrio mejorados: trabaje todo el día sin cansarse
- Ajustador de profundidad sin herramientas de uso fácil: excelente acabado uniforme
- Posición de batería encendida/apagada para optimizar la capacidad

#### Accesorios

Descripción	Unidad de embalaje	Cantidad	Código
CARGADOR DE BATERÍA IMPULSE LITIO	Bolsa	1	018881
BATERÍA IMPULSE LITIO	Bolsa	1	018880
CONJUNTO BOQUILLA PARKET IM250	Bolsa	1	012027
KIT MANTENIMIENTO PULSA / PASLODE	Bolsa	1	013690
LIMPIADOR PULSA 300ML	Bote	1	115251
BLISTER 2 CARTUCHOS GAS IM-65/250,IM50/200	Bolsa	2	300341
MALETÍN SPITBOX TRIM LITIO	Maletín plástico	1	014979
ACEITE PULSA/IMPULSE	Bote	1	401482
ADAPTADOR VEHICULO	Caja	1	900507
BOQUILLA PARA RECUBRIMIENTO IM65A F16 LITO	Bolsa	1	018930

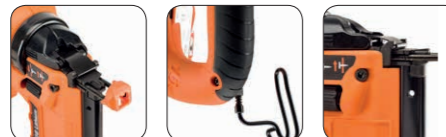

#### Código del producto

Descripción	Unidad de embalaje	Cantidad	Código
CLAVADORA IM65 F16 LITIO	Maletín plástico	1	013322

#### Datos Técnicos

Longitud del clavo	16-64 mm
Peso (EPTA)	2,1 kg
Dimensiones (DxLxA)	301 x 288 x 90 mm
Potencia	30 J
Capacidad del cargador (clavos)	100 fijación(s)
Autonomía cartucho de gas	1000 Tiros
Número de disparos por batería	10000 Tiros
Tiempo de carga	90 Min.
Tecnología de la batería	Litio
Temperatura de funcionamiento	+5°C...+49°C
Cadencia de disparo máxima [disparos/hora]	1000 fijación(s)
Cadencia de disparo máxima [disparos/segundo]	2-3 fijación(s)
Pico de presión acústico [EN 12549] LpCpeak	< 130 dB(C)
Presión acústica [EN12549] LpA 1s,1m	90 dB(A)
Vibraciones 3 ejes [EN ISO 8662-11] ahv	2,5 m/s²

### Packs Brad con Gas

- El orificio para clavos de calibre 16, más pequeño, es ideal para la mayoría de los trabajos de acabado



F16 ELECTROGALV 3µm BRADS  
Clavo Recto de 1,6mm para interior, clase de servicio 1

Longitud (mm)	Cartucho de gas	Cantidad	Código
19	2	2000	921586
25	2	2000	921587
32	2	2000	921588
38	2	2000	921589
45	2	2000	921590
50	2	2000	921591
63	2	2000	921592



018880 018881 300341 900507

### IM65A F16 LITIO

Clavadora autónoma a gas para acabados en madera para puntas Brad 16 en ángulo de 20°



#### Aplicaciones

- Arquitrabes
- Tableros para rodapiés
- Panelado machihembrado
- Revestimiento bajo tejado
- Topes de puerta
- Marcos de ventana
- Molduras
- Ranurado
- Barandillas de escalera
- Fijación de MDF

#### Ventajas

- Línea de visión óptima y cargador en ángulo: precisión en fijaciones y acceso a espacios estrechos
- Batería de litio de carga rápida: hasta 10 000 disparos por carga completa (1 h 30 m)
- Peso y equilibrio mejorados: trabaje todo el día sin cansarse
- Ajustador de profundidad sin herramientas de uso fácil: excelente acabado uniforme
- Posición de batería encendida/apagada para optimizar la capacidad
- Gancho de cinturón y solución fácil de atascos
- Punta sin marca y bloqueo del último clavo



#### Código del producto

Descripción	Unidad de embalaje	Cantidad	Código
CLAVADORA IM65A F16 LITIO	Maletín plástico	1	013312

#### Datos Técnicos

Longitud del clavo	32-64 mm
Peso (EPTA)	2 kg
Dimensiones (DxLxA)	303 x 288 x 90 mm
Potencia	30 J
Capacidad del cargador (clavos)	100 fijación(s)
Autonomía cartucho de gas	1000 Tiros
Número de disparos por batería	10000 Tiros
Tiempo de carga	90 Min.
Tecnología de la batería	Litio
Temperatura de funcionamiento	+5°C...+49°C
Cadencia de disparo máxima [disparos/hora]	1000 fijación(s)
Cadencia de disparo máxima [disparos/segundo]	2-3 fijación(s)
Pico de presión acústico [EN 12549] LpCpeak	131 dB(C)
Presión acústica [EN12549] LpA 1s,1m	92 dB(A)
Vibraciones 3 ejes [EN ISO 8662-11] ahv	2,8 m/s²

#### Contenido del Maletín

- Clavadora de acabado F16
- Maletín de transporte de alta calidad
- Batería de litio
- Cargador para batería de litio
- Gafas de Seguridad EN166: F
- Llave Allen
- Manual de Usuario
- Esquemas de la herramienta
- Consejos de Seguridad
- Declaración de conformidad CE





Accesorios

Descripción	Unidad de embalaje	Cantidad	Código
ADAPTADOR VEHICULO	Caja	1	900507
CARGADOR DE BATERÍA IMPULSE LITIO	Bolsa	1	018881
BATERÍA IMPULSE LITIO	Bolsa	1	018880
BOQUILLA PARA RECUBRIMIENTO IM65A F16 LITO	Bolsa	1	018930
KIT MANTENIMIENTO PULSA / PASLODE	Bolsa	1	013690
LIMPIADOR PULSA 300ML	Bote	1	115251
BUSTER 2 CARTUCHOS GAS IM-65/250,IM50/200	Bolsa	2	300341
MALETÍN SPITBOX TRIM LITIO	Maletín plástico	1	014979
CONJUNTO BOQUILLA PARKET IM250	Bolsa	1	012027
ACEITE PULSA/IMPULSE	Bote	1	401482



900507 018881 018880 300341

Packs Brad con Gas

El orificio para clavos de calibre 16, más pequeño, es ideal para la mayoría de los trabajos de acabado

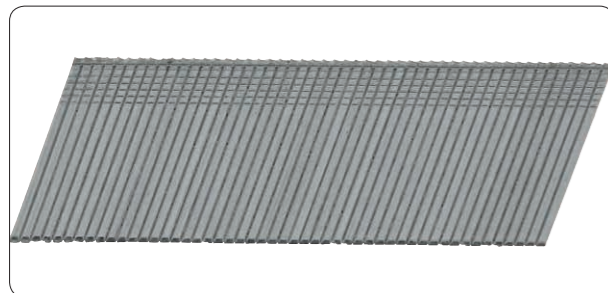

**AF16 PUNTAS BRAD ELECTROGALV**  
Clavo recto de 1,6 mm en ángulo de 20° - Interior, Clase de servicio 1

Longitud (mm)	Cartucho de gas	Cantidad	Código
32	2	2000	300270
38	2	2000	300271
45	2	2000	300272
51	2	2000	300273
63	2	2000	300274

**AF16 PUNTAS BRAD INOX A2**  
Clavo recto de 1,6 mm en ángulo de 20° - Exterior, Tipo de servicio 3

Longitud (mm)	Cartucho de gas	Cantidad	Código
32	2	2000	300276
38	2	2000	300277
50	2	2000	300279
64	2	2000	300280

**AF16 PUNTAS BRAD INOX A4**  
Clavo recto de 1,6 mm en ángulo de 20° - Exterior, Tipo de servicio 3

Longitud (mm)	Cartucho de gas	Cantidad	Código
38	2	2000	395631
51	2	2000	395632
63	2	2000	395633

HT550C

Grapadora manual para grapas DF50



Código del producto

Descripción	Unidad de embalaje	Cantidad	Código
HT550C	Bolsa	1	391446

Datos Técnicos

Longitud del clavo	6-8 mm
Peso (EPTA)	0,78 kg
Dimensiones (DxLxA)	157 x 218 x 286 mm
Capacidad del cargador (clavos)	168 fijación(s)

Packs de Grapas

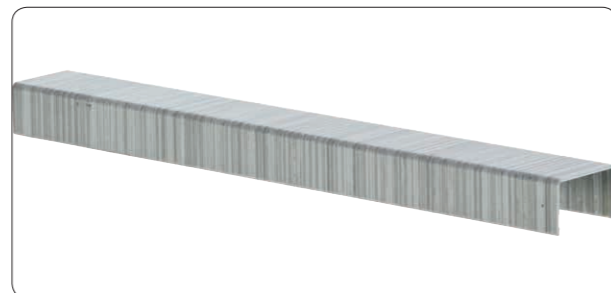

**GRAPAS DF50 ELECTROGALV 3µm**  
Diámetro de corona de 12,4 mm - Clavo recto de 1,3 x 0,5 mm - Interior, Clase de servicio 1

Longitud (mm)	Tipo de punto	Cantidad	Código
6	Puntero	5000	312269
8	Puntero	5000	392861

**GRAPAS DF50 INOX A2**  
Diámetro de corona de 12,5mm - Clavo recto de 1,25x0,5mm para exterior, tipo de servicio 3

Longitud (mm)	Tipo de punto	Cantidad	Código
8	Puntero	5000	391327

HT11

Grapadora de martillo para grapas A11 de 8 a 10 mm



Código del producto

Descripción	Unidad de embalaje	Cantidad	Código
GRAPADORA MARTILLO TH11	Bolsa	1	575424

Datos Técnicos

Longitud del clavo	10 mm
Peso (EPTA)	1,15 kg
Dimensiones (DxLxA)	55 x 300 x 43 mm
Capacidad del cargador (clavos)	168 fijación(s)

Packs de Grapas

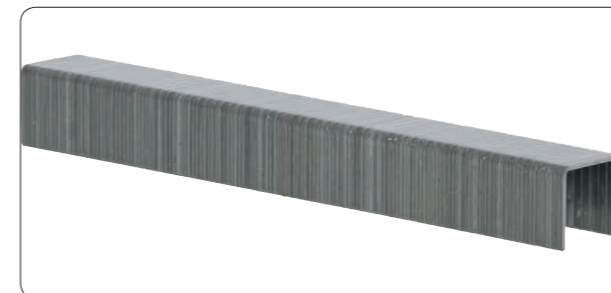

**GRAPAS A11 ELECTRO-GALV 3 M**  
Diámetro de corona de 10,7 mm - Clavo recto de 1,2 x 0,5 mm - Interior, Clase de servicio 1

Longitud (mm)	Tipo de punto	Cantidad	Código
10	Puntero	4000	112208

CS5000

Grapadora manual para grapas DF50 de 8 a 14 mm

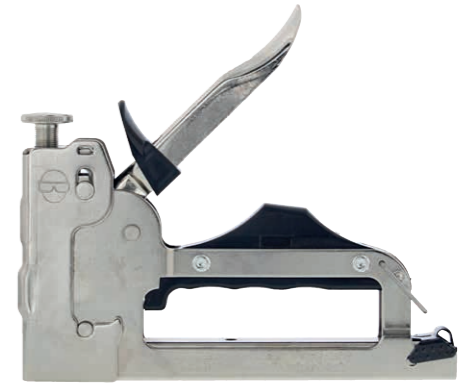

Código del producto

Descripción	Unidad de embalaje	Cantidad	Código
GRAPADORA CS5000 MANUAL	Bolsa	1	309005

Datos Técnicos

Longitud del clavo	6-14 mm
Peso (EPTA)	0,78 kg
Dimensiones (DxLxA)	157 x 218 x 187 mm
Capacidad del cargador (clavos)	84 fijación(s)

Packs de Grapas



**GRAPAS DF50 ELECTROGALV 3µm**  
Diámetro de corona de 12,4 mm - Clavo recto de 1,3 x 0,5 mm - Interior, Clase de servicio 1

Longitud (mm)	Tipo de punto	Cantidad	Código
10	Puntero	5000	312271
12	Puntero	5000	312272
14	Puntero	5000	312273
6	Puntero	5000	312269
8	Puntero	5000	392861

**GRAPAS DF50 INOX A2**  
Diámetro de corona de 12,5mm - Clavo recto de 1,25x0,5mm para exterior, tipo de servicio 3

Longitud (mm)	Tipo de punto	Cantidad	Código
10	Puntero	5000	391330
8	Puntero	5000	391327

CLAVADO A GAS MADERA CONTRA MADERA





## SOFTWARE DE CÁLCULO I-EXPERT

## DISEÑO SÍSMICO CON INTERFACE 3D

Software de cálculo de fijaciones SPIT :



- Dimensionado sísmico
- Fácil uso
- Aplicación en línea

Disponible en [www.spitpaslode.es](http://www.spitpaslode.es)

## Fijaciones químicas | 47

EASYMIX - C-MIX PLUS - MULTI-MAX -  
VIPER XTREM - EPCON C8 XTREM -  
EPOBAR - ID-ALL - MAXIMA - EPOBAR -  
ANCLAJE ATP

## Útiles de inyección y accesorios | 62



## LA ELECCIÓN DEL PROFESIONAL

● = perfectamente adecuado  
○ = Puede ser adecuado

### Tipos

#### FIJACIONES QUÍMICAS PARA CARGAS DE 500 A 7.000KG

				Hormigón	Piedra Bloque macizo Ladrillo macizo	Bloque hueco Bovedilla Ladrillo hueco Losa alveolar	Hormigón celular	Placa de Yeso	Página
	EASYMIX			●	●	●	●		47
	C-MIX PLUS			●	●	●			48
	MULTI-MAX	ETA 13/0435 ETA 13/0436 ETA 13/0437		●	●	●			50
	VIPER XTREM	ETA 17/0513 (fers) ETA 17/0514		●	●	●			52
	EPCON C8 XTREM	ATE 10/0309 ATE 07/0189 (fers)		●	●	●			54
	EPOBAR	ETA 05/0111 ETA 08/0201 (fers)		●	●				56
	ANCLAJE iD-ALL	ETA 13/0437		●		●			57
	MAXIMA	ETA 03/0008		●	●				58
	ANCLAJE ATP	ETA 05/0111		●	●				60

Encontrará los útiles de inyección y los accesorios en la página 62 del catálogo

## EASYMIX Disponible a partir de Enero 2019

Fijación híbrida mecánico plástica que asegura la instalación simplificando la fijación de cargas medias en todo tipo de materiales.



### Materiales



### Aplicaciones

- Calentadores fachadas
- Calefacción — Cuadros eléctricos
- Deportes para climatización — Postes
- Toldos — Portales
- Parabólicas — Paravientos
- Letreros y señalizaciones — Zapatas
- Iluminación en — Cerramientos
- Rampas exteriores

### Ventajas

- Fija en un tiempo mínimo y sin esfuerzo: sin útiles, sin residuos, 100% eficaz.
- Instalación simple y sin útiles: no necesita un útil de inyección ni cartuchos, ni mezcladores.
- Kit completo: sin gastos suplementarios.
- Instalación rápida: solamente 3 pasos: ¡perforar, atornillar y fijar!
- Obra limpia: resina pre dosificada (sistema patentado) sin sobrantes, evita desechos y suciedades.
- Rendimiento asegurado: el sistema mecánico-químico garantiza rendimientos como los de un anclaje químico en materiales huecos (certificación SOCOTEC).

### CADA KIT CONTIENE



4 fijaciones EASY MIX + 4 Tuercas + 4 Arandelas

+ 1 accesorio agua caliente disponible en el KIT 060198

Ficha técnica SOCOTEC

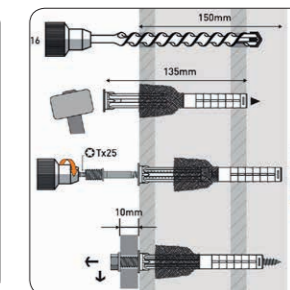

### Código del producto

Descripción	Unidad de embalaje	Cantidad	Código
EASY-MIX KIT M8x40 / BLISTER 4u.	Bolsa	4	060197
EASY-MIX KIT M10x40 / BLISTER 4u.	Bolsa	4	060198
EASY-MIX KIT M10x40 HDG / BLISTER 4u.	Bolsa	4	060199

### Tiempo de secado

Temperatura	Tiempo de secado
5°C	1 h 30 min.
15°C	1 h.
25°C	25°C

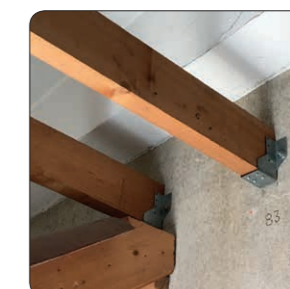



## C-MIX PLUS

Anclaje químico de poliéster sin estireno

Ficha técnica  
SOCOTEC  
NYX0006



### Materiales

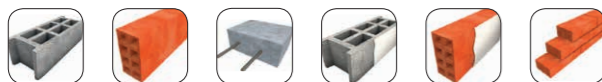

### Aplicaciones

— Múltiples aplicaciones estándar:

- Calefacción
- Calentadores
- Bisagras
- Radiadores
- Cuadros eléctricos
- Unidades exteriores de aire acondicionado

### Ventajas

- Excelente anclaje químico de secado rápido que permite ahorrar tiempo durante la instalación
- Sin estireno, para poder trabajar en espacios confinados
- 300 ml, adecuada para pistolas de silicona
- Ideal para usarla con mangas de malla metálica en materiales huecos
- Adecuada para los pernos más comunes, M8 a M16
- Secado en un amplio intervalo de temperaturas, de 5 °C a 30 °C
- Calificación A+ de compuesto orgánico volátil (VOC)
- La caducidad en almacenamiento es de 18 meses

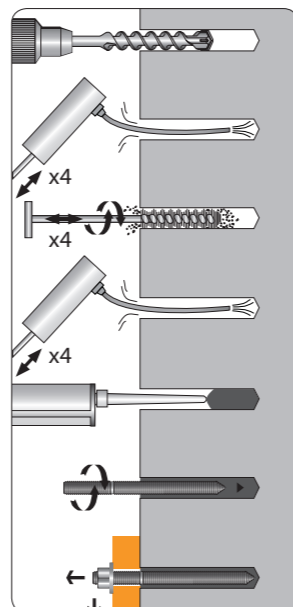
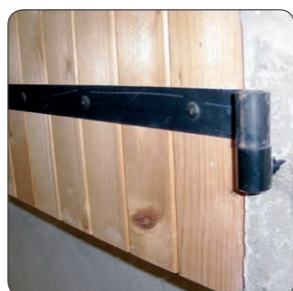

### Código del producto

Descripción	Unidad de embalaje	Cantidad	Código
C-MIX PLUS PIEDRA 300 ML + 2 MEZ-CLADORES	Bote	1	055865
C-MIX PLUS GRIS 300 ML + 2 MEZ-CLADORES	Bote	1	055866
C-MIX PLUS GRIS 380 ML + 2 MEZ-CLADORES	Bote	1	055881
C-MIX PLUS PIEDRA 380 ML + 2 MEZ-CLADORES	Bote	1	055882

### Tiempo de secado

Temperatura (°C)	Tiempo de secado (min)	Tiempo de curado (h:min)
-5°C → -9°C	10 min.	2 h 25 min.
10°C → 14°C	8 min.	1 h 20 min.
15°C → 19°C	4 min.	50 min.
20°C → 24°C	3 min.	40 min.
25°C → 30°C	2 min.	35 min.

## C-MIX PLUS

### Característica de carga

#### VARILLA ROSCADA

Ø rosca (mm)	Ø perforación (mm)	Distancia mínima entre elementos de fijación (mm)	Distancia mínima del borde (mm)	Cargas recomendadas a	
				Hormigón no fisurado C20/25	Hormigón no fisurado C20/25
M8	10	160	80	2,85	4,48
M10	12	180	90	4,60	6,30
M12	14	220	110	6,65	9,25
M16	18	250	125	12,60	14,00



#### VARILLA ROSCADA ZINCADA

Descripción	Ø rosca (mm)	Espesor máx. pieza a fijar (mm)	Longitud de fijación	Ø perforación (mm)	Profundidad de perforación (mm)	Cantidad	Código
VARILLA ROSCADA M8X110	M8	15	110	10	80	10	055800
VARILLA ROSCADA M10X130	M10	20	130	12	90	10	055801
VARILLA ROSCADA M12X160	M12	25	160	14	110	10	055802
VARILLA ROSCADA M16X190	M16	35	190	18	125	10	055803
VARILLA ROSCADA M20X260	M20	65	260	25	170	5	055804

#### TAMIZ DE PLÁSTICO

Descripción	Ø perforación (mm)	Cantidad	Código
TAMIZ 15X85 PLÁSTICO (M8-M10)	15	10	557070
TAMIZ 15X130 PLÁSTICO (M8-M10)	15	10	557080
TAMIZ 20X85 PLÁSTICO (M12)	20	10	557090
TAMIZ 12X45 PLÁSTICO (M6-M8)	12	10	565012

#### PERNO ROSCADO PARA QUÍMICO

Descripción	Ø rosca (mm)	Espesor máx. pieza a fijar (mm)	Longitud de fijación	Ø perforación (mm)	Profundidad de perforación (mm)	Cantidad	Código
PERNO M8X100	M8	12	100	10	80	10	061650
PERNO M10X100	M10	20	100	12	80	10	061660
PERNO M12X100	M12	20	100	14	80	10	061670

#### PERNO ROSCA HEMBRA

Descripción	Ø rosca (mm)	Longitud de fijación	Ø perforación (mm)	Profundidad de perforación (mm)	Cantidad	Código
PERNO HEMBRA M8X58	M8	58	14	80	10	061740
PERNO HEMBRA M10X58	M10	58	14	80	10	061750

Encontrará los útiles de inyección y los accesorios en la página 62 del catálogo



## MULTI-MAX

Anclaje químico de metacrilato, polivalente, sin estireno, para múltiples aplicaciones



### Materiales



### Aplicaciones

- Anclajes no estructurales, p. ej. aire acondicionado, guardarraíles de señalización, andamios,
- Anclaje para estructuras de acero, por ejemplo líneas de vida, balaustradas, conducciones
- Barra corrugada

### Ventajas

- certificación ETA para mampostería M8 a M12
- certificación ETA para pernos M8 a M24 en hormigón no fisurado
- certificación ETA para barra corrugada de 8 a 20 mm
- Secado en un amplio intervalo de temperaturas, de -5 °C a 40 °C
- Cartucho de doble cilindro que garantiza la mezcla ideal y reduce el derroche inicial de producto
- 280 ml, adecuada para pistolas de silicona
- Calificación A+ de compuesto orgánico volátil (VOC)
- 18 meses de caducidad de almacenaje

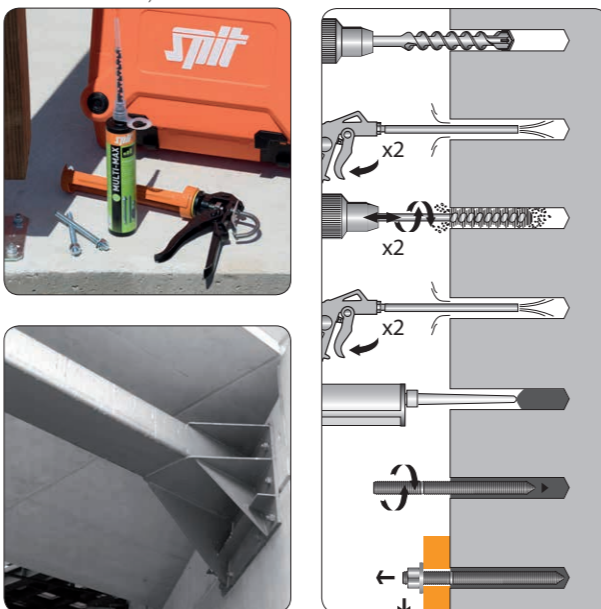

### Código del producto

Descripción	Unidad de embalaje	Cantidad	Código
CARTUCHO MULTI-MAX 280 ML	Bote	1	060040
CARTUCHO MULTI-MAX 410 ML	Bote	1	060047

### Tiempo de secado

Temperatura (°C)	Tiempo de secado (min)	Tiempo de secado (h)
-5°C → 0°C	-	6 h 00
1°C → 5°C	18 min.	3 h 00
6°C → 10°C	12 min.	1 h 30.
11°C → 20°C	6 min.	1 h 00.
21°C → 30°C	4 min.	45 min.
31°C → 40°C	2 min.	35 min.



059506 059507 059508

Ver detalle del kit ID-All en la página 59

## MULTI-MAX

### Característica de carga

#### BARRAS DE HORMIGON

Diámetro de la barra	Ø perforación (mm)	Profundidad mínima de perforación (mm)	Límite de carga máxima de la armadura C25/30 (kN)
8	10	225	21,85
10	12	282	34,15
12	15	338	49,17
14	18	395	66,93
16	20	451	87,42
20	25	662	136,59

#### VARILLA ROSCADA

Ø rosca (mm)	Ø perforación (mm)	Distancia mínima entre elementos de fijación (mm)	Distancia mínima del borde (mm)	Cargas recomendadas a	
				Hormigón no fisurado C20/25	Hormigón no fisurado C20/25
M8	10	40	40	5,25	8,64
M10	12	50	50	8,28	10,07
M12	14	60	60	12,07	14,00
M16	18	80	80	22,28	19,92
M20	25	100	100	34,85	33,92
M24	28	120	120	50,28	47,14

#### VARILLA ROSCADA ZINCADA

Descripción	Ø rosca (mm)	Espesor máx. pieza a fijar (mm)	Longitud de fijación (mm)	Ø perforación (mm)	Profundidad de perforación (mm)	Cantidad	Código
VARILLA ROSCADA M8X110	M8	15	110	10	80	10	055800
VARILLA ROSCADA M10X130	M10	20	130	12	90	10	055801
VARILLA ROSCADA M12X160	M12	25	160	14	110	10	055802
VARILLA ROSCADA M16X190	M16	35	190	18	125	10	055803
VARILLA ROSCADA M20X260	M20	65	260	25	170	5	055804

#### TAMIZ DE PLÁSTICO

Descripción	Ø perforación (mm)	Cantidad	Código
TAMIZ 15X85 PLÁSTICO (M8-M10)	15	10	557070
TAMIZ 15X130 PLÁSTICO (M8-M10)	15	10	557080
TAMIZ 20X85 PLÁSTICO (M12)	20	10	557090
TAMIZ 12X45 PLÁSTICO (M6-M8)	12	10	565012

#### ID-ALL

Descripción	Longitud de fijación	Ø perforación (mm)	Profundidad de perforación (mm)	Cantidad	Código
BOLSA 20 ID-ALL + 4 MEZ-CLADORES	70	16	74	20	055896

#### PERNO ROSCADO PARA QUÍMICO

Descripción	Ø rosca (mm)	Espesor máx. pieza a fijar (mm)	Longitud de fijación	Ø perforación (mm)	Profundidad de perforación (mm)	Cantidad	Código
PERNO M8X100	M8	12	100	10	80	10	061650
PERNO M10X100	M10	20	100	12	80	10	061660
PERNO M12X100	M12	20	100	14	80	10	061670

#### PERNO ROSCA HEMBRA

Descripción	Ø rosca (mm)	Longitud de fijación	Ø perforación (mm)	Profundidad de perforación (mm)	Cantidad	Código
PERNO HEMBRA M8X58	M8	58	14	80	10	061740
PERNO HEMBRA M10X58	M10	58	14	80	10	061750

Encontrará los útiles de inyección y los accesorios en la página 62 del catálogo



### VIPER XTREM

Anclaje químico de viniléster de altas prestaciones para varilla roscada y barra corrugada para agujeros secos o inundados y condiciones sísmicas



#### Materiales



#### Aplicaciones

- Acero estructural. Sistema de anclajes para barreras de seguridad, balaustradas o barandillas, guarda railes, barras corrugadas y post tesadas, uniones estructurales en hormigón fisurado y no fisurado, así como para condiciones sísmicas

#### Ventajas

- Homologación ETA para aplicación estructural en hormigón fisurado y no fisurado y condiciones sísmicas.
- Mejora de la productividad, fluido con utilidad en temperaturas de: -10°C a +40°C.
- Aprobado en agujeros secos, húmedos e inundados.
- Reducción de residuos gracias al cartucho rígido.
- Control visual de la mezcla gracias a la boquilla transparente.
- 18 meses de caducidad (usado o cerrado).
- Adecuado para perforaciones en diamante, inoloro (sin olores) y sin componentes dañinos ni volátiles o compuestos orgánicos (Categoría A+).
- Homologación contra el fuego

#### Código del producto

Descripción	Unidad de embalaje	Cantidad	Código
CARTUCHO VIPER XTREM 280ML+2 MEXCLADORES	Bote	1	060187
CARTUCHO VIPER 25 MEZ-CLADOR+ALARGO/CAJA+RALL / CARTON25	Caja	25	060188
CARTUCHO VIPER XTREM 410ML+2 MEXCLADORES	Bote	1	060189

#### Tiempo de secado

Temperatura (°C)	Tiempo de secado (min)	Tiempo de secado (h)
-10°C -> -5°C	90 min.	24 h
-4°C -> 0°C	50 min.	4 h
1°C -> 5°C	25 min.	2 h
6°C -> 10°C	15 min.	90 min.
11°C -> 20°C	7 min.	60 min.
21°C -> 30°C	4 min.	45 min.
31°C -> 40°C	2 min.	30 min.

#### QUÍMICO XTREM ZN VARILLA ROSCADA SPIT

Descripción	Ø rosca (mm)	Espesor máx. pieza a fijar (mm)	Longitud de fijación	Ø perforación (mm)	Cantidad	Código
VARILLA MULTICONO XTREM M12X150 ZN CL8.8 CAJA DE 10U	M12		150	14	10	060191
VARILLA MULTICONO XTREM M12X205 ZN CL8.8 CAJA DE 10U	M12	132	205	14	10	060192
VARILLA MULTICONO XTREM M16X200 ZN CL8.8 CAJA DE 10U	M16	88	200	18	10	060193
VARILLA MULTICONO XTREM M16X248 ZN CL8.8 CAJA DE 10U	M16	138	248	18	10	060194
VARILLA MULTICONO XTREM M20X270 ZN CL8.8 CAJA DE 10U	M20		270	22	10	060195
VARILLA MULTICONO XTREM M20X330 ZN CL8.8 CAJA DE 10U	M20	211	330	22	10	060196

### VIPER XTREM

#### Característica de carga

#### BARRAS DE HORMIGON

Diámetro de la barra	Ø perforación (mm)	Profundidad mínima de perforación (mm)	Límite de carga máxima de la armadura C25/30 (kN)
8	10	225	21,83
10	12	282	34,15
12	15	338	49,17
14	18	395	66,93
16	20	451	87,42
20	25	564	136,59
25	32	704	213,42
28	35	789	267,7
32	40	900	349,56

#### VARILLA ROSCADA

Ø rosca (mm)	Ø perforación (mm)	Distancia mínima entre elementos de fijación (mm)	Distancia mínima del borde (mm)	Cargas recomendadas a cortante Vrec (kN)			Cargas recomendadas a tracción Nrec (kN)		
				Hormigón fisurado C2025	Hormigón no fisurado C2025	Sísmica C1	Hormigón fisurado C2025	Hormigón no fisurado C2025	Sísmica C1
M8	10	40	40	5,49	5,49	3,85	6,22	13,90	5,73
M10	12	50	45	8,69	8,69	6,08	8,75	20,20	8,31
M12	14	60	45	12,64	12,64	8,85	12,84	27,69	12,84
M16	18	75	50	23,48	23,48	16,43	19,45	33,54	18,28
M20	25	90	55	28,10	28,10	19,50	33,06	53,20	31,74
M24	28	115	60	40,48	40,48	28,60	49,01	73,04	44,34
M30	35	140	80	64,76	64,76	33,00	75,40	106,81	68,27

#### VARILLA ROSCADA

Ø rosca (mm)	Ø perforación (mm)	Distancia mínima entre elementos de fijación (mm)	Distancia mínima del borde (mm)	Cargas recomendadas a cortante Vrec (kN)				Cargas recomendadas a tracción Nrec (kN)			
				Hormigón fisurado C2025	Hormigón no fisurado C2025	Sísmica C1	Sísmica C2	Hormigón fisurado C2025	Hormigón no fisurado C2025	Sísmica C1	Sísmica C2
M12	14	55	55	15,40	15,40	13,60	13,60	7,97	11,15	6,77	6,79
M16	18	60	60	26,90	26,90	25,20	25,20	16,12	22,57	13,71	13,71
M20	22	120	120	42,30	42,30	39,20	39,20	17,14	24,00	14,57	14,57

#### VARILLA ROSCADA MAXIMA ZINCADA

Descripción	Ø rosca (mm)	Espesor máx. pieza a fijar (mm)	Longitud de fijación	Ø perforación (mm)	Profundidad de perforación (mm)	Cantidad	Código
VARILLA MAXIMA M8X110	M8	15	110	10	80	10	050950
VARILLA MAXIMA M10X130	M10	20	130	12	90	10	050960
VARILLA MAXIMA M12X160	M12	25	160	14	110	10	050970
VARILLA MAXIMA M16X190	M16	35	190	18	125	10	050980

#### VARILLA ROSCADA MAXIMA ZINCADA CINCELADO A 2X45° (NO PRECISA ÚTIL SPIT)

Descripción	Ø rosca (mm)	Espesor máx. pieza a fijar (mm)	Longitud de fijación	Ø perforación (mm)	Profundidad de perforación (mm)	Cantidad	Código
VARILLA MAXIMA M30X380	M30	70	380	35	280	5	050940
VARILLA MAXIMA M20X260	M20	65	260	25	170	10	655220
VARILLA MAXIMA M24X300	M24	63	300	28	210	10	655240

#### VARILLA ROSCADA MAXIMA INOX A4

Descripción	Ø rosca (mm)	Espesor máx. pieza a fijar (mm)	Longitud de fijación	Ø perforación (mm)	Profundidad de perforación (mm)	Cantidad	Código
VARILLA MAXIMA A4 M 8X130	M8	15	110	10	80	10	052400
VARILLA MAXIMA A4 M10X130	M10	20	130	12	90	10	052410
VARILLA MAXIMA A4 M12X160	M12	25	160	14	110	10	052420
VARILLA MAXIMA A4 M16X190	M16	35	190	18	125	10	052440



### EPCON C8 XTREM

Anclaje químico epoxy puro para barra corrugada en hormigón fisurado y no fisurado, y zonas sísmicas



#### Materiales



#### Aplicaciones

- Barra corrugada
- Anclaje para estructuras de acero, por ejemplo líneas de vida, balaustradas, guardarraíles
- Infraestructuras e ingeniería civil, por ejemplo puentes, aeropuertos, cimientos

#### Ventajas

- Aprobación ETA para hormigón fisurado y no fisurado para pantallas (M8 a M30)
- Aprobación ETA para barra corrugada de Ø 8 a Ø 40 mm
- Aprobado para mamparas en C1 y barra corrugada en aplicaciones sísmicas
- Certificación contra incendios hasta 4 horas
- El anclaje químico de alto rendimiento puede utilizarse en aplicaciones de altas cargas
- Para uso en orificios de perforación con diamante para aplicaciones de barra corrugada
- Adecuado para orificios húmedos
- Calificación A+ de compuesto orgánico volátil (VOC)
- 36 meses de caducidad en almacenamiento

#### Código del producto

Descripción	Unidad de embalaje	Cantidad	Código
CARTUCHO EPCON C8 XTREM 450 ML + 1 MEZCLADOR	Bote	1	055887

#### Tiempo de secado

Temperatura (°C)	Tiempo de secado (min)	Tiempo de secado (h)
-5°C → 9°C	20 min.	30 h
10°C → 19°C	14 min.	23 h
20°C → 24°C	11 min.	16 h
25°C → 29°C	8 min.	12 h
30°C → 39°C	5 min.	8 h
40°C	5 min.	6 h

### EPCON C8 XTREM

#### Característica de carga

##### BARRAS DE HORMIGON

Diámetro de la barra	Ø perforación (mm)	Profundidad mínima de perforación (mm)	Límite de carga máxima de la armadura C25/30 (kN)
8	10	225	21,85
10	12	282	34,15
12	15	338	49,17
14	18	395	66,93
16	20	451	87,42
20	25	564	136,59
25	32	704	213,42
28	35	789	267,7
32	40	901	349,56
40	50	1127	546,36

##### VARILLA ROSCADAS

Ø rosca (mm)	Ø perforación (mm)	Distancia mínima entre elementos de fijación (mm)	Distancia mínima del borde (mm)	Cargas recomendadas a cortante Vrec (kN)		Cargas recomendadas a tracción Nrec (kN)	
				Hormigón fisurado C2025	Hormigón no fisurado C2025	Hormigón fisurado C2025	Hormigón no fisurado C2025
M8	10	40	40	5,14	5,14	7,57	12,78
M10	12	50	50	8,57	8,57	10,64	17,10
M12	14	60	60	12,00	12,00	14,79	23,10
M16	18	80	80	22,28	22,28	20,00	28,00
M20	25	100	100	34,86	34,86	31,64	44,20
M24	28	120	120	50,29	50,29	43,50	61,00
M30	35	150	150	80,00	80,00	66,93	93,80

##### VARILLA ROSCADA MAXIMA ZINCADA

Descripción	Ø rosca (mm)	Espesor máx. pieza a fijar (mm)	Longitud de fijación	Ø perforación (mm)	Profundidad de perforación (mm)	Cantidad	Código
VARILLA MAXIMA MBX110	M8	15	110	10	80	10	050950
VARILLA MAXIMA M10X130	M10	20	130	12	90	10	050960
VARILLA MAXIMA M12X160	M12	25	160	14	110	10	050970
VARILLA MAXIMA M16X190	M16	35	190	18	125	10	050980

##### VARILLA ROSCADA MAXIMA ZINCADA CINCELADO A 2X45° (NO PRECISA ÚTIL SPIT)

Descripción	Ø rosca (mm)	Espesor máx. pieza a fijar (mm)	Longitud de fijación	Ø perforación (mm)	Profundidad de perforación (mm)	Cantidad	Código
VARILLA MAXIMA M30X380	M30	70	380	35	280	5	050940
VARILLA MAXIMA M20X260	M20	65	260	25	170	10	655220
VARILLA MAXIMA M24X300	M24	63	300	28	210	10	655240

##### VARILLA ROSCADA MAXIMA INOX A4

Descripción	Ø rosca (mm)	Espesor máx. pieza a fijar (mm)	Longitud de fijación	Ø perforación (mm)	Profundidad de perforación (mm)	Cantidad	Código
VARILLA MAXIMA A4 M 8X130	M8	15	110	10	80	10	052400
VARILLA MAXIMA A4 M10X130	M10	20	130	12	90	10	052410
VARILLA MAXIMA A4 M12X160	M12	25	160	14	110	10	052420
VARILLA MAXIMA A4 M16X190	M16	35	190	18	125	10	052440

Encontrará los útiles de inyección y los accesorios en la página 62 del catálogo



### EPOBAR

Anclaje químico viniléster sin estireno para barra corrugada



#### Materiales



#### Aplicaciones

- Barra corrugada

#### Ventajas

- Aprobación ETA para barra corrugada de Ø 8 a Ø 32 mm
- Certificación contra incendios hasta 4 horas, fácil de inyectar y sin olor
- Adecuada para hormigón húmedo e inundado
- Adecuada para orificios de perforación con diamante
- No necesita limpieza cuando se utiliza con el sistema de perforación en vacío SPIT
- Tiempo de secado ideal para orificios profundos y de diámetro grande
- Adecuada para usarla en un intervalo de temperaturas de trabajo, de -5 °C a 40 °C

#### Característica de carga

##### BARRAS DE HORMIGÓN

Diámetro de la barra	Ø perforación (mm)	Profundidad mínima de perforación (mm)	Límite de carga máxima de la armadura C25/30 (kN)
20	25	564	136,59
32	40	900	349,56
8	10	225	21,83
10	12	282	34,15
12	15	338	49,17
14	18	395	66,93
16	20	451	87,42
25	32	704	213,42
28	35	789	267,7



#### Código del producto

Descripción	Unidad de embalaje	Cantidad	Código
CARTUCHO EPOBAR 410ML MEZ-CLADOR+ALARGO/CAJA 25	Caja	25	060186

#### Tiempo de secado

Temperatura (°C)	Tiempo de secado (min)	Tiempo de secado (h:min)
-5°C → -1°C	2 h 00	6 h 40
0°C → 4°C	48 min.	5 h 15
5°C → 9°C	22 min.	4 h 10
10°C → 19°C	11 min.	3 h 10
20°C → 29°C	6 min.	1 h 50
30°C → 39°C	3 min.	1 h 05
40°C	3 min.	50 min.

Encontrará los útiles de inyección y los accesorios en la página 62 del catálogo

### ID-ALL

La solución para fijaciones en paredes y materiales huecos



#### Materiales



#### Aplicaciones

- Calentadores. Climatizadores.
- Persianas. Toldos.

#### Ventajas

- Dispersión de la resina a 360° en la parte trasera del material base : refuerza el soporte tras la perforación.
- Extremo perforable, permite distintas longitudes de varilla.
- Economiza la resina : 5 inyectados de resina llenan de forma suficiente el tamiz.

#### Consumibles

Descripción	Unidad de embalaje	Cantidad	Código
BOLSA DE 10 MEZCLADORES CORTOS PARA ID-ALL	Bolsa	10	055823

#### Tiempo de secado

Temperatura (°C)	Tiempo de secado (min)	Tiempo de secado (h:min)
-5°C → 0°C	-	6 h 00
1°C → 5°C	18 min.	3 h 00
6°C → 10°C	12 min.	1 h 30
11°C → 20°C	6 min.	1 h 00
21°C → 30°C	4 min.	45 min
31°C → 40°C	2 min.	35 min

#### Característica de carga

Ø perforación (mm)	Cargas recomendadas a cortante Vrec (kN)		Cargas recomendadas a tracción Nrec (kN)	
	Bloques de hormigón hueco	Ladrillo hueco	Bloques de hormigón	Ladrillo hueco
16	0,71	0,34	0,57	0,43



#### Código del producto

Descripción	Unidad de embalaje	Cantidad	Código
BOLSA 20 ID-ALL + 4 MEZCLADORES	Bolsa	20	055896

Descripción	Unidad de embalaje	Cantidad	Código
KIT ID-ALL UNIVERSAL	Bolsa	1	059507
KIT ID-ALL M10 FONTANERÍA Y CALE-FACCIÓN	Bolsa	1	059506
KIT ID-ALL M8 CLIMATIZACIÓN	Bolsa	1	059508

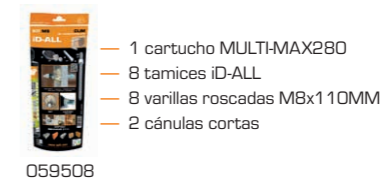



## CÁPSULA MAXIMA

Cápsula de metacrilato sin estireno



### Materiales



### Aplicaciones

- Anclaje para estructuras de acero
- Líneas de vida
- Balastradas
- Muro cortina
- Guardarraíles
- Línea de producción de gama alta
- Instalación de maquinaria
- Almacenamiento
- Barandillas para estadios
- Señales de tráfico
- Aplicaciones suspendidas

### Ventajas

- Certificación ETA para hormigón no fisurado de M8 a M30
- Sistema de inyección sin pistola para un ajuste fácil y rápido
- Sin residuos, sistema economizador sin pérdida de productos
- Dosis individual, compre lo que necesite
- El sistema de cápsula facilita la instalación suspendida (techos)
- Ideal para la instalación en condiciones de humedad y mojadas
- La caducidad en almacenamiento es de 20 meses

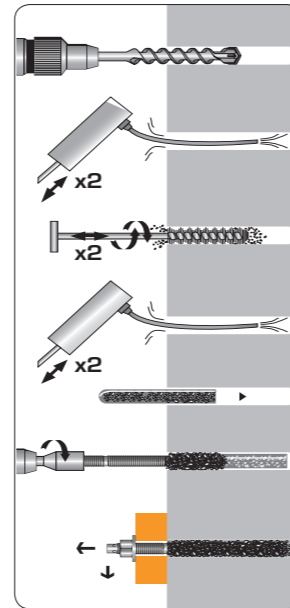
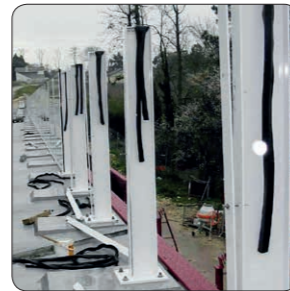

### Código del producto

Descripción	Unidad de embalaje	Cantidad	Código
CAPSULA SPIT MAXIMA M8	Caja	10	051500
CAPSULA SPIT MAXIMA M10	Caja	10	051510
CAPSULA SPIT MAXIMA M12	Caja	10	051520
CAPSULA SPIT MAXIMA M16	Caja	10	051530
CAPSULA SPIT MAXIMA M20	Caja	10	051540
CAPSULA SPIT MAXIMA M24	Caja	10	051550
CAPSULA SPIT MAXIMA M30	Caja	5	051560

### Tiempo de secado

Temperatura	Unidad de embalaje	Tiempo de secado
-5°C → 0°C	-	5 h
1°C → 9°C	-	1 h
10°C → 19°C	-	30 min.
20°C	-	20 min.

## CÁPSULA MAXIMA

### Característica de carga

#### VARILLA ROSCADAS

Ø rosca (mm)	Ø perforación (mm)	Distancia mínima entre elementos de fijación (mm)	Distancia mínima del borde (mm)	Cargas recomendadas a	
				Hormigón no fisurado C20/25	Hormigón no fisurado C20/25
M8	10	40	4,80	6,36	
M10	12	45	6,80	9,93	
M12	14	55	8,70	15,86	
M16	18	65	17,00	23,79	
M20	25	85	27,60	29,79	
M24	28	105	38,10	45,64	
M30	35	140	64,80	55,57	

#### MALETÍN MAXIMA

Descripción	Unidad de embalaje	Cantidad	Código
MALETÍN 10 CAPSULAS MAXIMA + 10 VARILLAS M8	Maletín plástico	1	050061
MALETÍN 10 CAPSULAS MAXIMA + 10 VARILLAS M10	Maletín plástico	1	050062
MALETÍN 10 CAPSULAS MAXIMA + 10 VARILLAS M12	Maletín plástico	1	050063
MALETÍN 10 CAPSULAS MAXIMA + 10 VARILLAS M16	Maletín plástico	1	050064

#### VARILLA ROSCADA MAXIMA ZINCADA

Descripción	Ø rosca (mm)	Espesor máx. pieza a fijar (mm)	Longitud de fijación	Ø perforación (mm)	Profundidad de perforación (mm)	Cantidad	Código
VARILLA MAXIMA M8X110	M8	15	110	10	80	10	050950
VARILLA MAXIMA M10X130	M10	20	130	12	90	10	050960
VARILLA MAXIMA M12X160	M12	25	160	14	110	10	050970
VARILLA MAXIMA M16X190	M16	35	190	18	125	10	050980

#### VARILLA ROSCADA MAXIMA ZINCADA CINCELADO A 2X45° (NO PRECISA ÚTIL SPIT)

Descripción	Ø rosca (mm)	Espesor máx. pieza a fijar (mm)	Longitud de fijación	Ø perforación (mm)	Profundidad de perforación (mm)	Cantidad	Código
VARILLA MAXIMA M30X380	M30	70	380	35	280	5	050940
VARILLA MAXIMA M20X260	M20	65	260	25	170	10	655220
VARILLA MAXIMA M24X300	M24	63	300	28	210	10	655240

#### VARILLA ROSCADA MAXIMA INOX A4

Descripción	Ø rosca (mm)	Espesor máx. pieza a fijar (mm)	Longitud de fijación	Ø perforación (mm)	Profundidad de perforación (mm)	Cantidad	Código
VARILLA MAXIMA A4 M 8X130	M8	15	110	10	80	10	052400
VARILLA MAXIMA A4 M10X130	M10	20	130	12	90	10	052410
VARILLA MAXIMA A4 M12X160	M12	25	160	14	110	10	052420
VARILLA MAXIMA A4 M16X190	M16	35	190	18	125	10	052440

Encontrará los útiles de inyección y los accesorios en la página 62 del catálogo



## ATP

### Fijación hembra para altas cargas

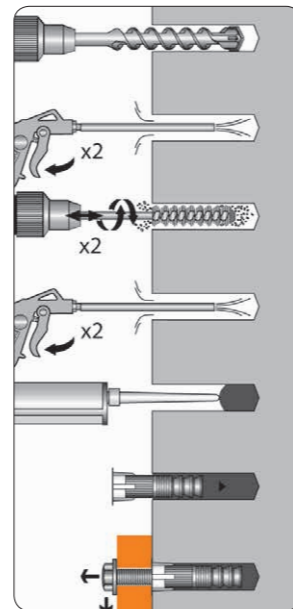

#### Materiales

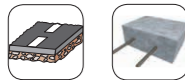

#### Aplicaciones

- Línea de producción de gama alta
- Estructuras de acero
- Instalación de maquinaria
- Almacenamiento
- Fijaciones provisionales
- Barandillas para estadios
- Señales de tráfico

#### Ventajas

- Baja profundidad de empotramiento y distancias de borde cercanas
- La amplia superficie de contacto entre el anclaje químico y el sustrato produce altas cargas
- La rosca interna permite el uso de diferentes tornillos y pernos de sujeción y calidades de acero
- Tapa especial que evita la contaminación de la rosca y permite el acabado a ras
- Longitud especial en M12 para señales de tráfico en aplicaciones en asfalto

#### Código del producto

Descripción	Unidad de embalaje	Cantidad	Código
PERNO HEMBRA ATP M10 X 65	Caja	10	062480
PERNO ATP BALIZA M12 X 120	Caja	25	062500
PERNO HEMBRA ATP M12 X 75	Caja	10	062760
PERNO HEMBRA ATP M8 X 60	Caja	10	062770
PERNO HEMBRA ATP M16 X 125	Caja	10	062800
PERNO HEMBRA ATP M20 X 170	Caja	5	062810

## ATP

### Característica de carga

#### VARILLA ROSCADAS

Ø rosca (mm)	Ø perforación (mm)	Distancia mínima entre elementos de fijación (mm)	Distancia mínima del borde (mm)	Cargas recomendadas a cortante Vrec (kN)	
				Hormigón no fisurado C2025	Hormigón no fisurado C2025
M8	14	40	40	5,29	7,64
M10	20	45	45	8,29	9,50
M12	24	55	55	12,07	21,43
M16	28	65	65	22,29	28,57
M20	35	85	65	34,86	45,21
M12	24	65	65	12,07	14,29

#### ATP

Descripción	Ø rosca (mm)	Longitud de fijación	Ø perforación (mm)	Profundidad de perforación (mm)	Profundidad de empotramiento	Cantidad	Código
PERNO HEMBRA ATP M10 X 65	M10	65	20	70	32	10	062480
PERNO ATP BALIZA M12 X 120	M12	120	24	125	43	25	062500
PERNO HEMBRA ATP M12 X 75	M12	75	24	80	38	10	062760
PERNO HEMBRA ATP M8 X 60	M8	60	14	65	25	10	062770
PERNO HEMBRA ATP M16 X 125	M16	125	28	130	50	10	062800
PERNO HEMBRA ATP M20 X 170	M20	170	35	175	63	5	062810

#### ATP A4

Descripción	Ø rosca (mm)	Longitud de fijación	Ø perforación (mm)	Profundidad de perforación (mm)	Profundidad de empotramiento	Cantidad	Código
PERNO HEMBRA ATP M16 X 125 INOX A4	M16	125	28	130	50	10	051175
PERNO HEMBRA ATP M8 X 60 INOX A4	M8	60	14	65	25	10	062860
PERNO HEMBRA ATP M10 X 65 INOX A4	M10	65	20	70	32	10	062960
PERNO HEMBRA ATP M12 X 75 INOX A4	M12	75	24	80	38	10	063100

Encontrará los útiles de inyección y los accesorios en la página 62 del catálogo









**SOFTWARE DE CÁLCULO I-EXPERT**

**DISEÑO SÍSMICO CON INTERFACE 3D**

Software de cálculo de fijaciones SPIT :



- Dimensionado sísmico
- Fácil uso
- Aplicación en línea

Disponible en [www.spitpaslode.es](http://www.spitpaslode.es)



**Fijaciones para altas cargas 168**  
TRIGA Z XTREM - TRIGA Z A4 - FIX Z XTREM - FIX  
Z A4 - FIX 3 - GUARDIA - GRIP - PRIMA  
DYNABOLT - BOLT - UNI



### LA ELECCIÓN DEL PROFESIONAL EN FIJACIONES PESADAS

● = totalmente adecuado  
○ = Puede ser adecuado (con ensayo)

#### Tipos

#### FIJACIONES PESADAS Y MEDIAS PARA CARGAS DE 100 A 4.200KG

				Hormigón	Piedra Bloque macizo Ladrillo macizo	Bloque hueco Bovedilla Ladrillo hueco Losa alveolar	Hormigón celular	Placa de Yeso	Página
TRIGA Z XTREM TRIGA Z A4	ETA 05/0044	●	● Fuera del ATE	●	●				68
FIX Z XTREM FIX Z A4	ETA 15/0388 ETA 04/0010 (A4)	●	●	●	●				72
FIX3	ETA 13/0005			●					75
GUARDIA	ETA 07/0047		●	●					77
GRIP / GRIP L	ETA 05/053 ETA 06/0268 (A4)		●	●	●	○ solo losa alveolar			78
PRIMA	M6-M12 KX0827			●	●	●			80
DYNABOLT				●	●	○			81
BOLT					●	●			82
UNI	M6-M12 NPO088			●	●	●	○		83

### LA ELECCIÓN DEL PROFESIONAL EN FIJACIONES XTREM

		Hormigón fisurado y no fisurado	Certificación sísmica C1	Certificación sísmica C2	test al fuego	Aguje- ros inun- dados	Perforacio- nes con diamante	Inox	Unidad de embalaje	Página
<b>FIJACIONES QUÍMICAS</b>										
EPCON C8 XTREM	ETA 10/0309 ETA 07/0189 (barras)		●		●				Cartucho 450ml	76
VIPER XTREM			● con varillas roscadas	● Con varilla multi cono	●	●	●	● Con varilla Maxima	Cartucho 280 /410 ml	
<b>FIJACIONES MECÁNICAS PARA ALTAS CARGAS</b>										
TRIGA Z XTREM	ETA 05/0044		● (M10 - M12 - M16)	● (M10 - M12 - M16)	●				Caja	90
FIX Z XTREM	ETA 15/0388 ETA 04/0010 (A4)		●	● (M10 a M20)	●				Caja	92
TAPCON XTREM	ETA 16 / 0373 ETA 16/0276		●		●			● (Excepto ø6)	Caja	96
<b>FIJACIONES MECÁNICAS LIGERAS</b>										
B-LONG XTREM	ETA 13/1068				●				Caja	106

#### COMO ESCOGER CORRECTAMENTE LA FIJACIÓN XTREM

**Definir la zona del edificio:** para determinar el riesgo sísmico consultar la página web <http://www.ign.es/web/ign/portal/mapas-sismicidad>

**Definir el tipo de edificio:** identificamos 4 categorías de edificio

- I) Edificios y estructuras normalmente no sujetas a la ocupación humana (hangares y edificaciones agrícolas, almacenes logísticos,...)
- II) Edificios y estructuras de ocupación ordinaria (residencial <28m de altura, comercial (máx. 300 pax), industrial (<300 pax)
- III) Edificios y estructuras de ocupación >300pax (recintos deportivos, inmuebles de gran altura,...)
- IV) Edificios y estructuras esenciales a la respuesta post seismo (hospitales, cuarteles de bomberos, centros de comunicación de urgencias, comisarías...)

**Definir la aplicación:** Aplicación estructural (segurando la resistencia y la estabilidad del edificio bajo el efecto de las cargas)  
Aplicación no estructural (contribuyendo de forma despreciable a la reanudación de los esfuerzos en la estructura)  
Regla de los 3,5m de altura y/o 25 Kg/m<sup>2</sup>

**Escoger la categoría de rendimiento:**

Clase	Nivel de Sismicidad	Importancia de la clase de edificio para EN 1998-1:2004, 4.2.5			
	a <sub>g,S</sub>	I	II	III	IV
Muy bajo	a <sub>g,S</sub> ≤ 0,05 g	Sin requerimientos adicionales			
Bajo	0,05 g < a <sub>g,S</sub> ≤ 0,10 g	C1	C1 or C2		C2
> Bajo	a <sub>g,S</sub> > 0,10 g	C1	C2		

Toda la gama XTREM en línea en [www.spitpaslode.es](http://www.spitpaslode.es)



### TRIGA Z XTREM

Anclaje de altas cargas para hormigón fisurado y aplicaciones sísmicas

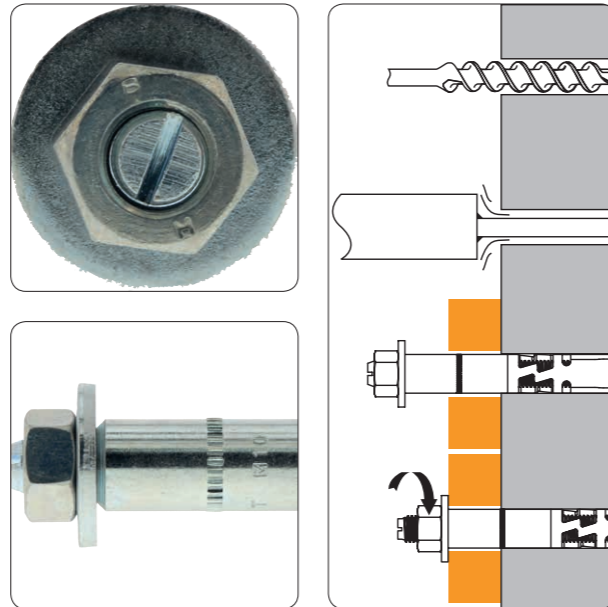
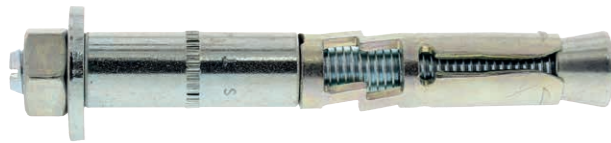

#### Materiales



#### Aplicaciones

- Construcción en acero
- Equipos de climatización pesados
- Aplicación nuclear
- Infraestructuras e ingeniería civil, por ejemplo puentes
- Aeropuertos

#### Ventajas

- Opción ETA 1 - hormigón fisurado y zonas sísmicas
- Anclaje perno metálico con manguito - cargas a cizallamiento muy altas
- Sistema de colapso mecánico de acero - aplanamiento perfecto

#### Característica de carga

Ø rosca (mm)	Ø perforación (mm)	Distancia mínima entre elementos de fijación (mm)	Distancia mínima del borde (mm)	Charges recommandées en cisaillement Nrec (Kn)				Charges recommandées en traction Nrec (Kn)			
				Hormigón fisurado C2025	Hormigón no fisurado C2025	Sísmica C1	Sísmica C2	Hormigón fisurado C2025	Hormigón no fisurado C2025	Sísmica C1	Sísmica C2
M6	10	50	50	8,14	8,14			2,36	8,50		
M8	12	60	60	10,86	10,86			5,71	9,50		
M10	15	70	70	17,71	17,71	8,29	7,07	7,57	14,07	3,71	2,14
M12	18	80	80	27,07	27,07	13,79	13,79	12,29	17,14	10,43	3,79
M16	24	100	100	53,21	53,21	29,43	28,21	17,14	24,00	14,57	6,71
M20	28	125	150	62,79	62,79			23,93	33,57		

#### Gama de productos

##### TRIGA Z XTREM

Tipo de cabeza: Tuerca + arandela



Descripción	Ø rosca (mm)	Longitud de fijación (mm)	Ø perforación (mm)	Profundidad mínima de perforación (mm)	Espesor máx. pieza a fijar (mm)	Dimensión Llave	Diámetro de paso	Unidad de embalaje	Cantidad	Aprobación	Código
TRIGA Z XTREM E 8-12/20	M8	99	12	80	20	13	14	Caja	50	[Opción1], Fuego	050681
TRIGA Z XTREM E 6-10/30	M6	117	10	70	50	10	12	Caja	100	[Opción1], Fuego	050675
TRIGA Z XTREM E 8-12/35	M8	114	12	80	35	13	14	Caja	50	[Opción1], Fuego	050683
TRIGA Z XTREM E 8-12/55	M8	134	12	80	55	13	14	Caja	50	[Opción1], Fuego	050684
TRIGA Z XTREM E 8-12/95	M8	174	12	80	95	13	14	Caja	25	[Opción1], Fuego	050685
TRIGA Z XTREM E10-15/20	M10	114	15	90	20	16	17	Caja	25	[Opción1], Fuego, C1 C2	050691
TRIGA Z XTREM E10-15/35	M10	129	15	90	35	16	17	Caja	25	[Opción1], Fuego, C1 C2	050692

Descripción	Ø rosca (mm)	Longitud de fijación (mm)	Ø perforación (mm)	Profundidad mínima de perforación (mm)	Espesor máx. pieza a fijar (mm)	Dimensión Llave	Diámetro de paso	Unidad de embalaje	Cantidad	Aprobación	Código
TRIGA Z XTREM E10-15/55	M10	149	15	90	55	16	17	Caja	25	[Opción1], Fuego, C1 C2	050693
TRIGA Z XTREM E10-15/100	M10	194	15	90	100	16	17	Caja	25	[Opción1], Fuego, C1 C2	050694
TRIGA Z XTREM E12-18/0	M12	120	18	105	0	18	20	Caja	25	[Opción1], Fuego, C1 C2	050669
TRIGA Z XTREM E12-18/25	M12	132	18	105	25	18	20	Caja	25	[Opción1], Fuego, C1 C2	050698
TRIGA Z XTREM E12-18/45	M12	152	18	105	45	18	20	Caja	20	[Opción1], Fuego, C1 C2	050699
TRIGA Z XTREM E12-18/65	M12	172	18	105	65	18	20	Caja	10	[Opción1], Fuego, C1 C2	050701
TRIGA Z XTREM E12-18/100	M12	207	18	105	100	18	20	Caja	20	[Opción1], Fuego, C1 C2	050702
TRIGA Z XTREM E16-24/25	M16	159	24	131	25	24	26	Caja	10	[Opción1], Fuego, C1 C2	050706
TRIGA Z XTREM E16-24/55	M16	189	24	131	55	24	26	Caja	5	[Opción1], Fuego, C1 C2	050707
TRIGA Z XTREM E16-24/100	M16	234	24	131	100	24	26	Caja	5	[Opción1], Fuego, C1 C2	050708
TRIGA Z XTREM E20-28/25	M20	192	28	157	25	30	31	Caja	5	[Opción1], Fuego	050712
TRIGA Z XTREM E20-28/60	M20	227	28	157	60	30	31	Caja	5	[Opción1], Fuego	050713
TRIGA Z XTREM E20-28/100	M20	267	28	157	100	30	31	Caja	5	[Opción1], Fuego	050714

##### TRIGA Z-V XTREM

Tipo de cabeza: Tornillo



Descripción	Ø rosca (mm)	Longitud de fijación (mm)	Ø perforación (mm)	Profundidad mínima de perforación (mm)	Espesor máx. pieza a fijar (mm)	Dimensión Llave	Diámetro de paso	Unidad de embalaje	Cantidad	Aprobación	Código
TRIGA Z XTREM V 6-10/5	M6	65	10	70	5	10	12	Caja	100	[Opción1], Fuego	050673
TRIGA Z XTREM V 6-10/20	M6	80	10	70	20	10	12	Caja	100	[Opción1], Fuego	050674
TRIGA Z XTREM V 8-12/1	M8	65	12	80	1	13	14	Caja	100	[Opción1], Fuego	050677
TRIGA Z XTREM V 8-12/10	M8	80	12	80	10	13	14	Caja	50	[Opción1], Fuego	050678
TRIGA Z XTREM V 8-12/20	M8	90	12	80	20	13	14	Caja	50	[Opción1], Fuego	050679
TRIGA Z XTREM V 8-12/50	M8	120	12	80	50	13	14	Caja	50	[Opción1], Fuego	053001
TRIGA Z XTREM V10-15/1	M10	75	15	90	1	16	17	Caja	25	[Opción1], Fuego, C1 C2	050687
TRIGA Z XTREM V10-15/10	M10	95	15	90	10	16	17	Caja	25	[Opción1], Fuego, C1 C2	050688
TRIGA Z XTREM V10-15/20	M10	105	15	90	20	16	17	Caja	25	[Opción1], Fuego, C1 C2	050689
TRIGA Z XTREM V10-15/55	M10	140	15	90	55	16	17	Caja	25	[Opción1], Fuego, C1 C2	053003
TRIGA Z XTREM V12-18/10	M12	105	18	105	10	18	20	Caja	25	[Opción1], Fuego, C1 C2	050696
TRIGA Z XTREM V12-18/25	M12	120	18	105	25	18	20	Caja	25	[Opción1], Fuego, C1 C2	050697
TRIGA Z XTREM V12-18/55	M12	150	18	105	55	18	20	Caja	25	[Opción1], Fuego, C1 C2	053004
TRIGA Z XTREM V16-24/10	M16	130	24	131	10	24	26	Caja	10	[Opción1], Fuego, C1 C2	050704
TRIGA Z XTREM V16-24/25	M16	145	24	131	25	24	26	Caja	10	[Opción1], Fuego, C1 C2	050705
TRIGA Z XTREM V16-24/50	M16	170	24	131	50	24	26	Caja	10	[Opción1], Fuego, C1 C2	050710
TRIGA Z XTREM V20-28/25	M20	170	28	157	25	30	31	Caja	5	[Opción1], Fuego	050711

##### TRIGA Z-CSK XTREM

Tipo de cabeza: Cabeza avellanada



Descripción	Ø rosca (mm)	Longitud de fijación (mm)	Ø perforación (mm)	Profundidad mínima de perforación (mm)	Espesor máx. pieza a fijar (mm)	Dimensión Llave	Diámetro de paso	Unidad de embalaje	Cantidad	Aprobación	Código
TRIGA Z XTREM TF V 8-12/16	M8	85	12	80	16	8	14	Caja	50	[Opción1], Fuego, C1 C2	050686
TRIGA Z XTREM TF V 8-12/26	M8	95	12	80	26	8	14	Caja	50	[Opción1], Fuego	053002
TRIGA Z XTREM TF V10-15/27	M10	105	15	90	27	8	17	Caja	25	[Opción1], Fuego, C1 C2	050695
TRIGA Z XTREM TF V12-18/40	M12	130	18	105	40	8	20	Caja	10		050715



### TRIGA Z-V A4

Anclaje de cargas muy altas de acero inoxidable para hormigón fisurado

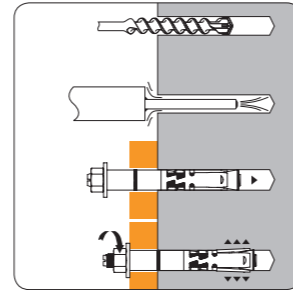

#### Aplicaciones

- Construcción en acero
- Equipos de climatización pesados
- Aplicación nuclear
- Infraestructuras e ingeniería civil, por ejemplo puentes
- Aeropuertos

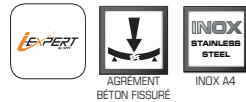

#### Materiales



#### Ventajas

- Componente 100 % de acero inoxidable
- Anclaje perno metálico con manguito - cargas a cizallamiento muy altas
- Sistema de colapso mecánico de acero - aplanamiento perfecto
- Expansión de cono interno - anclaje sin desplazamiento al ser ajustado
- 3 cabezas posibles (perno, tuerca, avellanada) para un acabado perfecto

#### Característica de carga

Ø rosca (mm)	Ø perforación (mm)	Distancia mínima entre elementos de fijación (mm)	Distancia mínima del borde (mm)	Cargas recomendadas a cortante Nrec (kN)		Cargas recomendadas a tracción Nrec (kN)	
				Hormigón fisurado C2025	Hormigón no fisurado C2025	Hormigón fisurado C2025	Hormigón no fisurado C2025
M8	12	60	60	16,86	16,86	4,29	7,57
M10	15	70	70	26,36	26,36	7,57	9,50
M12	18	80	80	32,29	32,29	12,29	11,86
M16	24	100	100	29,07	29,07	13,21	18,50

#### Gama de productos

##### TRIGA Z A4



Descripción	Ø rosca (mm)	Longitud de fijación	Ø perforación (mm)	Profundidad mínima de perforación (mm)	Espesor máx. pieza a fijar (mm)	Dimensión Llave	Diámetro de paso	Unidad de embalaje	Cantidad	Código
TRIGA Z V8X12/10 INOX A4	M8	80	12	80	10	13	14	Caja	25	050595
TRIGA Z V8X12/30 INOX A4	M8	100	12	80	30	13	14	Caja	25	050596
TRIGA Z V10X15/25 INOX A4	M10	115	15	90	25	16	17	Caja	25	050601
TRIGA Z V12X18/25 INOX A4	M12	120	18	105	25	18	20	Caja	25	050605
TRIGA Z E16X24/25 INOX A4	M16	157	24	131	25	24	26	Caja	10	052940

##### TRIGA Z A4 VERSIÓN VARILLA + TUERCA

Tipo de cabeza: Tuerca + arandela



Descripción	Ø rosca (mm)	Longitud de fijación	Ø perforación (mm)	Profundidad mínima de perforación (mm)	Espesor máx. pieza a fijar (mm)	Dimensión Llave	Diámetro de paso	Unidad de embalaje	Cantidad	Código
TRIGA Z E8X12/45 INOX A4	M8	124	12	80	45	13	14	Caja	50	050598
TRIGA Z E10X15/45 INOX A4	M10	139	15	90	45	16	17	Caja	25	050604
TRIGA Z E12X18/15 INOX A4	M12	124	18	105	15	18	20	Caja	25	050606
TRIGA Z E12X18/45 INOX A4	M12	154	18	105	45	18	20	Caja	20	050608

##### PLAQUETA PARA TRIGA



Descripción	Unidad de embalaje	Cantidad	Código
PLACA A2 D.12	Caja	25	052630

##### TRIGA Z COLA DE CERDO

Tipo de cabeza: Cabeza de cola de cerdo



Descripción	Ø rosca (mm)	Longitud de fijación	Ø perforación (mm)	Profundidad mínima de perforación (mm)	Dimensión Llave	Diámetro de paso	Unidad de embalaje	Cantidad	Código
TRIGA Z E12-18/CAN-CAMO	M12	178	18	105	18	20	Caja	5	050671

##### TRIGA Z-CSK A4

Tipo de cabeza: Cabeza avellanada



Descripción	Ø rosca (mm)	Longitud de fijación	Ø perforación (mm)	Profundidad mínima de perforación (mm)	Espesor máx. pieza a fijar (mm)	Dimensión Llave	Diámetro de paso	Unidad de embalaje	Cantidad	Código
TRIGA Z TF V8-12/30 INOX A4	M8	100	12	80	30	8	14	Caja	50	057902

##### TRIGA Z ARANDELA

Tipo de cabeza: Anillo



Descripción	Ø rosca (mm)	Longitud de fijación	Ø perforación (mm)	Profundidad mínima de perforación (mm)	Dimensión Llave	Diámetro de paso	Unidad de embalaje	Cantidad	Código
TRIGA Z XTREM E12-18/A	M12	162	18	105	18	20	Caja	10	050703
ANILLO DE ANCLAJE A2 D.14	M12						Caja	10	052640



## FIX Z XTREM

Anclaje perno metálico para hormigón fisurado y no fisurado y aplicaciones sísmicas



### Materiales



### Aplicaciones

- Construcción en acero
- Líneas de vida
- Muro cortina
- Suspensión en vigas
- Base de madera
- HVAC
- Construcción en madera

### Característica de carga

Ø rosca (mm)	Ø perforación (mm)	Distancia mínima entre elementos de fijación (mm)	Distancia mínima del borde (mm)	Cargas recomendadas a cortante Vrec (kN)				Cargas recomendadas a tracción Nrec (kN)			
				Hormigón fisurado C2025	Hormigón no fisurado C2025	Sísmica C1	Sísmica C2	Hormigón fisurado C2025	Hormigón no fisurado C2025	Sísmica C1	Sísmica C2
M8	8	50	50	6,50	6,50	2,42		2,36	4,29	1,93	
M10	10	55	55	9,00	9,00	7,64	4,64	4,29	9,50	3,00	1,14
M12	12	60	60	12,93	12,93	11,00	6,71	7,64	14,29	6,50	2,43
M16	16	90	80	25,71	25,71	21,86	16,50	9,50	19,07	8,07	7,29
M20	20	100	100	29,07	29,07	24,71	18,07	14,29	24,00	12,14	10,36

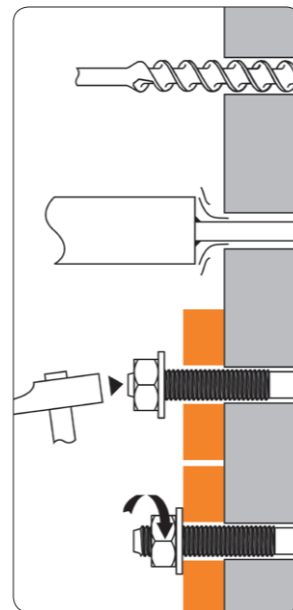

### Ventajas

- Opción ETA 1, se puede usar en hormigón fisurado y no fisurado
- Diseño de clip más grueso, para una alta capacidad de carga
- La gama más amplia utilizable en todas las áreas sísmicas C1 y C2
- Diseño exclusivo de ajuste rápido y sencillo para acelerar la instalación
- Gama de arandelas extragrandes, adecuadas para una amplia gama de aplicaciones

### Gama de productos

#### FIX Z XTREM

Tipo de cabeza: Tuerca + arandela



Descripción	Ø rosca (mm)	Longitud de fijación (mm)	Ø perforación (mm)	Profundidad mínima de perforación (mm)	Espesor máx. pieza a fijar (mm)	Dimensión Llave	Diámetro de paso	Unidad de embalaje	Cantidad	Aprobación	Código
FIX Z XTREM 8x65/5	M8	65	8	65	5	13	9	Caja	100	[Opción1], Fuego, C1	057763
FIX Z XTREM 8x75/15	M8	75	8	65	15	13	9	Caja	100	[Opción1], Fuego, C1	057764
FIX Z XTREM 8x90/30	M8	90	8	65	30	13	9	Caja	50	[Opción1], Fuego, C1	057765
FIX Z XTREM 8x120/60	M8	120	8	65	60	13	9	Caja	50	[Opción1], Fuego, C1	057766
FIX Z XTREM 8x130/70	M8	130	8	65	70	13	9	Caja	50	[Opción1], Fuego, C1	057788
FIX Z XTREM 10x85/5	M10	85	10	75	5	17	12	Caja	50	[Opción1], Fuego, C1 C2	057768
FIX Z XTREM 10x90/10	M10	90	10	75	10	17	12	Caja	50	[Opción1], Fuego, C1 C2	057769
FIX Z XTREM 10x100/20	M10	100	10	75	20	17	12	Caja	25	[Opción1], Fuego, C1 C2	057770
FIX Z XTREM 10x120/40	M10	120	10	75	40	17	12	Caja	25	[Opción1], Fuego, C1 C2	057771
FIX Z XTREM 10x140/60	M10	140	10	75	60	17	12	Caja	25	[Opción1], Fuego, C1 C2	057772
FIX Z XTREM 10x160/80	M10	160	10	75	80	17	12	Caja	25	[Opción1], Fuego, C1 C2	057773
FIX Z XTREM 12x100/5	M12	100	12	90	5	19	14	Caja	25	[Opción1], Fuego, C1 C2	057774
FIX Z XTREM 12x105/10	M12	105	12	90	10	19	14	Caja	25	[Opción1], Fuego, C1 C2	057775
FIX Z XTREM 12x115/20	M12	115	12	90	20	19	14	Caja	25	[Opción1], Fuego, C1 C2	057776
FIX Z XTREM 12x135/40	M12	135	12	90	40	19	14	Caja	25	[Opción1], Fuego, C1 C2	057777
FIX Z XTREM 12x155/60	M12	155	12	90	60	19	14	Caja	25	[Opción1], Fuego, C1 C2	057778
FIX Z XTREM 12x180/85	M12	180	12	90	85	19	14	Caja	20	[Opción1], Fuego, C1 C2	057779
FIX Z XTREM 12x220/125	M12	220	12	90	125	19	14	Caja	20	[Opción1], Fuego, C1 C2	057780
FIX Z XTREM 16x145/25	M16	145	16	110	25	24	18	Caja	10	[Opción1], Fuego, C1 C2	057781
FIX Z XTREM 16x170/50	M16	170	16	110	50	24	18	Caja	10	[Opción1], Fuego, C1 C2	057782
FIX Z XTREM 16x180/60	M16	180	16	110	60	24	18	Caja	10	[Opción1], Fuego, C1 C2	057783
FIX Z XTREM 16x220/100	M16	220	16	110	100	24	18	Caja	10	[Opción1], Fuego, C1 C2	057784
FIX Z XTREM 20x170/30	M20	170	20	130	30	30	22	Caja	10	[Opción1], Fuego, C1 C2	057785
FIX Z XTREM 20x200/60	M20	200	20	130	60	30	22	Caja	10	[Opción1], Fuego, C1 C2	057786
FIX Z XTREM 20x220/80	M20	220	20	130	80	30	22	Caja	10	[Opción1], Fuego, C1 C2	057787

#### FIX Z XTREM LW

Tipo de cabeza: Tuerca + arandela



Descripción	Ø rosca (mm)	Longitud de fijación (mm)	Ø perforación (mm)	Profundidad mínima de perforación (mm)	Espesor máx. pieza a fijar (mm)	Dimensión Llave	Diámetro de paso	Unidad de embalaje	Cantidad	Aprobación	Código
FIX Z XTREM 8x65/5 LW ARANDELA GRANDE	M8	65	8	65	5	13	9	Caja	100	[Opción1], Fuego, C1	057789
FIX Z XTREM 8x130/70 LW ARANDELA GRANDE	M8	130	8	65	70	13	9	Caja	25	[Opción1], Fuego, C1	057790
FIX Z XTREM 10x85/5 LW ARANDELA GRANDE	M10	85	10	75	5	17	12	Caja	50	[Opción1], Fuego, C1 C2	057791
FIX Z XTREM 10x160/80 LW ARANDELA GRANDE	M10	160	10	75	80	17	12	Caja	20	[Opción1], Fuego, C1 C2	057792
FIX Z XTREM 12x180/85 LW ARANDELA GRANDE	M12	180	12	90	85	19	14	Caja	15	[Opción1], Fuego, C1 C2	057793
FIX Z XTREM 16x180/60 LW ARANDELA GRANDE	M16	180	16	110	60	24	18	Caja	5	[Opción1], Fuego, C1 C2	057794
FIX Z XTREM 20x220/80 LW ARANDELA GRANDE	M20	220	20	130	80	30	22	Caja	5	[Opción1], Fuego, C1 C2	057795



### FIX Z A4

Anclaje perno metálico de acero inoxidable para hormigón fisurado y no fisurado

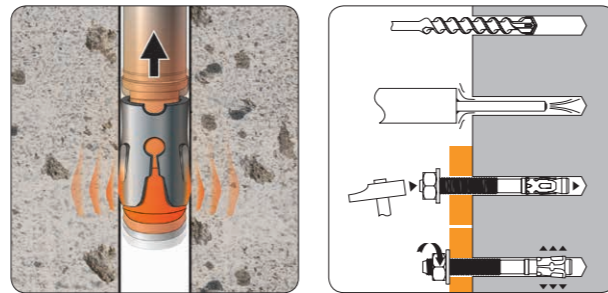

#### Aplicaciones

- Construcción en acero
- Líneas de vida
- Muro cortina
- Suspensión en vigas
- Base de madera
- HVAC
- Construcción en madera

#### Ventajas

- Opción ETA 1, se puede usar en hormigón fisurado y no fisurado
- Diseño exclusivo de ajuste rápido y sencillo para acelerar la instalación
- Acero inoxidable de alta calidad para uso en exterior o entornos de alta corrosión



#### Materiales

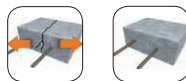

#### Característica de carga

Ø rosca (mm)	Ø perforación (mm)	Distancia mínima entre elementos de fijación (mm)	Distancia mínima del borde (mm)	Cargas recomendadas a cortante V <sub>rec</sub> (kN)		Cargas recomendadas a tracción N <sub>rec</sub> (kN)	
				Hormigón fisurado C2025	Hormigón no fisurado C2025	Hormigón fisurado C2025	Hormigón no fisurado C2025
M8	8	60	60	5,86	5,86	1,43	4,29
M10	10	75	65	9,36	9,36	2,86	4,29
M12	12	100	100	13,50	13,50	3,57	5,71
M16	16	100	100	18,43	18,43	5,71	9,50

#### Gama de productos

Descripción	Ø rosca (mm)	Longitud de fijación	Ø perforación (mm)	Profundidad mínima de perforación (mm)	Espesor máx. pieza a fijar (mm)	Dimensión Llave	Diámetro de paso	Unidad de embalaje	Cantidad	Código
FIX Z 8X55/5 INOX A4	M8	55	8	52	5	13	9	Caja	100	050441
FIX Z 8X70/20-7 INOX A4	M8	70	8	52	20	13	9	Caja	100	054610
FIX Z 8X90/40-27 INOX A4	M8	90	8	52	40	13	9	Caja	50	055343
FIX Z 8X130/80-67 INOX A4	M8	130	8	52	80	13	9	Caja	50	050367
FIX Z 10X65/5 INOX A4	M10	65	10	62	5	17	12	Caja	50	050466
FIX Z 10X75/15-5 INOX A4	M10	75	10	62	15	17	12	Caja	50	054630
FIX Z 10X95/35-20 INOX A4	M10	95	10	62	15	17	12	Caja	50	054640
FIX Z 10X120/60-45 INOX A4	M10	120	10	62	60	17	12	Caja	25	050442
FIX Z 12X80/5-5 INOX A4	M12	80	12	75	5	19	14	Caja	25	055344
FIX Z 12X100/25-6 INOX A4	M12	100	12	75	25	19	14	Caja	25	055345
FIX Z 12X115/40 INOX A4	M12	115	12	75	40	19	14	Caja	25	055394
FIX Z 12X140/65-46 INOX A4	M12	140	12	75	65	19	14	Caja	25	054680
FIX Z 16X125/30-8 INOX A4	M16	125	16	95	30	24	18	Caja	25	050443
FIX Z 16X150/55-33 INOX A4	M16	150	16	95	65	24	18	Caja	10	054700
FIX Z 16X170/75-53 INOX A4	M16	170	16	95	75	24	18	Caja	10	050444

### FIX3

Anclaje perno metálico para hormigón no fisurado

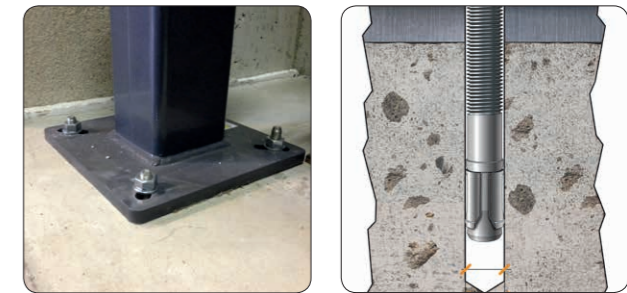
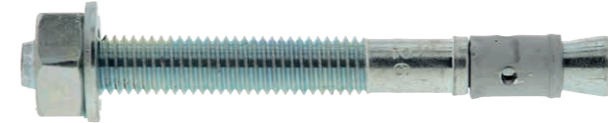

#### Aplicaciones

- Construcción en acero
- Escalera
- Barandillas
- Suspensión en vigas
- Asientos en estadio
- HVAC
- Construcción en madera
- Consola
- Abrazadera metálica

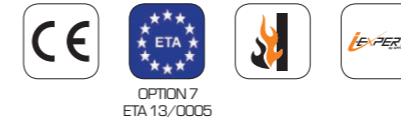

#### Materiales



#### Característica de carga

Ø rosca (mm)	Ø perforación (mm)	Distancia mínima entre elementos de fijación (mm)	Distancia mínima del borde (mm)	Cargas recomendadas a cortante V <sub>rec</sub> (kN)		Cargas recomendadas a tracción N <sub>rec</sub> (kN)	
				Hormigón no fisurado C2025	Hormigón no fisurado C2025	Hormigón no fisurado C2025	Hormigón no fisurado C2025
M8	8	40	50	5,71	3,57		
M10	10	50	65	7,86	6,07		
M12	12	100	100	15,64	8,50		
M16	16	100	100	20,86	12,57		
M20	20	100	120	29,00	24,05		

#### Gama de productos

Descripción	Ø rosca (mm)	Longitud de fijación	Ø perforación (mm)	Profundidad mínima de perforación (mm)	Espesor máx. pieza a fijar (mm)	Dimensión Llave	Diámetro de paso	Unidad de embalaje	Cantidad	Código
BOLSA 10 FIX3 8X55/5 MT	M8	55	8	50	5	13	9	Bolsa	10	060074
FIX3 8X55/5	M8	55	8	50	5	13	9	Caja	100	057450
BOLSA 8 FIX3 8X70/20-10 MT	M8	70	8	50	20	13	9	Bolsa	8	060075
FIX3 8X70/20-10	M8	70	8	50	20	13	9	Caja	100	057451
BOLSA 4 FIX3 8X90/40-30 MT	M8	90	8	50	40	13	9	Bolsa	4	060076
FIX3 8X90/40-30	M8	90	8	50	40	13	9	Caja	50	057452
FIX3 8X100/50-40	M8	100	8	50	50	13	9	Caja	50	057453
FIX3 8X115/65-55	M8	115	8	50	65	13	9	Caja	50	057454
FIX3 8X130/80-70	M8	130	8	50	80	13	9	Caja	50	057455
FIX3 8X160/110-100	M8	160	8	50	110	13	9	Caja	50	057456
BOLSA 4 FIX3 10X65/5 MT	M10	65	10	60	5	17	12	Bolsa	4	060077
FIX3 10X65/5	M10	65	10	60	5	17	12	Caja	50	057460
FIX3 10X75/15-5	M10	75	10	60	15	17	12	Caja	50	057461
FIX3 10X85/25-15	M10	85	10	60	25	17	12	Caja	50	057462
BOLSA 4 FIX3 10X95/36-26 MT	M10	95	10	60	36	17	12	Bolsa	4	060078
FIX3 10X95/36-26	M10	95	10	60	36	17	12	Caja	50	057463
FIX3 10X110/50-40	M10	110	10	60	50	17	12	Caja	25	057464
FIX3 10X125/65-55	M10	125	10	60	65	17	12	Caja	25	057465
FIX3 10X140/80-70	M10	140	10	60	80	17	12	Caja	25	057466
FIX3 10X160/100-90	M10	160	10	60	100	17	12	Caja	25	057467



Descripción	Ø rosca (mm)	Longitud de fijación	Ø perforación (mm)	Profundidad mínima de perforación (mm)	Espesor máx. pieza a fijar (mm)	Dimensión Llave	Diámetro de paso	Unidad de embalaje	Cantidad	Código
FIX3 12X80/5	M12	80	12	75	5	19	14	Caja	25	057470
BOLSA 4 FIX3 12X100/25-10 MT	M12	100	12	75	25	19	14	Bolsa	4	060079
FIX3 12X100/25-10	M12	100	12	75	25	19	14	Caja	25	057471
FIX3 12X115/40-25	M12	115	12	75	40	19	14	Caja	25	057472
FIX3 12X125/50-35	M12	125	12	75	50	19	14	Caja	25	057473
BOLSA 4 FIX3 12X140/65-50 MT	M12	140	12	75	65	19	14	Bolsa	4	060080
FIX3 12X140/65-50	M12	140	12	75	65	19	14	Caja	25	057474
	M12	160	12	75	85	19	14	Caja	20	057664
FIX3 12X180/105-90	M12	180	12	75	105	19	14	Caja	20	057576
FIX3 12X220/145-130	M12	220	12	75	145	19	14	Caja	20	057477
FIX3 12X290/215-200	M12	290	12	75	215	19	14	Caja	10	057478
FIX3 16X100/5	M16	100	16	95	5	24	18	Caja	20	057480
FIX3 16X125/30-15	M16	125	16	95	30	24	18	Caja	20	057481
FIX3 16X150/55-40	M16	150	16	95	55	24	18	Caja	10	057482
FIX3 16X170/75-60	M16	170	16	95	75	24	18	Caja	10	057483
FIX3 16X185/90-75	M16	185	16	95	90	24	18	Caja	10	057484
FIX3 16X235/140-125	M16	235	16	95	140	24	18	Caja	10	057485
FIX3 16X300/205-190	M16	300	16	95	205	24	18	Caja	10	057486
FIX3 20X150/10	M20	150	20	130	10	30	22	Caja	10	057490
FIX3 20X170/30	M20	170	20	130	30	30	22	Caja	10	057491
FIX3 20X220/80	M20	220	20	130	80	30	22	Caja	10	057492

Tipo de cabeza: Tuerca + arandela



FIX

Descripción	Ø rosca (mm)	Longitud de fijación	Ø perforación (mm)	Profundidad mínima de perforación (mm)	Espesor máx. pieza a fijar (mm)	Dimensión Llave	Diámetro de paso	Unidad de embalaje	Cantidad	Código
FIX 6X45/5	M6	45	6	41	5	10	7	Caja	100	050510
FIX 6X55/15	M6	55	6	41	20	10	7	Caja	100	050520
FIX 6X85/45	M6	85	6	41	50	10	7	Caja	100	050530

Tipo de cabeza: Tuerca + arandela



FIX3 LW

Descripción	Ø rosca (mm)	Longitud de fijación	Ø perforación (mm)	Profundidad mínima de perforación (mm)	Espesor máx. pieza a fijar (mm)	Dimensión Llave	Diámetro de paso	Unidad de embalaje	Cantidad	Código
FIX3 8x70/20-10 LW ARANDELA GRANDE	M8	70	8	50	20	13	9	Caja	100	057656
FIX3 8x130/80-70 LW ARANDELA GRANDE	M8	130	8	50	80	13	9	Caja	25	057657
FIX3 10x75/15-5 LW ARANDELA GRANDE	M10	75	10	60	15	17	12	Caja	50	057658
FIX3 10x140/80-70 LW ARANDELA GRANDE	M10	140	10	60	80	17	12	Caja	20	057659
FIX3 12x140/65-50 LW ARANDELA GRANDE	M12	140	12	75	65	19	14	Caja	15	057660
FIX3 12x180/105-90 LW ARANDELA GRANDE	M12	180	12	75	105	19	14	Caja	15	057661

Tipo de cabeza: Tuerca + arandela



FIX II HDG

Descripción	Ø rosca (mm)	Longitud de fijación	Ø perforación (mm)	Profundidad mínima de perforación (mm)	Espesor máx. pieza a fijar (mm)	Dimensión Llave	Diámetro de paso	Unidad de embalaje	Cantidad	Código
FIX II 8x70/20-7 GALVA EN CALIENTE	M8	70	8	52	20	13	9	Caja	100	050310
FIX II 8x90/40-27 GALVA EN CALIENTE	M8	90	8	52	40	13	9	Caja	50	050320
FIX II 8x110/60-47 GALVA EN CALIENTE	M8	110	8	52	60	13	9	Caja	50	050329
FIX II 8x130/80-67 GALVA EN CALIENTE	M8	130	8	52	80	13	9	Caja	50	050330
FIX II 10x75/15-5 GALVA EN CALIENTE	M10	75	10	62	15	17	12	Caja	50	050350
FIX II 10x95/35-25 GALVA EN CALIENTE	M10	95	10	62	36	17	12	Caja	50	050360
FIX II 10x120/60-50 GALVA EN CALIENTE	M10	120	10	62	60	17	12	Caja	25	050340
FIX II 10x140/80-70 GALVA EN CALIENTE	M10	140	10	62	80	17	12	Caja	25	050370
FIX II 10x160/100-90 GALVA EN CALIENTE	M10	160	10	62	100	17	12	Caja	25	050341
FIX II 12x80/5 GALVA EN CALIENTE	M12	80	12	75	5	19	14	Caja	25	055351
FIX II 12x100/25-8 GALVA EN CALIENTE	M12	100	12	75	25	19	14	Caja	25	055352
FIX II 12x115/40-23 GALVA EN CALIENTE	M12	115	12	75	40	19	14	Caja	25	055395
FIX II 12x140/65-48 GALVA EN CALIENTE	M12	140	12	75	65	19	14	Caja	25	050400
FIX II 12x180/105-88 GALVA EN CALIENTE	M12	180	12	75	105	19	14	Caja	20	057578
FIX II 16x125/30-8 GALVA EN CALIENTE	M16	125	16	95	30	24	18	Caja	25	050440
FIX II 16x150/55-33 GALVA EN CALIENTE	M16	150	16	95	55	24	18	Caja	10	050354
FIX II 16x170/75-53 GALVA EN CALIENTE	M16	170	16	95	75	24	18	Caja	10	050450

GUARDIA

Anclaje mecánico para líneas de vida

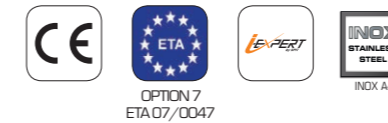

Materiales

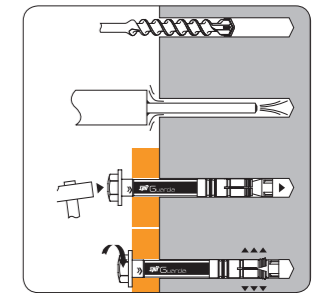

Aplicaciones

— Barandillas

Ventajas

- Efecto de recorte que reduce la distancia de espaciado y a bordes
- Solución alternativa a la fijación química, pero más fácil y rápida de instalar
- Cabeza cónica hexagonal para fijación estética
- Sistema de colapso para una adaptación perfecta de la base
- Permite el aflojado después de ajustar el nivelado de la barandilla

Característica de carga

Ø rosca (mm)	Ø perforación (mm)	Distancia mínima entre elementos de fijación (mm)	Distancia mínima del borde (mm)	Cargas recomendadas a	
				Hormigón no fisurado C2025	Hormigón no fisurado C2025
M8	12	70	50	6,79	14,07

Gama de productos

Descripción	Ø rosca (mm)	Longitud de fijación	Ø perforación (mm)	Profundidad mínima de perforación (mm)	Espesor máx. pieza a fijar (mm)	Dimensión Llave	Diámetro de paso	Unidad de embalaje	Cantidad	Código
GUARDIA 12X105/20	M8	104	12	95	20	16	14	Caja	20	051061

GUARDIA INOX A4

Tipo de cabeza: Cabeza hexagonal



Descripción	Ø rosca (mm)	Longitud de fijación	Ø perforación (mm)	Profundidad mínima de perforación (mm)	Espesor máx. pieza a fijar (mm)	Dimensión Llave	Diámetro de paso	Unidad de embalaje	Cantidad	Código
GUARDIA 12X110/20 INOX A4	M8	110	12	100	20	13	14	Caja	20	055304



## GRIP

Anclaje metálico hembra de alta resistencia de expansión por golpeo

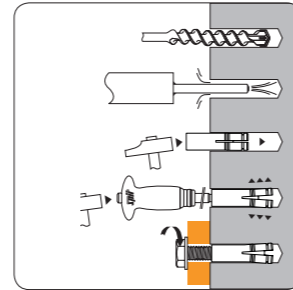
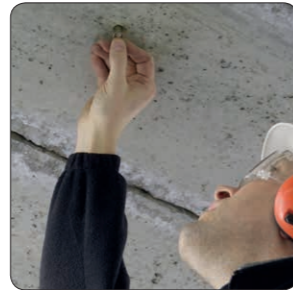
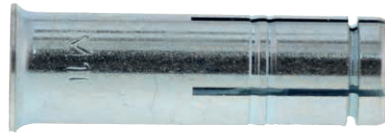

### Aplicaciones

- Tuberías
- Bandejas para cables
- Techos suspendidos
- Pasamanos
- Asientos en estadio
- Instalaciones mecánicas y eléctricas
- Barandillas
- Aspersor contra incendios



### Materiales



### Ventajas

- Opción ETA 7 para uso en hormigón no fisurado
- Baja profundidad de empotramiento para evitar contacto de barra corrugada
- Calificación de resistencia al fuego
- Grosor de montaje flexible

### Característica de carga

Ø rosca (mm)	Ø perforación (mm)	Distancia mínima entre elementos de fijación (mm)	Distancia mínima del borde (mm)	Cargas recomendadas a	
				Hormigón no fisurado C2025	Hormigón no fisurado C2025
M6	8	60	105	1,71	3,29
M7	10	70	105	3,14	3,29
M8	10	70	105	3,14	3,29
M10	12	95	140	4,93	5,07
M12	15	125	195	7,21	7,07
M16	20	130	227	13,43	10,50

### Gama de productos

#### GRIP

Descripción	Ø rosca (mm)	Longitud de fijación	Ø perforación (mm)	Profundidad mínima de perforación (mm)	Diámetro de paso	Unidad de embalaje	Cantidad	Código
GRIP M6X25	M6	25	8	28	7	Caja	100	050788
GRIP M7X30	M7	30	10	33	8	Caja	100	061980
GRIP M6X30	M6	30	8	32	7	Caja	100	062040
GRIP M8X30	M8	30	10	33	9	Caja	100	062050
GRIP M10X40	M10	40	12	43	12	Caja	100	062060
GRIP M12X50	M12	50	15	54	14	Caja	50	062070
GRIP M16X65	M16	65	20	70	18	Caja	20	062080

#### GRIP INOX A4



Descripción	Ø rosca (mm)	Longitud de fijación	Ø perforación (mm)	Profundidad mínima de perforación (mm)	Diámetro de paso	Unidad de embalaje	Cantidad	Código
GRIP M6X30 INOX A4	M6	30	8	32	7	Caja	100	062240
GRIP M8X30 INOX A4	M8	30	10	33	9	Caja	100	062250
GRIP M10X40 INOX A4	M10	40	12	43	12	Caja	50	062260
GRIP M12X50 INOX A4	M12	50	15	54	14	Caja	50	062270
GRIP M16X65 INOX A4	M16	65	20	70	18	Caja	25	062280

#### GRIP L

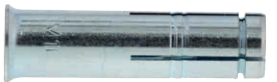

Descripción	Ø rosca (mm)	Longitud de fijación	Ø perforación (mm)	Profundidad mínima de perforación (mm)	Diámetro de paso	Unidad de embalaje	Cantidad	Código
GRIP L M6X30	M6	30	8	32	7	Caja	100	050789
GRIP L M8X30	M8	30	10	33	9	Caja	100	050790
GRIP L M10X30	M10	30	12	43	12	Caja	100	050799
GRIP L M10X40	M10	40	12	43	12	Caja	100	050791
GRIP L M12X50	M12	50	12	54	14	Caja	50	050792
GRIP L M 16X65	M16	65	20	70	18	Caja	20	050793
BOLSA DE 5 GRIP L M12X50	M12	50	12	54	14	Bolsa	5	053058
GRIP L M 16X65 CUBO /100	M16	65	20	70	18	Cubo	100	057185

#### ÚTIL DE EXPANSIÓN GRIP



Descripción	Ø rosca (mm)	Longitud de fijación	Unidad de embalaje	Cantidad	Código
ÚTIL DE COLOCACIÓN GRIP M6X25	M6	25	Bolsa	1	050921
ÚTIL DE COLOCACIÓN GRIP M6X30	M6	30	Bolsa	1	050922
ÚTIL DE COLOCACIÓN GRIP M8X30	M8	30	Bolsa	1	050923
ÚTIL DE COLOCACIÓN GRIP M10X30	M10	30	Bolsa	1	051015
ÚTIL DE COLOCACIÓN GRIP M10X40	M10	40	Bolsa	1	050924
ÚTIL DE COLOCACIÓN GRIP M12X50	M12	50	Bolsa	1	050925
ÚTIL DE COLOCACIÓN GRIP M16X65	M16	65	Bolsa	1	050926



Descripción	Ø rosca (mm)	Longitud de fijación	Unidad de embalaje	Cantidad	Código
ÚTIL DE COLOCACIÓN GRIP A4 M6	M6	30	A granel	1	050214
ÚTIL DE COLOCACIÓN GRIP A4 M8	M8	30	A granel	1	050215
ÚTIL DE COLOCACIÓN GRIP A4 M10	M10	40	A granel	1	050216
ÚTIL DE COLOCACIÓN GRIP A4 M12	M12	50	A granel	1	050217
ÚTIL DE COLOCACIÓN GRIP A4 M16	M16	65	A granel	1	050218



## PRIMA

Anclaje metálico multimaterial de gran expansión



SOCOTEC

### Aplicaciones

- Puertas industriales
- Climatización
- Calentador de agua
- Toldo
- Antena parabólica
- Señalización

### Ventajas

- 4 patas de expansión completa para mejor agarre en multimaterial
- Collareta grande para fácil ajuste en material hueco
- Tuerca enlazada al cuerpo para garantizar el ajuste perfecto

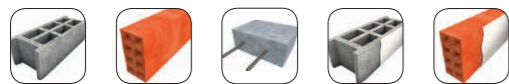

### Característica de carga

Ø rosca (mm)	Ø perforación (mm)	Distancia mínima entre elementos del borde de fijación (mm)	Distancia mínima del borde (mm)	Cargas recomendadas a cortante Vrec (kN)					Cargas recomendadas a tracción Nrec (kN)				
				Bloques de hormigón hueco	Losa hormigón hueco	Hormigón no fisurado C20/25	Ladrillo macizo	Ladrillo hueco	Bloques de hormigón	Losa hormigón hueco	Hormigón no fisurado C20/25	Ladrillo macizo	Ladrillo hueco
M6	12	60	50	0,80	1,25	3,00	1,00	0,50	0,20	2,50	3,60	1,90	0,15
M8	14	70	55	0,80	2,30	5,43	1,90	0,50	0,20	2,75	4,64	2,40	0,15
M10	16	80	60		2,30	8,64	3,00			3,00	6,43	3,00	
M12	20	110	65		5,20	12,50	4,40			3,75	8,36	3,00	

### Gama de productos

#### PRIMA

Descripción	Ø rosca (mm)	Longitud de fijación	Ø perforación (mm)	Profundidad mínima de perforación (mm)	Diámetro de paso	Unidad de embalaje	Cantidad	Código
PRIMA M6X50 SIN TORNILLO	M6	50	12	60	7	Caja	25	050399
PRIMA M8X55 SIN TORNILLO	M8	55	14	65	9	Caja	25	050401
PRIMA M10X65 SIN TORNILLO	M10	65	16	75	12	Caja	25	050402
PRIMA M12X80 SIN TORNILLO	M12	80	20	90	14	Caja	25	073560

#### PRIMA CON TORNILLO

Tipo de cabeza: Tornillo

Descripción	Ø rosca (mm)	Longitud de fijación	Ø perforación (mm)	Profundidad mínima de perforación (mm)	Espesor máx. pieza a fijar (mm)	Dimensión Llave	Diámetro de paso	Unidad de embalaje	Cantidad	Código
PRIMA M6X50/10 + TORNILLO	M6	50	12	60	10	10	8	Caja	25	050404
PRIMA M6X50/25 + TORNILLO	M6	50	12	60	25	10	8	Caja	25	050405
PRIMA M8X55/10 + TORNILLO	M8	55	14	65	10	13	10	Caja	25	050406
PRIMA M8X55/25 + TORNILLO	M8	55	14	65	25	13	10	Caja	25	050407
PRIMA M8X55/40 + TORNILLO	M8	55	14	65	40	13	10	Caja	25	050408
BOLSA DE 8 PRIMA M6X50/10 + TORNILLO	M6	50	12	60	10	10	8	Bolsa	8	053005
BOLSA DE 8 PRIMA M8X55/10 + TORNILLO	M8	55	14	65	10	13	10	Bolsa	8	053006
BOLSA DE 4 PRIMA M10X65/10 + TORNILLO	M10	65	16	75	10	17	12	Bolsa	4	053007
PRIMA M10X65/10 + TORNILLO	M10	65	16	75	10	17	12	Caja	25	073640
PRIMA M10X65/25 + TORNILLO	M10	65	16	75	25	17	12	Caja	25	073650
PRIMA M10X65/50 + TORNILLO	M10	65	16	75	50	17	12	Caja	25	073660
PRIMA M12X80/10 + TORNILLO	M12	80	20	90	10	19	14	Caja	25	073680
PRIMA M12X80/25 + TORNILLO	M12	80	20	90	25	19	14	Caja	25	073690

## D BOLT

Anclaje metálico de camisa cargas medias



### Materiales



### Característica de carga

Ø rosca (mm)	Ø perforación (mm)	Distancia mínima entre elementos de fijación (mm)	Distancia mínima del borde (mm)	Cargas recomendadas a cortante Vrec (kN)			Cargas recomendadas a tracción Nrec (kN)		
				Losa hormigón hueco	Hormigón no fisurado C20/25	Ladrillo macizo	Losa hormigón hueco	Hormigón no fisurado C20/25	Ladrillo macizo
M6	8	50	50		2,71	2,80		1,93	2,20
M8	10	60	60		4,93	5,10		2,79	2,90
M10	12	70	75		7,79	8,10		4,36	5,30
M12	16	90	100	4,79	11,29	11,80	4,79	4,64	5,90

### Gama de productos

Descripción	Ø rosca (mm)	Longitud de fijación	Ø perforación (mm)	Profundidad mínima de perforación (mm)	Espesor máx. pieza a fijar (mm)	Dimensión Llave	Diámetro de paso	Unidad de embalaje	Cantidad	Código
D BOLT M6X45/8 (DIAM.8)	M6	45	8	45	8	10	9	Caja	100	050252
D BOLT M6X70/30 (DIAM.8)	M6	70	8	45	30	10	9	Caja	50	050253
D BOLT M6X95/56 (DIAM.8)	M6	95	8	45	56	10	9	Caja	50	050254
D BOLT M8X55/10 (DIAM.10)	M8	55	10	50	8	13	12	Caja	50	050255
D BOLT M8X80/35 (DIAM.10)	M8	80	10	50	35	13	12	Caja	25	050256
D BOLT M8X105/62 (DIAM.10)	M8	105	10	50	62	13	12	Caja	25	050257
D BOLT M10X65/12 (DIAM.12)	M10	65	12	65	12	17	14	Caja	25	050258
D BOLT M10X75/18 (DIAM.12)	M10	75	12	65	18	17	14	Caja	25	050259
D BOLT M10X105/46 (DIAM.12)	M10	105	12	65	46	17	14	Caja	20	050260
D BOLT M12X110/49 (DIAM.14)	M12	110	16	65	49	19	18	Caja	10	050262

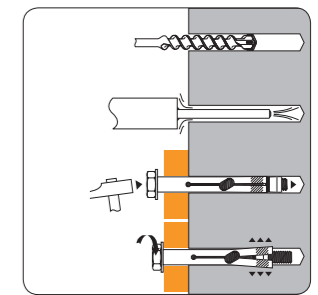
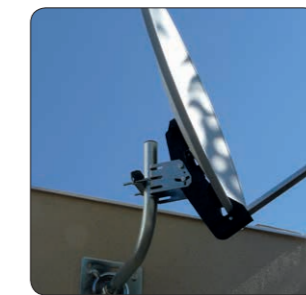

### Aplicaciones

- Mobiliario urbano
- Climatización
- Señalización
- Pasamanos
- Bandejas para cables
- Antena parabólica

### Ventajas

- Instalación de perno metálico para el ajuste más fácil y rápido
- Cabeza hexagonal para acabados estéticos
- Sistema de colapso integrado para una adaptación perfecta



### BOLT

Anclaje metálico para cargas medias de cabeza hexagonal

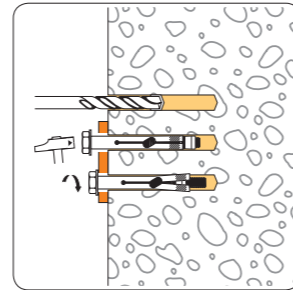

#### Aplicaciones

- Mobiliario urbano
- Señalización
- Bandejas para cables
- Antena parabólica
- Climatización
- Pasamanos

#### Materiales

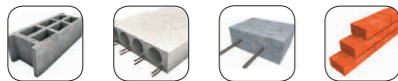

#### Ventajas

- Instalación de perno metálico para el ajuste más fácil y rápido
- Cabeza hexagonal para acabados estéticos
- Sistema de colapso integrado para una adaptación perfecta

#### Característica de carga

Ø Rosca (mm)	Ø perforación (mm)	Distancia mínima entre elementos de fijación (mm)	Distancia mínima del borde (mm)	Cargas recomendadas a cortante Vrec (kN)	
				Hormigón no fisurado C2025	Hormigón no fisurado C2025
M6	8	50	50	2,71	0,60
M8	10	70	70	4,93	0,60
M10	12	80	80	7,79	0,60
M12	16	100	100	11,29	5,43

#### Gama de productos

Descripción	Ø Rosca (mm)	Longitud de fijación	Ø perforación (mm)	Profundidad mínima de perforación (mm)	Espesor máximo de la pieza a fijar (mm)	Dimensión Llave	Diámetro de paso	Unidad de embalaje	Cantidad	Código
BOLT ANILLADO M6X45 (DIAM. 8)	M6	45	8	50		10	9	Caja	100	055437
BOLT M6X60 (DIAM.8)	M6	60	8	60	15	10	9	Caja	200	055442
BOLT M8X60 (DIAM.10)	M8	60	10	60	5	13	12	Caja	100	055443
BOLT ANILLADO M8X60 (DIAM. 10)	M8	60	10	60		13	12	Caja	100	055438
BOLT M8X80 (DIAM.10)	M8	80	10	80	15	13	12	Caja	100	055444
BOLT M10X70 (DIAM. 12)	M10	70	12	75	5	17	14	Caja	100	055447
BOLT ANILLADO M10X60 (DIAM. 12)	M10	70	12	75		17	14	Caja	50	055439
BOLT M10X100 (DIAM. 12)	M10	100	12	85	25	17	14	Caja	50	055448
BOLT M12X80 (DIAM. 16)	M12	80	16	85	5	19	18	Caja	50	055452
BOLT M12X110 (DIAM. 16)	M12	110	16	110	25	19	18	Caja	25	055453

### UNI

Anclaje multimaterial de plomo

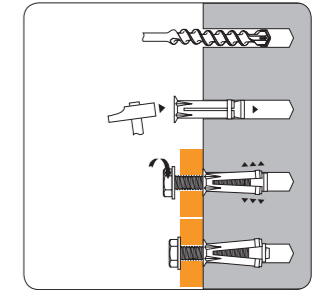

#### Aplicaciones

- Antena
- Señalización
- Cableado exterior
- Bandejas para cables

#### Materiales



#### Ventajas

- Ranura antirrotación para una expansión perfecta
- Cono plegado al cuerpo para garantizar el ajuste perfecto
- Expansión suave adaptada a materiales blandos y frágiles

#### Característica de carga

Ø rosca (mm)	Ø perforación (mm)	Distancia mínima entre elementos de fijación (mm)	Distancia mínima del borde (mm)	Cargas recomendadas a cortante Vrec (kN)				Cargas recomendadas a tracción Nrec (kN)		
				Bloques de hormigón hueco	Hormigón no fisurado C2025	Ladrillo macizo	Ladrillo hueco	Bloques de hormigón	Hormigón no fisurado C2025	Ladrillo hueco
M6	10	70	70	0,74	0,60	0,55	0,70	0,30	0,80	0,18
M8	12	80	80	0,94	2,10	1,90	0,84	0,30	1,90	0,22
M10	15	90	90	1,09	3,10	3,00	1,13	0,30	2,75	0,29
M12	18	115	115	1,14	5,10	4,00	1,59	0,30	4,75	0,37

#### Gama de productos

#### UNI

Descripción	Ø rosca (mm)	Longitud de fijación	Ø perforación (mm)	Profundidad mínima de perforación (mm)	Diámetro de paso	Unidad de embalaje	Cantidad	Código
UNI M6X40	M6	42	10	50	7	Caja	100	053100
UNI M8X45	M8	47	12	55	9	Caja	100	053110
UNI M10X55	M10	53	15	60	12	Caja	50	053120
UNI M12X70	M12	68	18	75	14	Caja	25	053130
UNI M12X70 + CANCAMO GALVA	M12	68	18	75		Caja	20	053140
UNI M6X40 + CANCAMO INOX A2	M6	42	10	50		Caja	50	053150

Tipo de cabeza: Tornillo

#### UNI

Descripción	Ø rosca (mm)	Longitud de fijación	Ø perforación (mm)	Profundidad mínima de perforación (mm)	Espesor máx. pieza a fijar (mm)	Dimensión Llave	Diámetro de paso	Unidad de embalaje	Cantidad	Código
UNI M6X40+TORNILO CABEZA HEXAG. 6X50	M6	42	10	50	10	10	7	Caja	100	053170
UNI M8X45+TORNILO CABEZA HEXAG. 8X55	M8	47	12	55	10	13	9	Caja	100	053200





**Fijaciones ligeras**  
HIT-M - B-LONG XTREM - B-LONG -  
PROLONG - NYL - PRO 6 - CC - ZENTECH -  
DRIVA - DRIVA CLICK - DRILL -  
MINI DRIVA - DRIVA PLUS - G8 - RM6 -  
FIX 6 PERFORADO - UDZ 6 - SDA - PITON -  
LATÓN - FIXELEC - L - S-CLIP



## LA ELECCIÓN DEL PROFESIONAL

● = totalmente adecuado  
 ○ = Puede ser adecuado (con ensayo)

### Tipos

				Hormigón	Piedra Bloque macizo Ladrillo macizo	Bloque hueco Bovedilla Ladrillo hueco Losa alveolar	Hormigón celular	Placa	Página
<b>FIJACIONES LIGERAS PARA CARGAS DE 5 A 150KG</b>									
HIT M	ATE 06/0032		●	●	●	●	○	○	87
B-LONG XTREM B-LONG	ATE 13/1068	●	●	●	●	●	●		89
PROLONG	ATE 17/0202		●	●	●	●			91
NYL			●	●	●	●			92
PRO 6			●	●	●	●			93
<b>FIJACIONES LIGERAS PARA CARGAS DE 5 A 150KG</b>									
ZENTECH						○		●	94
CC						●		●	95
DRIVA								●	96
DRIVA DRILL								●	97
MINI DRIVA								●	97
DRIVA CLICK								●	98
DRIVA PLUS								●	98
G8				●					98
RM6 BOIS			● Con Nyl	● Con Nyl	● Con Nyl	● Con Nyl			99
FIX PERFORADO			●						99
UDZ	ATE 05/0038		●	●					100
FIJACIÓN SHA	ETA 10/0166		●	●					100
LATÓN			●	●		○			101
FIXELEC			●	●			●		102
L			●	●		○	○		102
S-CLIP SIMPLE y DOBLE			●	●					103

## HIT-M

Taco de golpe multimaterial de cabeza plana con clavo-tornillo cincado



### Materiales



### Característica de carga

Ø perforación (mm)	Distancia mínima entre elementos de fijación (mm)	Distancia mínima del borde (mm)	Cargas recomendadas a cortante Nrec (kN)				Cargas recomendadas a tracción Nrec (kN)						
			Bloques de hormigón hueco	Hormigón celular	Hormigón no fisurado C20/25	Ladrillo hueco	Carga de corte recomendada en placa de yeso (kN)	Bloques de hormigón	Hormigón celular	Hormigón no fisurado C20/25	Ladrillo macizo	Ladrillo hueco	Carga de tracción recomendada en placa de yeso (kN)
5	100	100	0,50	0,04	0,50	0,15	0,04	0,07	0,04	0,21	0,15	0,15	0,04
6	100	100	0,60	0,06	0,75	0,20	0,04	0,11	0,06	0,32	0,20	0,20	0,04
8	100	100	0,45	0,15	1,15	0,05	0,09	0,43	0,08	0,42	0,25	0,25	0,05

### Gama de productos

#### HIT-M

Descripción	Ø (mm)	Longitud de fijación (mm)	Ø perforación (mm)	Profundidad mínima de perforación (mm)	Espesor máx. pieza a fijar (mm)	Espesor mínimo material de soporte (mm)	Profundidad de anclaje	Diámetro de paso	Huella	Unidad de embalaje	Cantidad	Código
HITM 5X25/5 P	5	27	5	30	5	100	20	5	PZ 2	Caja	200	050116
HITM 5X35/15 P	5	37	5	30	15	100	20	5	PZ 2	Caja	200	050117
HITM 6X30/5 P	6	32	6	35	5	100	25	6	PZ 2	Caja	200	050118
HITM 6X40/12 P	6	42	6	35	12	100	25	6	PZ 2	Caja	100	050119
HITM 6X50/25 P	6	52	6	35	25	100	25	6	PZ 2	Caja	100	050121
HITM 6X65/40 P	6	67	6	35	40	100	25	6	PZ 2	Caja	100	050122
HITM 8X40/10P	8	42	8	40	10	100	30	8	PZ 2	Caja	50	060090
HITM 8X40/10 P 20	8	42	8	40	10	100	30	8	PZ 2	Caja	100	055378
HITM 8X60/30P	8	62	8	40	30	100	30	8	PZ 2	Caja	50	060091
HITM 8X90/60P	8	92	8	40	60	100	30	8	PZ 2	Caja	50	060092
HITM 8X110/80P	8	112	8	40	80	100	30	8	PZ 2	Caja	50	060093
HITM 8X130/100P	8	132	8	40	100	100	30	8	PZ 2	Caja	50	060094
BOLSA DE 50 HITM 5X25/5 P	5	27	5	30	5	100	20	5	PZ 2	Bolsa	50	053022
BOLSA DE 50 HITM 5X35/15 P	5	37	5	30	15	100	20	5	PZ 2	Bolsa	50	053023
BOLSA DE 40 HITM 6X30/5 P	6	32	6	35	5	100	25	6	PZ 2	Bolsa	40	053024
BOLSA DE 20 HITM 6X50/25 P	6	52	6	35	25	100	25	6	PZ 2	Bolsa	20	053025
BOLSA DE 20 HITM 6X65/40 P	6	67	6	35	40	100	25	6	PZ 2	Bolsa	20	053026
BOLSA DE 10 HITM 8X90/60 P	8	92	8	40	60	100	30	8	PZ 2	Bolsa	10	053029
BOLSA DE 8 HITM 8X110/80 P	8	112	8	40	80	100	30	8	PZ 2	Bolsa	8	053030

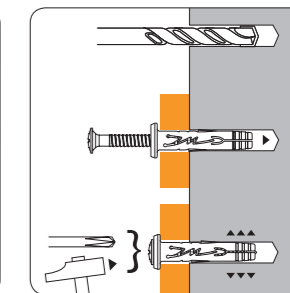

### Aplicaciones

- Instalaciones eléctricas
- Perfiles para cartón yeso
- Marcos metálicos y de listones
- Señalización
- Soportes de aislamiento
- Tableros para rodapiés

### Ventajas

- Se puede usar en todos los materiales
- Su diseño exclusivo garantiza que el producto se instale siempre correctamente
- Se expande solamente cuando está completamente insertado, evitando la expansión del anclaje



Descripción	Ø (mm)	Longitud de fijación (mm)	Ø perforación (mm)	Profundidad mínima de perforación (mm)	Espesor máx. pieza a fijar (mm)	Espesor mínimo material de soporte (mm)	Profundidad de anclaje (mm)	Diámetro de paso	Huella	Unidad de embalaje	Cantidad	Código
HITM 5X25/5P BIDÓN/1000U	5	27	5	30	5	100	20	5	PZ 2	Bidón de plástico	1000	055703
HITM 5X5/27P BIDÓN/400U	5	27	5	30	5	100	20	5	PZ 2	Bidón de plástico	400	055701
HITM 5X25/5P BIDÓN/1000U +5 BROCAS 5X110	5	27	5	30	5	100	20	5	PZ 2	Bidón de plástico	1000	055709
HITM 6X30/5P BIDÓN/1000U	6	32	6	35	5	100	25	6	PZ 2	Bidón de plástico	1000	055704
HITM 6X30/5P BIDÓN/1000U +5 BROCAS 6X160	6	32	6	35	5	100	25	6	PZ 2	Bidón de plástico	1000	060073
HITM 6X5/32P BIDÓN/250U	6	32	6	35	5	100	25	6	PZ 2	Bidón de plástico	250	055702
HITM 6X30/5P BIDÓN/1000U +5 BROCAS 6X110	6	32	6	35	5	100	25	6	PZ 2	Bidón de plástico	1000	055708
HITM 6X40/12P BIDÓN/750U	6	42	6	35	12	100	25	6	PZ 2	Bidón de plástico	750	055766
HITM 6X50/25P BIDÓN/500U +4 BROCAS	6	52	6	35	25	100	25	6	PZ 2	Bidón de plástico	500	060082

HIT-M



Descripción	Ø (mm)	Longitud de fijación (mm)	Ø perforación (mm)	Profundidad mínima de perforación (mm)	Espesor máx. pieza a fijar (mm)	Espesor mínimo material de soporte (mm)	Diámetro de paso (mm)	Huella	Unidad de embalaje	Cantidad	Código
HITM 6X30/5P INOX A2	6	32	6	35	5	100	6	PZ 2	Caja	100	060104
HITM 6X50/25P INOX A2	6	52	6	35	25	100	6	PZ 2	Caja	50	060105
HITM 6X65/40P INOX A2	6	67	6	35	40	100	6	PZ 2	Caja	50	060106
HITM 8X40/10P INOX A2	8	42	8	40	10	100	8	PZ 2	Caja	50	060107
HITM 8X60/30P INOX A2	8	62	8	40	30	100	8	PZ 2	Caja	50	060108
HITM 8X90/60P INOX A2	8	92	8	40	60	100	8	PZ 2	Caja	50	060109

HIT-M P



Descripción	Ø (mm)	Longitud de fijación (mm)	Ø perforación (mm)	Profundidad mínima de perforación (mm)	Espesor máx. pieza a fijar (mm)	Espesor mínimo material de soporte (mm)	Diámetro de paso (mm)	Huella	Unidad de embalaje	Cantidad	Código
HITM 6X30/5 M7X150	6	32	6	35	5	100	6		Caja	100	050142

HIT-M V



Descripción	Ø (mm)	Longitud de fijación (mm)	Ø perforación (mm)	Profundidad mínima de perforación (mm)	Espesor máx. pieza a fijar (mm)	Espesor mínimo material de soporte (mm)	Diámetro de paso (mm)	Huella	Unidad de embalaje	Cantidad	Código
HITM 6X40/12 V	6	42	6	35	12	100	6	PZ 2	Caja	100	050129
HITM 6X50/25 V	6	52	6	35	25	100	6	PZ 2	Caja	100	050131
HITM 6X65/40 V	6	67	6	35	40	100	6	PZ 2	Caja	100	050132
HITM 8X60/30V	8	62	8	40	30	100	8	PZ 2	Caja	50	060095
HITM 8X90/60V	8	92	8	40	60	100	8	PZ 2	Caja	50	060096
HITM 8X110/80V	8	112	8	40	80	100	8	PZ 2	Caja	50	060097
HITM 8X130/100V	8	132	8	40	100	100	8	PZ 2	Caja	50	060098

B-LONG XTREM HF

Anclaje multimaterial con cabeza hexagonal cincada universal

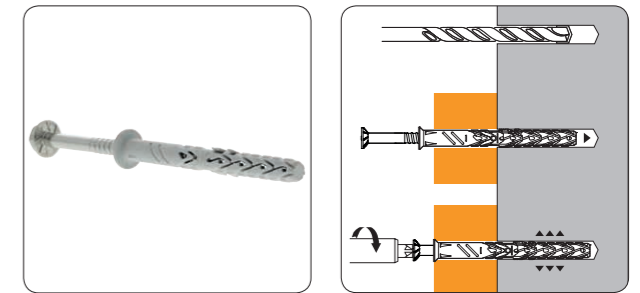

Materiales

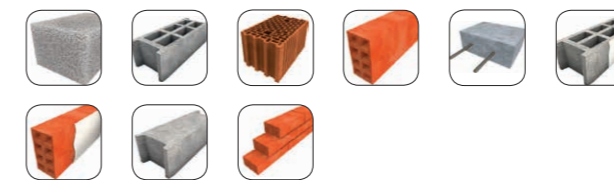

Característica de carga

Ø perforación (mm)	Distancia mínima entre elementos de fijación (mm)	Distancia mínima del borde (mm)	Cargas recomendadas a cortante Vrec (kN)					Cargas recomendadas a tracción Nrec (kN)				
			Bloques de hormigón hueco	Hormigón celular	Hormigón no fisurado C20/25	Ladrillo macizo	Ladrillo hueco	Bloques de hormigón	Hormigón celular	Hormigón no fisurado C20/25	Ladrillo macizo	Ladrillo hueco
10	200	100	0,30	0,21	4,30	0,90	0,60	0,30	0,21	2,20	0,90	0,60

Gama de productos

B-LONG XTREM HF



Descripción	Ø (mm)	Longitud de fijación (mm)	Ø perforación (mm)	Profundidad mínima de perforación (mm)	Espesor máx. pieza a fijar (mm)	Espesor mínimo material de soporte (mm)	Diámetro de paso	Unidad de embalaje	Cantidad	Código
B-LONG XTREM 10x60/10 HS CABEZA HEXAGONAL	10	60	10	60	10	100	10	Caja	50	567969
B-LONG XTREM 10x80/30 HS CABEZA HEXAGONAL	10	80	10	60	30	100	10	Caja	50	567970
B-LONG XTREM 10x100/50 HS CABEZA HEXAGONAL	10	100	10	60	50	100	10	Caja	50	567971
B-LONG 10x120/70 HS CABEZA HEXAGONAL	10	120	10	60	70	100	10	Caja	50	567972
B-LONG 10x140/90 HS CABEZA HEXAGONAL	10	140	10	60	90	100	10	Caja	50	567973
B-LONG 10x160/110 HS CABEZA HEXAGONAL	10	160	10	60	110	100	10	Caja	50	567974
B-LONG 10x180/130 HS CABEZA HEXAGONAL	10	180	10	60	130	100	10	Caja	50	567975
B-LONG 10x200/150 HS CABEZA HEXAGONAL	10	200	10	60	150	100	10	Caja	50	567976

B-LONG XTREM INOX A4



Descripción	Ø (mm)	Longitud de fijación (mm)	Ø perforación (mm)	Profundidad mínima de perforación (mm)	Espesor máx. pieza a fijar (mm)	Espesor mínimo material de soporte (mm)	Diámetro de paso	Unidad de embalaje	Cantidad	Código
B-LONG XTREM 10x80/30 HS CABEZA HEXAGONAL INOX A4	10	80	10	50	30	100	10	Caja	50	567987
B-LONG XTREM 10x100/50 HS CABEZA HEXAGONAL INOX A4	10	100	10	60	50	100	10	Caja	50	567988
B-LONG XTREM 10x60/10 HS CABEZA HEXAGONAL INOX A4	10	60	10	50	10	100	10	Caja	50	567986



### B-LONG F

Anclaje multimaterial con tornillo de acero cincado y cabeza avellanada



#### Materiales

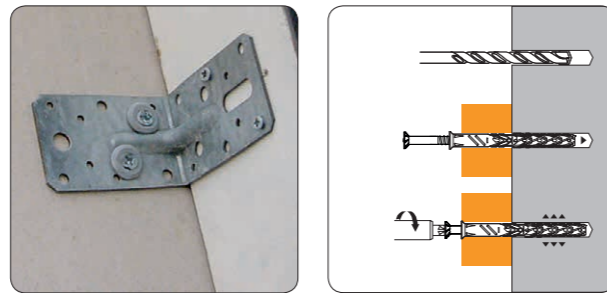

#### Aplicaciones

- Ventanas
- Puertas
- Portones
- Revestimiento
- Fachada
- Bastidor de madera
- Soportes de aislamiento

#### Ventajas

- Aprobación ETA para fijación en hormigón y mampostería
- La expansión uniforme impide cualquier rotación durante la instalación
- Baja profundidad de empotramiento: solamente 40 mm para hormigón

#### Característica de carga

Ø perforación (mm)	Distancia mínima entre elementos de fijación (mm)	Distancia mínima del borde (mm)	Cargas recomendadas a cortante Vrec (kN)				Cargas recomendadas a tracción Nrec (kN)					
			Bloques de hormigón hueco	Hormigón celular	Hormigón no fisurado C20/25	Ladrillo macizo	Ladrillo hueco	Bloques de hormigón	Hormigón celular	Hormigón no fisurado C20/25	Ladrillo macizo	Ladrillo hueco
8	200	100	0,40	0,21	3,30	0,80	0,60	0,40	0,21	1,20	0,90	0,60
10	200	100	0,30	0,21	4,30	0,90	0,60	0,30	0,21	2,20	0,90	0,60

#### Gama de productos

### B-LONG F

Descripción	Ø (mm)	Longitud de fijación (mm)	Ø perforación (mm)	Profundidad mínima de perforación (mm)	Espesor máx. pieza a fijar (mm)	Espesor mínimo material de soporte (mm)	Profundidad de anclaje	Diámetro de paso	Huella	Cantidad	Código
B-LONG 8x60/10 F CABEZA AVELLANADA	8	60	8	60	10	100	50	8	TX 30	50	567950
B-LONG 8x80/30 F CABEZA AVELLANADA	8	80	8	60	30	100	50	8	TX 30	50	567951
B-LONG 8x100/50 F CABEZA AVELLANADA	8	100	8	60	50	100	50	8	TX 30	50	567952
B-LONG 8x120/70 F CABEZA AVELLANADA	8	120	8	60	70	100	50	8	TX 30	50	567953
B-LONG 8x150/100 F CABEZA AVELLANADA	8	150	8	60	100	100	50	8	TX 30	50	567954
B-LONG 10x80/30 F CABEZA AVELLANADA	10	80	10	60	30	100	50	10	TX 40	50	567957
B-LONG 10x100/50 F CABEZA AVELLANADA	10	100	10	60	50	100	50	10	TX 40	50	567958
B-LONG 10x120/70 F CABEZA AVELLANADA	10	120	10	60	70	100	50	10	TX 40	50	567959
B-LONG 10x140/90 F CABEZA AVELLANADA	10	140	10	60	90	100	50	10	TX 40	50	567960
B-LONG 10x160/110 F CABEZA AVELLANADA	10	160	10	60	110	100	50	10	TX 40	50	567961
B-LONG 10x180/130 F CABEZA AVELLANADA	10	180	10	60	130	100	50	10	TX 40	50	567962
B-LONG 10x200/150 F CABEZA AVELLANADA	10	200	10	60	150	100	50	10	TX 40	50	567963
B-LONG 10x230/180 F CABEZA AVELLANADA	10	230	10	60	180	100	50	10	TX 40	50	567964
B-LONG 10x260/210 F CABEZA AVELLANADA	10	260	10	60	210	100	50	10	TX 40	50	567965
B-LONG 10x280/230 F CABEZA AVELLANADA	10	280	10	60	230	100	50	10	TX 40	50	567966
B-LONG 10x300/250 F CABEZA AVELLANADA	10	300	10	60	250	100	50	10	TX 40	50	567967

### B-LONG F INOX A4

Descripción	Ø (mm)	Longitud de fijación (mm)	Ø perforación (mm)	Profundidad mínima de perforación (mm)	Espesor máx. pieza a fijar (mm)	Espesor mínimo material de soporte (mm)	Profundidad de anclaje	Diámetro de paso	Huella	Cantidad	Código
B-LONG 8x80/30 F CABEZA AVELLANADA INOX A4	8	80	8	60	30	100	50	8	TX 30	50	567942
B-LONG 8x100/50 F CABEZA AVELLANADA INOX A4	8	100	8	60	50	100	50	8	TX 30	50	567943
B-LONG 10x80/30 F CABEZA AVELLANADA INOX A4	10	80	10	60	30	100	50	10	TX 40	50	567981
B-LONG 10x100/50 F CABEZA AVELLANADA INOX A4	10	100	10	60	50	100	50	10	TX 40	50	567982

### PROLONG F

Anclaje multimaterial con tornillo de acero cincado y cabeza avellanada



#### Aplicaciones

- Ventanas
- Puertas
- Portones
- Bastidor de madera
- Revestimiento

#### Ventajas

- Aprobación ETA para fijación en hormigón y mampostería
- Diseño de una pieza y doble expansión al alcanzar la segunda cavidad, obteniendo el máximo agarre en material hueco
- Diferentes longitudes y tipos de cabeza disponibles
- Adecuado para uso en multimateriales para una amplia gama de aplicaciones

#### Característica de carga

Ø perforación (mm)	Distancia mínima entre elementos de fijación (mm)	Distancia mínima del borde (mm)	Cargas recomendadas a cortante Vrec (kN)				Cargas recomendadas a tracción Nrec (kN)				
			Bloques de hormigón hueco	Hormigón no fisurado C20/25	Ladrillo macizo	Ladrillo hueco	Bloques de hormigón	Hormigón celular	Hormigón no fisurado C20/25	Ladrillo macizo	Ladrillo hueco
10	50	60	0,28	1,00	1,15	0,28	0,28	0,25	1,00	1,15	0,28

#### Gama de productos

### PROLONG F

Descripción	Ø (mm)	Longitud de fijación (mm)	Ø perforación (mm)	Profundidad mínima de perforación (mm)	Espesor máx. pieza a fijar (mm)	Espesor mínimo material de soporte (mm)	Diámetro de paso	Huella	Unidad de embalaje	Cantidad	Código
PROLONG 10x80/10 F CABEZA AVELLANADA	10	80	10	80	10	140	10	TX 40	Caja	50	566653
PROLONG 10x100/30 F CABEZA AVELLANADA	10	100	10	80	30	140	10	TX 40	Caja	50	566654
PROLONG 10x115/45 F CABEZA AVELLANADA	10	115	10	80	45	140	10	TX 40	Caja	50	566655
PROLONG 10x145/75 F CABEZA AVELLANADA	10	145	10	80	75	140	10	TX 40	Caja	50	566656
PROLONG 10x160/90 F CABEZA AVELLANADA	10	160	10	80	90	140	10	TX 40	Caja	50	566657
PROLONG 10x185/115 F CABEZA AVELLANADA	10	185	10	80	115	140	10	TX 40	Caja	50	566658
PROLONG 10x210/140 F CABEZA AVELLANADA	10	210	10	80	140	140	10	TX 40	Caja	50	566659

### PROLONG HF

Descripción	Ø (mm)	Longitud de fijación (mm)	Ø perforación (mm)	Profundidad mínima de perforación (mm)	Espesor máx. pieza a fijar (mm)	Espesor mínimo material de soporte (mm)	Diámetro de paso	Huella	Cantidad	Código
PROLONG 12x120/50 H CABEZA HEXAGONAL	12	120	12	85	50	200	12	SW 17	25	566675
PROLONG 12x145/75 H CABEZA HEXAGONAL	12	145	12	85	75	200	12	SW 17	25	566676
PROLONG 12x165/95 H CABEZA HEXAGONAL	12	165	12	85	95	200	12	SW 17	25	566677
PROLONG 12x185/115 H CABEZA HEXAGONAL	12	185	12	85	115	200	12	SW 17	25	566678
PROLONG 12x210/140 H CABEZA HEXAGONAL	12	210	12	85	140	200	12	SW 17	25	566679
PROLONG 16x145/55 H CABEZA HEXAGONAL	16	145	16	110	55	200	16	SW 19	25	566680
PROLONG 16x165/75 H CABEZA HEXAGONAL	16	165	16	110	75	200	16	SW 19	25	566681
PROLONG 16x185/95 H CABEZA HEXAGONAL	16	185	16	110	95	200	16	SW 19	25	566682
PROLONG 16x200/110 H CABEZA HEXAGONAL	16	200	16	110	110	200	16	SW 19	25	566683
PROLONG 16x240/150 H CABEZA HEXAGONAL	16	240	16	110	150	200	16	SW 19	25	566428
PROLONG 16x270/180 H CABEZA HEXAGONAL	16	270	16	110	180	200	16	SW 19	25	566684
BOLSA DE 4 PROLONG 12x120/50H CABEZA HEXAGONAL	12	120	12	85	50	200	12	SW 17	4	566420
BOLSA DE 4 PROLONG 12x145/75H CABEZA HEXAGONAL	12	145	12	85	75	200	12	SW 17	4	566421
BOLSA DE 4 PROLONG 12x210/140H CABEZA HEXAGONAL	12	210	12	85	140	200	12	SW 17	4	566422
BOLSA DE 4 PROLONG 16x165/75H CABEZA HEXAGONAL	16	165	16	110	75	200	16	SW 19	4	566425
BOLSA DE 4 PROLONG 16x200/110H CABEZA HEXAGONAL	16	200	16	110	110	200	16	SW 19	4	566426
BOLSA DE 4 PROLONG 16x240/150H CABEZA HEXAGONAL	16	240	16	110	150	200	16	SW 19	4	566427



### NYL CON COLLARETA

Anclaje de nailon multimaterial patentado con collareta

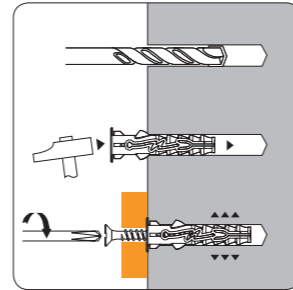

#### Aplicaciones

- Sanitarios y aparatos de cocina
- Iluminación
- Estanterías
- Instalaciones eléctricas

#### Materiales



#### Ventajas

- Alta durabilidad en condiciones medioambientales y de sustrato extremas
- Diseño exclusivo de ranura en M y áreas antirrotación que proporcionan el máximo agarre en material sólido

#### Característica de carga

Ø perforación (mm)	Cargas recomendadas a cortante Vrec (kN)		Cargas recomendadas a tracción Nrec (kN)		
	Hormigón no fisurado C20/25	Hormigón no fisurado C20/25	Ladrillo macizo	Ladrillo hueco	
5	0,30	0,30	0,30	0,20	
6	0,80	0,50	0,50	0,25	
8	1,00	0,80	0,80	0,35	

#### Gama de productos

#### NYL CON COLLARETA

Descripción	Ø (mm)	Longitud de fijación	Ø perforación (mm)	Profundidad mínima de perforación (mm)	Ø tornillo míni (mm)	Ø tornillo máxi (mm)	Unidad de embalaje	Cantidad	Código
NYL 5X25 COLLARETA	5	25	5	40	2,5	4	Caja	100	057070
NYL 6X30 COLLARETA	6	30	6	40	3,5	5	Caja	100	057080
NYL 8X40 COLLARETA	8	40	8	50	5	7	Caja	100	057090
BOLSA DE 15 NYL 8X40 COL	8	40	8	50	5	7	Bolsa	15	053013
NYL 6X30 COL BIDÓN/ 600U	6	30	6	40	3,5	5	Bidón de plástico	600	055715
NYL 6X30 COL BIDÓN/ 2000U	6	30	6	40	3,5	5	Bidón de plástico	2000	055716
NYL 8X40 COL BIDÓN/ 300U	8	40	8	50	5	7	Bidón de plástico	300	055717
NYL 8X40 COL BIDÓN/ 1000U	8	40	8	50	5	7	Bidón de plástico	1000	055718
NYL 5X25 COL BIDÓN/ 800U	5	25	5	40	2,5	4	Bidón de plástico	800	057608
ANCLAJE NYL6 CON COLLARETA + TORNILLO EN BIDÓN PEQUEÑO DE 300U	6	30	6	40	3,5	5	Bidón de plástico	300	565741

#### NYL SIN COLLARETA

Descripción	Ø (mm)	Longitud de fijación	Ø perforación (mm)	Profundidad mínima de perforación (mm)	Ø tornillo míni (mm)	Ø tornillo máxi (mm)	Unidad de embalaje	Cantidad	Código
NYL 6X30 SIN COLLARETA	6	30	6	40	3,5	5	Caja	100	057140
NYL 8X40 SIN COLLARETA	8	40	8	50	5	7	Caja	100	057020
NYL 10X50 SIN COLLARETA	10	50	10	60	6	8	Caja	50	057030
NYL 12X60 SIN COLLARETA	12	60	12	70	8	10	Caja	25	057150
NYL 14X70 SIN COLLARETA	14	70	14	80	10	12	Caja	20	057050

### PRO 6

Anclaje de nailon multimaterial patentado para materiales huecos y macizos

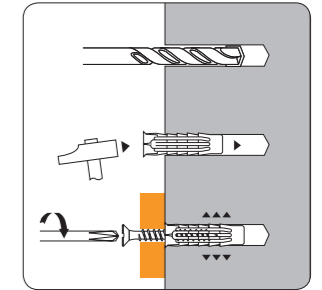

#### Aplicaciones

- Sanitarios y aparatos de cocina
- Iluminación
- Estanterías
- Instalaciones eléctricas

#### Materiales



#### Ventajas

- Se puede usar en todos los materiales
- Las zonas de expansión de 6 vías garantizan una expansión uniforme dentro del sustrato
- Fijación pasante ideal para facilitar la instalación y el mantenimiento

#### Característica de carga

Ø perforación (mm)	Cargas recomendadas a tracción Nrec (kN)			
	Bloques de hormigón	Hormigón no fisurado C20/25	Ladrillo macizo	Ladrillo hueco
5	0,23	0,28	0,20	0,17
6	0,30	0,28	0,26	0,19
8	0,43	0,50	0,35	0,23
10	0,46	0,70	0,60	0,25
12	0,52	1,50	0,80	0,30
14	0,56	2,10	0,90	0,36

#### Gama de productos

#### PRO 6

Descripción	Ø (mm)	Longitud de fijación	Ø perforación (mm)	Profundidad mínima de perforación (mm)	Ø tornillo míni (mm)	Ø tornillo máxi (mm)	Unidad de embalaje	Cantidad	Código
PRO6 5X25 SIN TORNILLO	5	25	5	35	4,5	4	Caja	100	565642
PRO6 6X30 SIN TORNILLO	6	30	6	40	4	5	Caja	100	565643
PRO6 8X40 SIN TORNILLO	8	40	8	50	4,5	6	Caja	100	565644
PRO6 10X50 SIN TORNILLO	10	50	10	65	6	8	Caja	50	565645
PRO6 12X60 SIN TORNILLO	12	60	12	75	8	10	Caja	25	565617
PRO6 14X70 SIN TORNILLO	14	70	14	85	10	12	Caja	20	565618
PRO6 6X30 SIN TORNILLO BIDÓN/ 1000	6	30	6	40	4	6	Bidón de plástico	1000	060165
PRO6 8X40 SIN TORNILLO BIDÓN/ 500U	8	40	8	50	4,5	8	Bidón de plástico	500	060166

#### PRO 6 CON TORNILLO

Descripción	Ø (mm)	Longitud de fijación	Ø perforación (mm)	Profundidad mínima de perforación (mm)	Esesor máx. pieza a fijar (mm)	Ø tornillo míni (mm)	Ø tornillo máxi (mm)	Unidad de embalaje	Cantidad	Código
PRO6 5X25 CON TORNILLO	5	25	5	35	2	3	4	Caja	100	565646
PRO6 6X30 CON TORNILLO	6	30	6	40	5	4	5	Caja	100	565647
PRO6 8X40 CON TORNILLO	8	40	8	50	5	4,5	6	Caja	50	565648
PRO6 10X50 CON TORNILLO	10	50	10	65	5	6	8	Caja	25	565649
PRO6 6X30 CON TORNILLO BIDÓN/ 1000U	6	30	6	40	5	4	5	Bidón de plástico	1000	060167



### ZENTECH

Anclaje metálico para cartón yeso de 12,5 mm

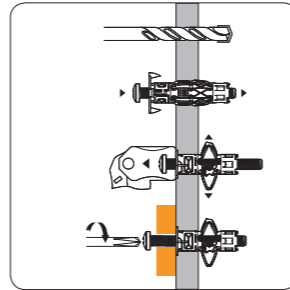
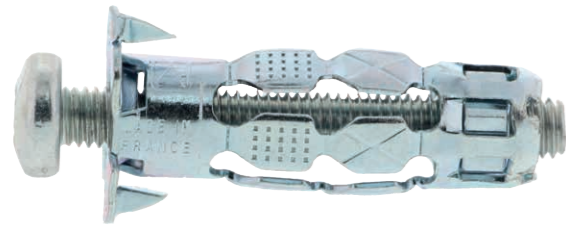

#### Aplicaciones

- Instalaciones eléctricas y de fontanería
- Montajes y accesorios internos
- Señalización
- Canalizaciones

#### Ventajas

- La tuerca de rosca métrica garantiza la expansión segura del anclaje
- 5 patas de expansión grandes y robustas garantizan la distribución uniforme de la carga
- Collarín grande que evita la tracción en el material base

#### Materiales



#### Característica de carga

Ø rosca (mm)	Ø perforación (mm)	Cargas recomendadas a cortante Vrec (kN)			Cargas recomendadas a tracción Nrec (kN)		
		Bloques de hormigón hueco	Ladrillo hueco	Carga de corte recomendada en placa de yeso (kN)	Bloques de hormigón	Ladrillo hueco	Carga de tracción recomendada en placa de yeso (kN)
M4	8	0,35	0,35	0,15	0,20	0,20	0,2
M5	10	0,55	0,55	0,2	0,20	0,20	0,2
M6	12	0,55	0,55	0,2	0,20	0,20	0,2
M7	10	0,55	0,55	0,2	0,20	0,20	0,2

#### Gama de productos

### ZENTECH



Descripción	Ø rosca (mm)	Longitud de fijación	Ø perforación (mm)	Espesor máx. pieza a fijar (mm)	Espesor mínimo material de soporte (mm)	Espesor máxima material de soporte (mm)	Huella	Unidad de embalaje	Cantidad	Código
ZENTECH 4X34/13 CON TORNILLO	M4	34	8	18	6	13	PZ 2	Caja	100	061040
ZENTECH 5X34/13 CON TORNILLO	M5	34	10	18	6	13	PZ 2	Caja	100	061070
ZENTECH 6X35/13 CON TORNILLO	M6	35	12	18	6	13	PZ 3	Caja	100	061110
ZENTECH 4X33/13 CON TORNILLO BIDÓN/300+PINZA	M4	34	8	18	6	13	PZ 2	Bidón de plástico	300	060151
ZENTECH 5X34/13 CON TORNILLO BIDÓN/300+PINZA	M5	34	10	18	6	13	PZ 2	Bidón de plástico	300	060152
ZENTECH 6X35/13 CON TORNILLO BIDÓN/300+PINZA	M6	35	12	18	6	13	PZ 3	Bidón de plástico	300	060153
ZENTECH 5X34/13 PAV M7 BIDÓN/300+PINZA	M7	34	10	18	6	13		Bidón de plástico	300	060164

### ZENTECH SIN TORNILLO



Descripción	Ø (mm)	Ø rosca (mm)	Longitud de fijación	Ø perforación (mm)	Profundidad mínima de perforación (mm)	Espesor máx. pieza a fijar (mm)	Espesor mínimo material de soporte (mm)	Espesor máxima material de soporte (mm)	Ø tornillo máx. (mm)	Unidad de embalaje	Cantidad	Código
ZENTECH 5X34/13 SIN TORNILLO	10	M5	34	10	40	18	6	13	5	Caja	100	057800
ZENTECH 6X35/13 SIN TORNILLO	12	M6	35	12	40	18	6	13	6	Caja	100	057830

### CC

Anclaje metálico para materiales huecos con tornillo

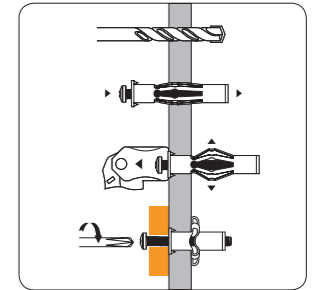
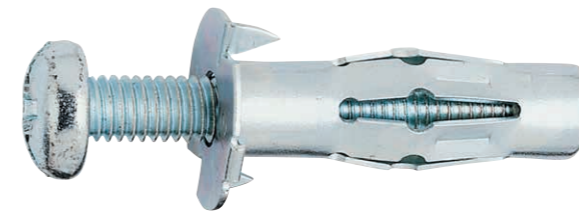

#### Aplicaciones

- Instalaciones eléctricas y de fontanería
- Montajes y accesorios internos
- Señalización
- Canalizaciones

#### Ventajas

- 5 patas de expansión garantizan la distribución uniforme de la carga
- Collarín grande que evita la tracción en el material base
- Se fija al material base y permite retirar o reajustar el montaje con un tornillo desmontable
- Fijación segura con 2 puntas antirrotación durante la instalación

#### Materiales



#### Característica de carga

Ø rosca (mm)	Ø perforación (mm)	Cargas recomendadas a cortante Vrec (kN)			Cargas recomendadas a tracción Nrec (kN)		
		Bloques de hormigón hueco	Ladrillo hueco	Carga de corte recomendada en placa de yeso (kN)	Bloques de hormigón	Ladrillo hueco	Carga de tracción recomendada en placa de yeso (kN)
M4	8	0,38	0,36	0,7	0,23	0,18	0,7
M5	8	0,65	0,48	0,9	0,30	0,18	0,9
M6	10	0,73	0,48	0,9	0,30	0,18	0,9

#### Gama de productos

Descripción	Ø rosca (mm)	Longitud de fijación	Ø perforación (mm)	Espesor máx. pieza a fijar (mm)	Espesor mínimo material de soporte (mm)	Espesor máxima material de soporte (mm)	Ø tornillo mini (mm)	Huella	Unidad de embalaje	Cantidad	Código
CC 4X46/24 CON TORNILLO	M4	46	8	20	12	24	4	PZ 2	Caja	100	061050
CC 5X45/16 CON TORNILLO	M5	45	8	25	3	16	5	PZ 2	Caja	100	061080
CC 5X59/32 CON TORNILLO	M5	59	8	25	14	32	5	PZ 2	Caja	100	061090
CC 6X46/16 CON TORNILLO	M6	46	10	28	4	16	6	PZ 3	Caja	100	061120
CC 6X59/30 CON TORNILLO	M6	59	10	27	16	30	6	PZ 3	Caja	100	061130

### UTIL DE COLOCACIÓN FIJACIONES CC/ZENTECH



Descripción	Unidad de embalaje	Cantidad	Código
PINZA DE EXPANSIÓN ZENTECH	Bolsa	1	059548



## DRIVA®

Fijación auto perforante súper rápida especial para placa de yeso

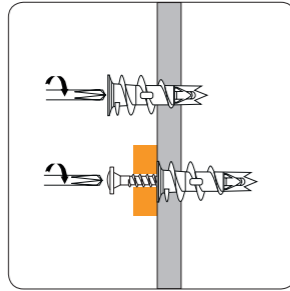

### Aplicaciones

- Montajes y accesorios internos
- Instalaciones de fontanería
- Instalaciones eléctricas
- Señalización
- Canalizaciones

### Ventajas

- No precisa de pre-perforación
- El diseño único del hilo de rosca garantiza una fijación óptima

### Característica de carga

Ø perforación (mm)	Cargas recomendadas a cortante Vrec (kN)		Cargas recomendadas a tracción Nrec (kN)	
	Carga de corte recomendada en placa de yeso (kN)	Hormigón celular	Carga de tracción recomendada en placa de yeso (kN)	
8	0,18	0,06	0,06	

### Gama de productos

#### DRIVA SIN TORNILLO

Descripción	Ø (mm)	Longitud de fijación (mm)	Ø perforación (mm)	Espesor máx. pieza a fijar (mm)	Espesor mínimo material de soporte (mm)	Ø tornillo mini (mm)	Ø tornillo máxi (mm)	Unidad de embalaje	Cantidad	Código
DRIVA SIN TORNILLO	14	31	8	12	10	4,5	4,5	Caja	100	060083

#### DRIVA® TP12



Descripción	Ø (mm)	Longitud de fijación (mm)	Espesor máx. pieza a fijar (mm)	Espesor mínimo material de soporte (mm)	Huella	Unidad de embalaje	Cantidad	Código
BOLSA DE 30 DRIVA TP12	14	31	12	10	PZ 2	Bolsa	30	053042
DRIVA + TORNILLO TP12	14	31	12	10	PZ 2	Caja	100	059360
DRIVA CON TORNILLO TP12 BIDÓN/500U	14	31	12	10	PZ 2	Bidón de plástico	500	055727
DRIVA TP 12 EN MALETÍN	14	31	12	10	PZ 2	Maletín plástico	200	074180
DRIVA CON TORNILLO TP12 BIDÓN/150U	14	31	12	10	PZ 2	Bidón de plástico	150	060171

#### DRIVA® TF5



Descripción	Ø (mm)	Longitud de fijación (mm)	Ø perforación (mm)	Espesor máx. pieza a fijar (mm)	Espesor mínimo material de soporte (mm)	Ø tornillo mini (mm)	Ø tornillo máxi (mm)	Unidad de embalaje	Cantidad	Código
DRIVA + TORNILLO TF5	14	31	8	5	10	4,5	4,5	Caja	100	059370

#### DRIVA® TF27



Descripción	Ø (mm)	Longitud de fijación (mm)	Ø perforación (mm)	Espesor máx. pieza a fijar (mm)	Espesor mínimo material de soporte (mm)	Ø tornillo mini (mm)	Ø tornillo máxi (mm)	Huella	Unidad de embalaje	Cantidad	Código
DRIVA + TORNILLO TF27	14	31	8	27	10	4,5	4,5	PZ 2	Caja	100	059380

#### DRIVA® C7



Descripción	Ø (mm)	Longitud de fijación (mm)	Ø perforación (mm)	Espesor máx. pieza a fijar (mm)	Espesor mínimo material de soporte (mm)	Ø tornillo mini (mm)	Ø tornillo máxi (mm)	Unidad de embalaje	Cantidad	Código
DRIVA ABRAZADERA C7	14	31	8	5	10	4,5	4,5	Caja	100	059390

## DRIVA® Drill TP12

Anclaje autorroscante para cartón yeso con tornillo

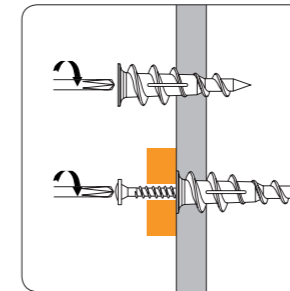

### Aplicaciones

- Montajes y accesorios internos
- Instalaciones de cocina
- Instalaciones eléctricas
- Marcos metálicos y de listones

### Ventajas

- No necesita perforación previa
- La cabeza de tornillo grande garantiza el clavado perfecto de la pieza a fijar
- Instalación rápida mediante atornillador a batería
- Para todo tipo de cartón yeso

### Característica de carga

Ø rosca (mm)	Cargas recomendadas a cortante Vrec (kN)		Cargas recomendadas a tracción Nrec (kN)	
	Hormigón celular	Carga de corte recomendada en placa de yeso (kN)	Hormigón celular	Carga de tracción recomendada en placa de yeso (kN)
3	0,15	0,16	0,05	0,044

### Gama de productos

Descripción	Ø (mm)	Ø rosca (mm)	Longitud de fijación (mm)	Espesor máx. pieza a fijar (mm)	Espesor mínimo material de soporte (mm)	Huella	Unidad de embalaje	Cantidad	Código
DRILL TP12	10	3	30	12	10	PZ 2	Caja	200	061630

## MINI DRIVA

Anclaje mini autorroscante para cartón yeso

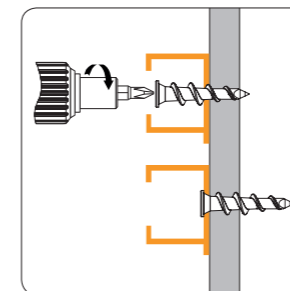

### Aplicaciones

- Canalizaciones
- Tableros para rodapiés

### Ventajas

- No necesita perforación previa
- El diseño de la cabeza garantiza una fijación perfecta a ras

### Característica de carga

Cargas recomendadas a tracción Nrec (kN)	
Carga de tracción recomendada en placa de yeso (kN)	
0,03	

### Gama de productos

Descripción	Ø (mm)	Longitud de fijación (mm)	Espesor mínimo material de soporte (mm)	Unidad de embalaje	Cantidad	Código
MINI DRIVA	8	26	10	Caja	200	059430



### DRIVA® Plus TP12

Anclaje autorroscante para cartón yeso con tornillo

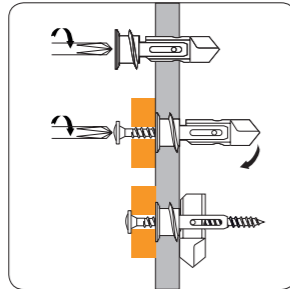

#### Aplicaciones

- Montajes y accesorios internos
- Instalaciones de fontanería
- Instalaciones eléctricas internas
- Señalización
- Canalizaciones

#### Ventajas

- No necesita perforación previa
- El sistema de fijación de abrazaderas permite un elevado rendimiento
- Su diseño de rosca único garantiza la fijación óptima

#### Característica de carga

Ø rosca (mm)	Cargas recomendadas a tracción Nrec (kN)	
	Carga de corte recomendada en placa de yeso (kN)	Carga de tracción recomendada en placa de yeso (kN)
4,5	0,28	0,12

#### Gama de productos

Descripción	Ø (mm)	Ø rosca (mm)	Longitud de fijación	Espesor máx. pieza a fijar (mm)	Espesor mínimo material de soporte (mm)	Unidad de embalaje	Cantidad	Código
DRIVA PLUS TP12	16	4,5	39	12	10	Caja	100	061190

### DRIVA® CLICK TP10

Descripción	Unidad de embalaje	Cantidad	Código
DRIVA CLIC + TORNILLO 45	Caja	100	565806



### G8

Anclaje metálico con ojal para cableado e iluminación

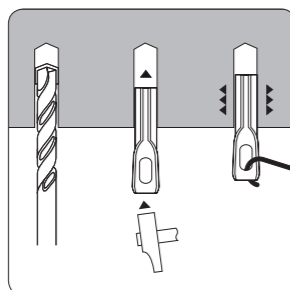

#### Aplicaciones

- Aplicaciones ligeras para techo

#### Ventajas

- Ojal amplio para facilitar la instalación de aplicaciones de iluminación y cableado ligero
- Instalación rápida con martillo
- Anclaje metálico 100 %

#### Característica de carga

Ø perforación (mm)	Cargas recomendadas a tracción Nrec (kN)	
	Hormigón no fisurado C2025	Hormigón no fisurado C2025
8	0,60	0,60

#### Gama de productos

Descripción	Ø (mm)	Longitud de fijación	Ø perforación (mm)	Profundidad mínima de perforación (mm)	Espesor mínimo material de soporte (mm)	Unidad de embalaje	Cantidad	Código
G8 D.8	8	43	8	25	40	Caja	100	050015

### PITON RM6

Enganche fijo roscado hembra para aplicaciones ligeras para techo

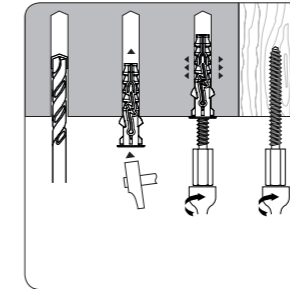
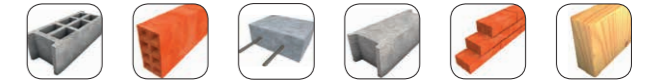

#### Aplicaciones

- Aplicaciones ligeras para techo

#### Ventajas

- Ideal para la fijación de varillas con rosca M6
- Puede usarse en madera tras la perforación previa
- Puede usarse en material sólido con un taco NYL de Ø8

#### Característica de carga

Ø rosca (mm)	Ø perforación (mm)	Cargas recomendadas a tracción Nrec (kN)		
		Hormigón no fisurado C2025	Ladrillo macizo	Ladrillo hueco
M6	8	0,80	0,80	0,35

#### Gama de productos

Descripción	Ø (mm)	Ø rosca (mm)	Longitud de fijación	Ø perforación (mm)	Profundidad mínima de perforación (mm)	Espesor mínimo material de soporte (mm)	Unidad de embalaje	Cantidad	Código
RM6 PITON HEMBRA 6X68 (PARA VARILLA ROSCADA)	8	M6	68	8	45	70	Caja	100	050059

### FIX 6 P

Anclaje metálico con ojal para cableado e iluminación

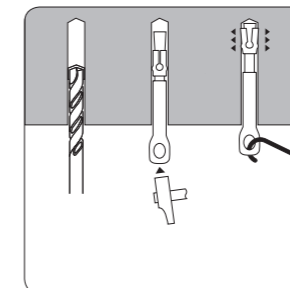

#### Aplicaciones

- Aplicaciones ligeras para techo

#### Ventajas

- Fácil instalación de aplicaciones de iluminación y cableado ligero con ojal forjado
- Instalación segura gracias a la expansión del

#### Característica de carga

Ø perforación (mm)	Cargas recomendadas a tracción Nrec (kN)	
	Hormigón no fisurado C2025	Hormigón no fisurado C2025
6	1,40	1,50

#### Gama de productos

Descripción	Ø (mm)	Longitud de fijación	Ø perforación (mm)	Profundidad mínima de perforación (mm)	Espesor mínimo material de soporte (mm)	Unidad de embalaje	Cantidad	Código
FIX PERFORADO D.6 M6X65P	6	64	6	35	50	Caja	100	056100



### UDZ

#### Taco de expansión metálico

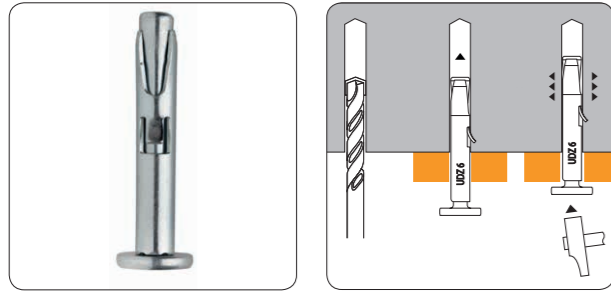

- Aplicaciones**
- Perfiles metálicos
  - Techos
  - Placas de resistencia al fuego
  - Canales
  - Perfilería para PYL
  - Tuberías
  - Ganchos
- Ventajas**
- Fiable: un ATE según ETAG 001-6 en todo tipo de hormigón (fisurado y no fisurado)

#### Característica de carga

Ø perforación (mm)	Distancia mínima entre elementos de fijación (mm)	Distancia mínima del borde (mm)	Cargas recomendadas a cortante Vrec (kN)	
			Hormigón no fisurado C2025	Hormigón fisurado C2025
6	200	100	0,71	

#### Gama de productos

Descripción	Ø (mm)	Longitud de fijación	Ø perforación (mm)	Profundidad mínima de perforación (mm)	Espesor máx. pieza a fijar (mm)	Espesor mínimo material de soporte (mm)	Profundidad de anclaje	Diámetro de paso	Unidad de embalaje	Cantidad	Código
UDZ6 6X40/5	6	40	6	50	5	80	30	7	Caja	100	060084

### SDA

#### Taco de expansión metálico

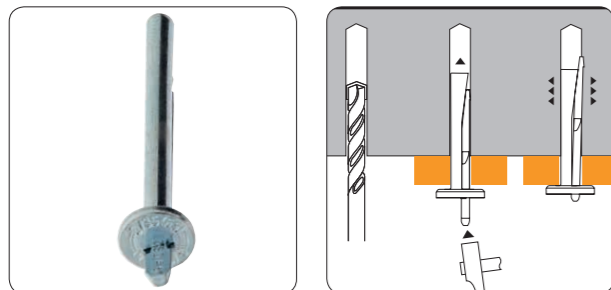

- Aplicaciones**
- perfiles metálicos
  - techos
  - placas de fuego
  - cadena
  - perfiles para placa de yeso
  - tuberías
  - ganchos de sujeción
- Ventajas**
- Certificado ATE - ETAG001 parte 6 para hormigón fisurado y no fisurado
  - Instalación rápida con un martillo

#### Característica de carga

Ø perforación (mm)	Distancia mínima entre elementos de fijación (mm)	Distancia mínima del borde (mm)	Cargas recomendadas a cortante Vrec (kN)		Cargas recomendadas a tracción Nrec (kN)	
			Hormigón fisurado C2025	Hormigón no fisurado C2025	Hormigón fisurado C2025	Hormigón no fisurado C2025
6	200	150	2,38	2,38	2,38	2,38

#### Gama de productos

Descripción	Ø (mm)	Longitud de fijación	Ø perforación (mm)	Profundidad mínima de perforación (mm)	Espesor máx. pieza a fijar (mm)	Espesor mínimo material de soporte (mm)	Profundidad de anclaje	Diámetro de paso	Unidad de embalaje	Cantidad	Código
SDA 6X35/5	6	43	6	40	5	80	32	7	Caja	100	842500
SDA 6x73/35	6	73	6	40	35	80	32	7	Caja	100	842530

### PITON BASCULANTE

#### Pitón basculante para suspensiones



- Aplicaciones**
- Suspensiones desde un techo hueco de placa o cerámico
- Ventajas**
- Fijación simple y rápida.
  - Posibilita distintas medidas según la varilla roscada que se use

#### Gama de productos

Descripción	Unidad de embalaje	Cantidad	Código
PITON BASCULANTE 6 + ARANDELA	Caja	50	170600

### LATÓN

#### Anclaje de latón para cargas ligeras

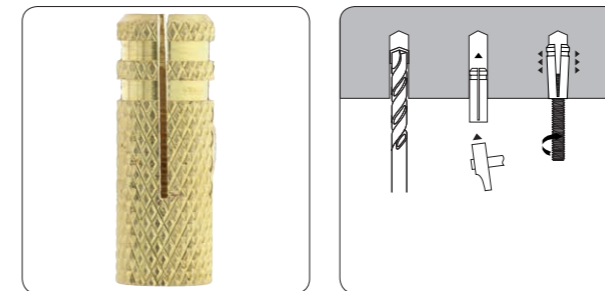

- Aplicaciones**
- Aplicaciones ligeras para techo
  - Techos suspendidos ligeros
  - Fijaciones para fontanería y electricidad
- Ventajas**
- La rosca métrica hembra permite el desmontaje
  - La poca expansión del producto permite realizar la fijación cerca del borde
  - Baja profundidad de empotramiento

#### Característica de carga

Ø rosca (mm)	Ø perforación (mm)	Cargas recomendadas a tracción Nrec (kN)	
		Hormigón no fisurado C2025	Ladrillo macizo
M4	5	0,05	0,04
M6	8	0,40	0,35
M8	10	0,60	0,50

#### Gama de productos

Descripción	Ø rosca (mm)	Longitud de fijación	Ø perforación (mm)	Profundidad mínima de perforación (mm)	Espesor mínimo material de soporte (mm)	Profundidad de anclaje	Unidad de embalaje	Cantidad	Código
LATÓN M4X16	M4	15	5	22	50	15	Caja	200	052469
BOLSA DE 30 LATÓN M6X23	M6	20	8	30	60	20	Bolsa	30	053061
BOLSA DE 20 LATÓN M8X28	M8	30	10	35	70	30	Bolsa	20	053062
LATÓN M6X22	M6	20	8	30	60	20	Caja	100	062450
LATÓN M8X28	M8	30	10	35	70	30	Caja	100	062460

## FIXELEC

### Anclaje para bridas para cableado

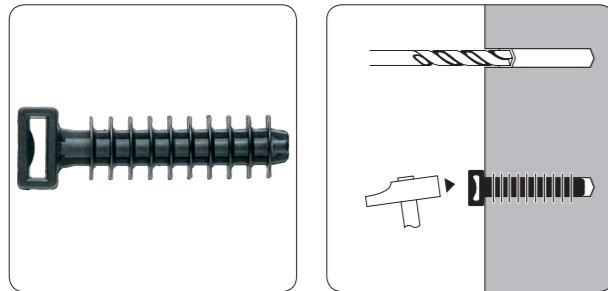

#### Aplicaciones

- Bridas para cableado

#### Ventajas

- Fijación rápida de cables o conducciones en 2 pasos: perforación y, a continuación, instalación con martillo
- Fabricado en nailon 100 %: gran resistencia a diferencias de temperatura

#### Característica de carga

Cargas recomendadas a tracción Nrec (kN)

Ø perforación (mm)	Bloques de hormigón	Hormigón no fisurado C2025	Ladrillo macizo
8	0,03	0,10	0,08

#### Gama de productos

Descripción	Ø (mm)	Longitud de fijación	Ø perforación (mm)	Profundidad mínima de perforación (mm)	Unidad de embalaje	Cantidad	Código
FIXELEC 8/6,5	8	43	8	45	Caja	100	565340
FIXELEC 8/6,5 BIDÓN/800	8	43	8	45	Bidón de plástico	800	060169

L

### Anclaje avellanado metálico

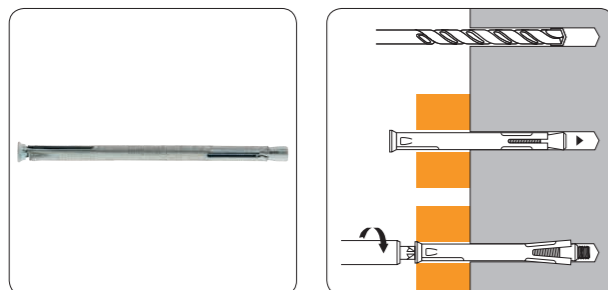

#### Aplicaciones

- Ventanas
- Puertas
- Bastidor de madera

#### Ventajas

- No dobla la pieza a fijar
- La cabeza avellanada garantiza un acabado a ras
- Anclaje 100 % metálico
- Adecuado para diferentes materiales sólidos

#### Característica de carga

Cargas recomendadas a cortante Vrec (kN)

Cargas recomendadas a tracción Nrec (kN)

Ø perforación (mm)	Cargas recomendadas a cortante Vrec (kN)			Cargas recomendadas a tracción Nrec (kN)		
	Hormigón celular	Hormigón no fisurado C2025	Ladrillo macizo	Hormigón celular	Hormigón no fisurado C2025	Ladrillo macizo
10	0,4	0,50	0,50	0,20	1,70	0,90

#### Gama de productos

Descripción	Ø (mm)	Longitud de fijación	Ø perforación (mm)	Profundidad mínima de perforación (mm)	Espesor máx. pieza a fijar (mm)	Espesor mínimo material de soporte (mm)	Profundidad de anclaje	Unidad de embalaje	Cantidad	Código
L 10x85/20	10	85	10	70	22	90	50	Caja	100	059650
L 10x105/40	10	105	10	70	42	90	50	Caja	100	059660
L 10x125/60	10	125	10	70	62	90	50	Caja	100	059670
L 10x145/80	10	145	10	70	82	90	50	Caja	50	059680
L 10x165/100	10	165	10	70	102	90	50	Caja	50	059690

## S-CLIP

### Anclaje para fijación de tubos con grapa simple

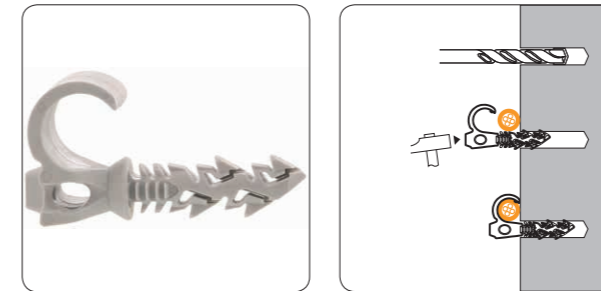

#### Aplicaciones

- Tuberías para fontanería y electricidad

#### Ventajas

- La elevada flexibilidad de las grapas permite utilizar dos diámetros de tubería: de 16 a 20, de 20 a 25 y de 25 a 28
- La cabeza reforzada permite la instalación rápida con martillo

#### Característica de carga

Ø perforación (mm)

8
---

#### Gama de productos

Descripción	Ø (mm)	Longitud de fijación	Ø perforación (mm)	Profundidad mínima de perforación (mm)	Unidad de embalaje	Cantidad	Código
S-CLIP SINGLE D20-25 BIDÓN/100	8	55	8	45	Bidón de plástico	100	569492
S-CLIP SINGLE D25-28 BIDÓN/100	8	55	8	45	Bidón de plástico	100	569493
S-CLIP SIMPLE D16-20 BIDÓN/100	8	55	8	45	Bidón de plástico	100	569491

## S-CLIP

### Anclaje para fijación de tubos con grapa doble

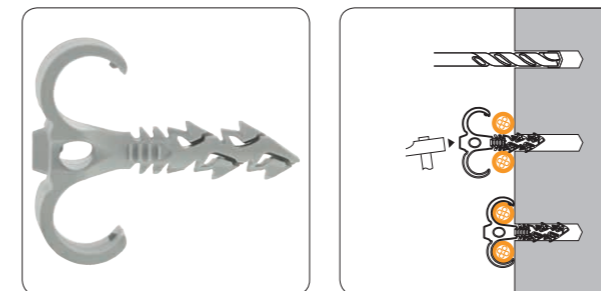

#### Aplicaciones

- Tuberías para fontanería y electricidad

#### Ventajas

- La elevada flexibilidad de las grapas permite utilizar dos diámetros de tubería: de 16 a 20, de 20 a 25 y de 25 a 28
- La cabeza reforzada permite la instalación rápida con martillo

#### Característica de carga

Ø perforación (mm)

8
---

#### Gama de productos

Descripción	Ø (mm)	Longitud de fijación	Ø perforación (mm)	Profundidad mínima de perforación (mm)	Unidad de embalaje	Cantidad	Código
S-CLIP DOUBLE D20-25 BIDÓN/100	8	55	8	45	Bidón de plástico	100	569495
S-CLIP DOUBLE D25-28 BIDÓN/100	8	55	8	45	Bidón de plástico	100	569496
S-CLIP DOUBLE D16-20 BIDÓN/100	8	55	8	45	Bidón de plástico	100	569494





**SOFTWARE DE CÁLCULO I-EXPERT**

**DISEÑO SÍSMICO CON INTERFACE 3D**

Software de cálculo de fijaciones SPIT :



- Dimensionado sísmico
- Fácil uso
- Aplicación en línea

Disponible en [www.spitpaslode.es](http://www.spitpaslode.es)



**Tornillo auto roscante a hormigón I 106**  
TAPCON - TORNILLOS PARA MARCOS Y  
PREMARCOS - TORNILLOS PARA  
HORMIGÓN CELULAR



### TAPCON HFL XTREM

Tornillo autorroscante a hormigón reutilizable para aplicaciones temporales Ø8 à 14 mm



#### Materiales

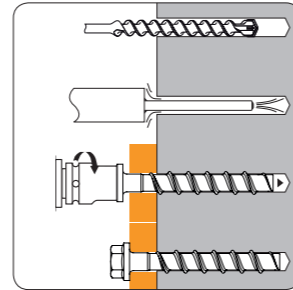
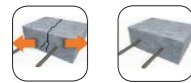

#### Aplicaciones

- Canalizaciones
- Sistemas de soportación de techo o de paredes
- Barandillas
- Techos suspendidos
- Fijaciones provisionales
- Andamios
- Señales de tráfico
- Líneas de vida
- Asientos en estadio

#### Ventajas

- Gama completa Opción ETA 1, se puede usar en hormigón fisurado y no fisurado
- Gama TAPCON XTREM que puede utilizarse en áreas sísmicas C1
- Certificación contra incendios
- La rosca efectiva más larga permite el máximo rendimiento del mercado

#### Característica de carga

Ø perforación (mm)	Distancia mínima entre elementos de fijación (mm)	Distancia mínima del borde (mm)	Cargas recomendadas a cortante Vrec (kN)			Cargas recomendadas a tracción Nrec (kN)		
			Hormigón fisurado C20/25	Hormigón no fisurado C20/25	Sísmica C1	Hormigón fisurado C20/25	Hormigón no fisurado C20/25	Sísmica C1
8	40	40	8,10	8,10	3,40	2,40	3,60	4,80
10	50	50	16,20	16,20	6,20	4,30	5,70	7,20
12	50	50	19,10	19,10	8,50	5,70	7,60	9,20
14	50	50	26,70	26,70	9,10	7,60	10,60	11,30

#### Gama de productos

Descripción	Longitud de fijación	Ø perforación (mm)	Profundidad mínima de perforación (mm)	Espesor máx. pieza a fijar (mm)	Dimensión Llave	Diámetro de paso	Unidad de embalaje	Cantidad	Código
TAPCON XTREM HFL 8X50/5 CABEZA HEXAGONAL	50	8	55	5	13	12	Caja	50	058733
TAPCON XTREM HFL 8X60/15 CABEZA HEXAGONAL	60	8	55	15	13	12	Caja	50	058734
TAPCON XTREM HFL 8X70/25-5 CABEZA HEXAGONAL	70	8	55	25	13	12	Caja	50	058735
TAPCON XTREM HFL 8X80/35-15 CABEZA HEXAGONAL	80	8	55	35	13	12	Caja	50	058736
TAPCON XTREM HFL 8X100/55-35 CABEZA HEXAGONAL	100	8	55	55	13	12	Caja	50	058737
TAPCON XTREM HFL 8X120/75-55 CABEZA HEXAGONAL	120	8	55	75	13	12	Caja	50	058738
TAPCON XTREM HFL 8X140/95-75 CABEZA HEXAGONAL	140	8	55	95	13	12	Caja	50	058739
TAPCON XTREM HFL 10X60/5 CABEZA HEXAGONAL	60	10	65	5	15	14	Caja	50	058740
TAPCON XTREM HFL 10X70/15 CABEZA HEXAGONAL	70	10	65	15	15	14	Caja	50	058741
TAPCON XTREM HFL 10X90/35-5 CABEZA HEXAGONAL	90	10	65	35	15	14	Caja	50	058742
TAPCON XTREM HFL 10X100/45-15 CABEZA HEXAGONAL	100	10	65	45	15	14	Caja	50	058743
TAPCON XTREM HFL 10X120/65-35 CABEZA HEXAGONAL	120	10	65	65	15	14	Caja	50	058744
TAPCON XTREM HFL 10X140/85-55 CABEZA HEXAGONAL	140	10	65	85	15	14	Caja	50	058745
TAPCON XTREM HFL 10X160/105-75 CABEZA HEXAGONAL	160	10	65	105	15	14	Caja	50	058746
TAPCON XTREM HFL 14X80/5 CABEZA HEXAGONAL	80	14	85	5	21	18	Caja	25	058766
TAPCON XTREM HFL 14X110/35 CABEZA HEXAGONAL	110	14	85	35	21	18	Caja	25	058767
TAPCON XTREM HFL 14X130/55-15 CABEZA HEXAGONAL	130	14	85	55	21	18	Caja	25	058768
TAPCON XTREM HFL 14X150/75-35 CABEZA HEXAGONAL	150	14	85	75	21	18	Caja	25	058769
TAPCON XTREM HFL 12X110/45-10 CABEZA HEXAGONAL	110	12	75	45	17	16	Caja	25	058748
TAPCON XTREM HFL 12X80/15 CABEZA HEXAGONAL	80	12	75	15	17	16	Caja	25	058747

### TAPCON CSK XTREM

Tipo de cabeza: Cabeza avellanada



Descripción	Longitud de fijación	Ø perforación (mm)	Profundidad mínima de perforación (mm)	Espesor máx. pieza a fijar (mm)	Diámetro de paso	Huella	Unidad de embalaje	Cantidad	Código
TAPCON XTREM CSK 8X80/35-15 CABEZA AVELLANADA	80	8	55	35	11	TX 40	Caja	50	058778

### TAPCON CSK XTREM A4

Tipo de cabeza: Cabeza avellanada



Descripción	Longitud de fijación	Ø perforación (mm)	Profundidad mínima de perforación (mm)	Espesor máx. pieza a fijar (mm)	Diámetro de paso	Huella	Unidad de embalaje	Cantidad	Código
TAPCON XTREM CSK 8X80/35-15 CABEZA AVELLANADA INOX A4	80	8	55	35	11	TX 40	Caja	50	058814
TAPCON XTREM CSK 10X90/35-5 CABEZA AVELLANADA INOX A4	90	10	65	35	13	TX 50	Caja	50	058815

### TAPCON HFL XTREM A4

Tipo de cabeza: Cabeza hexagonal



Descripción	Longitud de fijación	Ø perforación (mm)	Profundidad mínima de perforación (mm)	Espesor máx. pieza a fijar (mm)	Dimensión Llave	Diámetro de paso	Unidad de embalaje	Cantidad	Código
TAPCON XTREM HFL 8X70/25-5 CABEZA HEXAGONAL INOX A4	70	8	55	25	13	11	Caja	50	058809
TAPCON XTREM HFL 8X80/35-15 CABEZA HEXAGONAL INOX A4	80	8	55	35	13	11	Caja	50	058810
TAPCON XTREM HFL 10X90/35-5 CABEZA HEXAGONAL INOX A4	90	10	65	35	15	13	Caja	50	058811
TAPCON XTREM HFL 10X100/45-15 CABEZA HEXAGONAL INOX A4	100	10	65	45	15	13	Caja	50	058812
TAPCON XTREM HFL 10X120/65-35 CABEZA HEXAGONAL INOX A4	120	10	65	65	15	13	Caja	50	058813

### TAPCON HFL

Tipo de cabeza: Cabeza hexagonal



Descripción	Longitud de fijación	Ø perforación (mm)	Profundidad mínima de perforación (mm)	Espesor máx. pieza a fijar (mm)	Dimensión Llave	Diámetro de paso	Unidad de embalaje	Cantidad	Código
TAPCON HFL 5X40/5 CABEZA HEXAGONAL	40	5	40	5	10	7	Caja	100	058726
TAPCON HFL 5X50/15 CABEZA HEXAGONAL	50	5	40	15	10	7	Caja	100	058727
TAPCON HFL 5X60/25 CABEZA HEXAGONAL	60	5	40	25	10	7	Caja	100	058728
TAPCON HFL 6X40/5 CABEZA HEXAGONAL	40	6	40	5	13	8	Caja	100	058729
TAPCON HFL 6X50/15 CABEZA HEXAGONAL	50	6	40	15	13	8	Caja	100	058730
TAPCON HFL 6X80/45-25 CABEZA HEXAGONAL	80	6	40	45	13	8	Caja	100	058731
TAPCON HFL 6X100/65-45 CABEZA HEXAGONAL	100	6	40	65	13	8	Caja	100	058732

### TAPCON PLUS HFL SPIT (REUTILIZABLE)

Tipo de cabeza: Cabeza hexagonal



Descripción	Ø rosca (mm)	Longitud de fijación	Ø perforación (mm)	Profundidad mínima de perforación (mm)	Espesor máx. pieza a fijar (mm)	Diámetro de paso	Huella	Unidad de embalaje	Cantidad	Código
TAPCONPLUS HFL 10x80/5 CABEZA HEXAGONAL REUTILIZABLE	M12,6	80	10	85	5	14	SW 15	Cubo	50	058721 *
TAPCONPLUS HFL 12x105/15 CABEZA HEXAGONAL REUTILIZABLE	M14,6	105	12	85	30	16	SW 22	Cubo	25	058722 *
TAPCONPLUS HFL 14x80/5 CABEZA HEXAGONAL REUTILIZABLE	M16,6	80	14	85	5	18	SW 22	Cubo	25	058723 *
TAPCONPLUS HFL 14x110/15 CABEZA HEXAGONAL REUTILIZABLE	M16,6	110	14	95	25	18	SW 22	Cubo	25	058724 *



**TAPCON HFL A4**

Tipo de cabeza: Cabeza hexagonal



Descripción	Longitud de fijación	Ø perforación (mm)	Profundidad mínima de perforación (mm)	Espesor máx. pieza a fijar (mm)	Dimensión Llave	Diámetro de paso	Unidad de embalaje	Cantidad	Código
TAPCON HFL 6X50/15 CABEZA HEXAGONAL INOX A4	50	6	40	15	13	8	Caja	100	058806
TAPCON HFL 6X60/25-5 CABEZA HEXAGONAL INOX A4	60	6	40	25	13	8	Caja	100	058807

**TAPCON CSK**

Tipo de cabeza: Cabeza avellanada



Descripción	Longitud de fijación	Ø perforación (mm)	Profundidad mínima de perforación (mm)	Espesor máx. pieza a fijar (mm)	Diámetro de paso	Huella	Unidad de embalaje	Cantidad	Código
TAPCON CSK 5X40/5 CABEZA AVELLANADA	40	5	40	5	7	TX 25	Caja	100	058770
TAPCON CSK 5X60/25 CABEZA AVELLANADA	60	5	40	15	7	TX 25	Caja	100	058771
TAPCON CSK 6X40/5 CABEZA AVELLANADA	40	6	40	5	8	TX 30	Caja	100	058772
TAPCON CSK 6X60/25-5 CABEZA AVELLANADA	60	6	40	15	8	TX 30	Caja	100	058773
TAPCON CSK 6X80/45-25 CABEZA AVELLANADA	80	6	40	25	8	TX 30	Caja	100	058774
TAPCON CSK 6X100/65-45 CABEZA AVELLANADA	100	6	40	45	8	TX 30	Caja	100	058775
TAPCON CSK 6X120/85-65 CABEZA AVELLANADA	120	6	40	65	8	TX 30	Caja	100	058776
TAPCON CSK 6X140/105-85 CABEZA AVELLANADA	140	6	40	85	8	TX 30	Caja	100	058777

**TAPCON PAN**

Tipo de cabeza: Cabeza de pan



Descripción	Longitud de fijación	Ø perforación (mm)	Profundidad mínima de perforación (mm)	Espesor máx. pieza a fijar (mm)	Diámetro de paso	Huella	Unidad de embalaje	Cantidad	Código
TAPCON PAN 5X40/5 CABEZA ABOMBADA	40	5	40	5	7	TX 25	Caja	100	058779
TAPCON PAN 5X50/15 CABEZA ABOMBADA	50	5	40	15	7	TX 25	Caja	100	058780
TAPCON PAN 5X60/25 CABEZA ABOMBADA	60	5	40	25	7	TX 25	Caja	100	058781
TAPCON PAN 6x30/5 CABEZA ABOMBADA	28	6		3	7	30	Caja	100	058787
TAPCON PAN 6X40/5 CABEZA ABOMBADA	40	6	40	5	8	TX 30	Caja	100	058782

**TAPCON DOME**

Tipo de cabeza: Cabeza Abombada



Descripción	Longitud de fijación	Ø perforación (mm)	Profundidad mínima de perforación (mm)	Espesor máx. pieza a fijar (mm)	Diámetro de paso	Huella	Unidad de embalaje	Cantidad	Código
TAPCON DOME 6X40/5 CABEZA ABOMBADA GRANDE T17	40	6	40	5	8	TX 30	Caja	100	058783
TAPCON DOME 6X60/25-5 CABEZA ABOMBADA GRANDE T17	60	6	40	25	8	TX 30	Caja	100	058784

**TAPCON ROD**

Tipo de cabeza: Cabeza roscada



Descripción	Longitud de fijación	Ø perforación (mm)	Profundidad mínima de perforación (mm)	Dimensión Llave	Diámetro de paso	Unidad de embalaje	Cantidad	Código
TAPCON ROD CABEZA ROSCADA M8/M10 6X35	35	6	40	13	8	Caja	100	058785
TAPCON ROD CABEZA ROSCADA M8/M10 6X55	55	6	60	13	8	Caja	100	058786

**FS-H**

**Clavos para fijación de estructuras con cabeza avellanada**

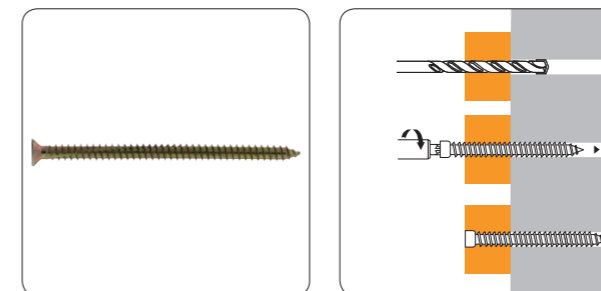

Versión cabeza avellanada con acabado DURAMAX

**Aplicaciones**

- Marcos de puertas y ventanas

**Ventajas**

- El ajuste rápido y fácil ahorra tiempo
- Diámetros de perforación pequeños
- Acabado enrasado
- El hilo de rosca continuo mantiene la distancia entre la pared y la parte a fijar

**Característica de carga**

Ø perforación (mm)	Cargas recomendadas a cortante Vrec (kN)			Cargas recomendadas a tracción Nrec (kN)		
	Hormigón celular	Hormigón no fisurado C20/25	Ladrillo macizo	Hormigón celular	Hormigón no fisurado C20/25	Ladrillo macizo
6	0,4	2,80	0,70	0,20	0,80	0,70

**Gama de productos**

Descripción	Longitud de fijación	Ø perforación (mm)	Profundidad mínima de perforación (mm)	Espesor máx. pieza a fijar (mm)	Diámetro de paso	Huella	Unidad de embalaje	Cantidad	Código
TORNILLO PARA HORMIGÓN / MARCOS FS-H 6X42 CABEZA AVELLANADA	42	6	52	12	8	TX 30	Caja	100	153079 *
TORNILLO PARA HORMIGÓN / MARCOS FS-H 6X52 CABEZA AVELLANADA	52	6	62	22	8	TX 30	Caja	100	153080 *
TORNILLO PARA HORMIGÓN / MARCOS FS-H 6X62 CABEZA AVELLANADA	62	6	72	32	8	TX 30	Caja	100	153081 *
TORNILLO PARA HORMIGÓN / MARCOS FS-H 6X72 CABEZA AVELLANADA	72	6	82	42	8	TX 30	Caja	100	153082 *
TORNILLO PARA HORMIGÓN / MARCOS FS-H 6X92 CABEZA AVELLANADA	92	6	102	62	8	TX 30	Caja	100	153083 *
TORNILLO PARA HORMIGÓN / MARCOS FS-H 6X112 CABEZA AVELLANADA	112	6	122	82	8	TX 30	Caja	100	153084 *
TORNILLO PARA HORMIGÓN / MARCOS FS-H 6X132 CABEZA AVELLANADA	132	6	142	102	8	TX 30	Caja	100	153085 *
TORNILLO PARA HORMIGÓN / MARCOS FS-H 6X152 CABEZA AVELLANADA	152	6	162	122	8	TX 30	Caja	100	153086 *
TORNILLO PARA HORMIGÓN / MARCOS FS-H 6X182 CABEZA AVELLANADA	182	6	192	152	8	TX 30	Caja	100	153087 *
TORNILLO PARA HORMIGÓN / MARCOS FS-H 6X212 CABEZA AVELLANADA	212	6	222	182	8	TX 30	Caja	100	153088 *

**FSH DURAMAX**

Tipo de cabeza: Cabeza avellanada



Descripción	Longitud de fijación	Ø perforación (mm)	Profundidad mínima de perforación (mm)	Espesor máx. pieza a fijar (mm)	Diámetro de paso	Huella	Unidad de embalaje	Cantidad	Código
TORNILLO PARA HORMIGÓN / MARCOS FS-H 6X72 CABEZA AVELLANADA DURAMAX	72	6	82	42	8	TX 30	Caja	100	151427
TORNILLO PARA HORMIGÓN / MARCOS FS-H 6X92 CABEZA AVELLANADA DURAMAX	92	6	102	62	8	TX 30	Caja	100	151428
TORNILLO PARA HORMIGÓN / MARCOS FS-H 6X112 CABEZA AVELLANADA DURAMAX	112	6	122	82	8	TX 30	Caja	100	151429
TORNILLO PARA HORMIGÓN / MARCOS FS-H 6X132 CABEZA AVELLANADA DURAMAX	132	6	142	102	8	TX 30	Caja	100	151430

### FS-C

Tornillo para fijación de marcos y premarcos con la cabeza cilíndrica

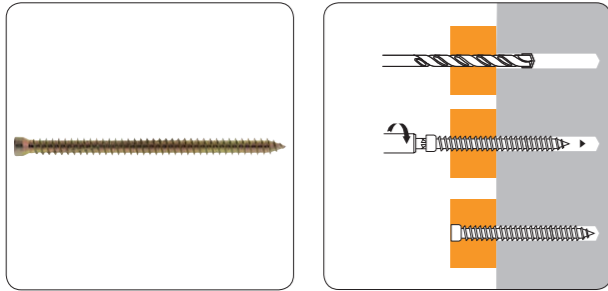

Versión cabeza cilíndrica  
Versión cabeza cilíndrica con acabado DURAMAX

#### Aplicaciones

- Soportaciones
- Accesorios de cerrajería
- Perfiles para aislamiento

#### Ventajas

- Instalación simple y rápida de marcos de puerta y de ventana
- Diámetro de perforación pequeño
- Sin aplastamientos del marco contra el material base gracias al hilo de rosca en toda la longitud de la fijación

#### Característica de carga

Ø perforación (mm)	Cargas recomendadas a cortante Vrec (kN)			Cargas recomendadas a tracción Nrec (kN)		
	Hormigón celular	Hormigón no fisurado C2025	Ladrillo macizo	Hormigón celular	Hormigón no fisurado C2025	Ladrillo macizo
6	0,4	2,80	0,70	0,20	0,80	0,70

#### Gama de productos

Descripción	Longitud de fijación	Ø perforación (mm)	Profundidad mínima de perforación (mm)	Espesor máx. pieza a fijar (mm)	Diámetro de paso	Huella	Unidad de embalaje	Cantidad	Código
TORNILLO PARA HORMIGÓN / MARCOS FS-C 6X42 CABEZA CILÍNDRICA	42	6	52	12	8	TX 30	Caja	100	153089 *
TORNILLO PARA HORMIGÓN / MARCOS FS-C 6X52 CABEZA CILÍNDRICA	52	6	62	22	8	TX 30	Caja	100	153090
TORNILLO PARA HORMIGÓN / MARCOS FS-C 6X62 CABEZA CILÍNDRICA	62	6	72	32	8	TX 30	Caja	100	153091
TORNILLO PARA HORMIGÓN / MARCOS FS-C 6X72 CABEZA CILÍNDRICA	72	6	82	42	8	TX 30	Caja	100	153092
TORNILLO PARA HORMIGÓN / MARCOS FS-C 6X92 CABEZA CILÍNDRICA	92	6	102	62	8	TX 30	Caja	100	153093
TORNILLO PARA HORMIGÓN / MARCOS FS-C 6X112 CABEZA CILÍNDRICA	112	6	122	82	8	TX 30	Caja	100	153094
TORNILLO PARA HORMIGÓN / MARCOS FS-C 6X132 CABEZA CILÍNDRICA	132	6	142	102	8	TX 30	Caja	100	153095
TORNILLO PARA HORMIGÓN / MARCOS FS-C 6X152 CABEZA CILÍNDRICA	152	6	162	122	8	TX 30	Caja	100	153096
TORNILLO PARA HORMIGÓN / MARCOS FS-C 6X182 CABEZA CILÍNDRICA	182	6	192	152	8	TX 30	Caja	100	153097
TORNILLO PARA HORMIGÓN / MARCOS FS-C 6X212 CABEZA CILÍNDRICA	212	6	222	182	8	TX 30	Caja	100	153098

### FS-C DURAMAX

Tipo de cabeza: Cabeza cilíndrica



Descripción	Longitud de fijación	Ø perforación (mm)	Profundidad mínima de perforación (mm)	Espesor máx. pieza a fijar (mm)	Diámetro de paso	Huella	Unidad de embalaje	Cantidad	Código
TORNILLO PARA HORMIGÓN / MARCOS FS-C 6X92 CABEZA CILÍNDRICA DURAMAX	92	6	102	62	8	TX 30	Caja	100	151432
TORNILLO PARA HORMIGÓN / MARCOS FS-C 6X112 CABEZA CILÍNDRICA DURAMAX	112	6	122	82	8	TX 30	Caja	100	151433 *

### ACS HFL

Tornillo para hormigón celular con cabeza hexagonal

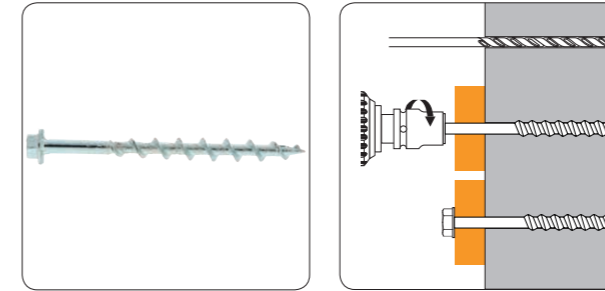

#### Aplicaciones

- Bandejas
- Soportación
- Estanterías

#### Ventajas

- El hilo especial permite una instalación fácil y rápida con y sin perforación previa
- La fijación se puede quitar sin dañar el material base

#### Característica de carga

Ø perforación (mm)	Distancia mínima entre elementos de fijación (mm)	Distancia mínima del borde (mm)	Cargas recomendadas a cortante Vrec (kN)		Cargas recomendadas a tracción Nrec (kN)	
			Hormigón celular	Hormigón celular	Hormigón celular	Hormigón celular
4	100	100	0,7	0,50		

#### Gama de productos

Descripción	Longitud de fijación	Ø perforación (mm)	Profundidad mínima de perforación (mm)	Espesor máx. pieza a fijar (mm)	Dimensión Llave	Diámetro de paso	Huella	Unidad de embalaje	Cantidad	Código
TORNILLO PARA HORMIGÓN CELULAR ACS 10X110 CABEZA HEXAGONAL	110	4	120	10	10	12	TX 30	Caja	100	697601
TORNILLO PARA HORMIGÓN CELULAR ACS 10X160 CABEZA HEXAGONAL	160	4	170	60	10	12	TX 30	Caja	100	697602

### SM

Posibilita una instalación y rápida en hormigón celular o sustratos porosos

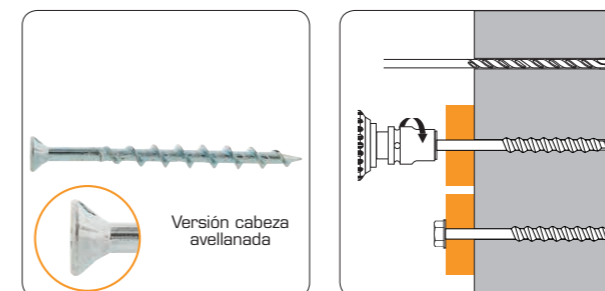

Versión cabeza avellanada

#### Aplicaciones

- Canaletas
- Soportación
- estanterías

#### Ventajas

- El hilo de rosca especial permite una instalación fácil y rápida con y sin perforación previa
- fijación desmontable que permite el desmontado del material base

#### Característica de carga

Ø perforación (mm)	Distancia mínima entre elementos de fijación (mm)	Distancia mínima del borde (mm)	Cargas recomendadas a cortante Vrec (kN)		Cargas recomendadas a tracción Nrec (kN)	
			Hormigón celular	Hormigón celular	Hormigón celular	Hormigón celular
4	100	100	0,7	0,50		

#### Gama de productos

Descripción	Longitud de fijación	Ø perforación (mm)	Profundidad mínima de perforación (mm)	Espesor máx. pieza a fijar (mm)	Diámetro de paso	Huella	Unidad de embalaje	Cantidad	Código
TORNILLO PARA HORMIGÓN CELULAR ACS 10X110 CABEZA AVELLANADA	110	4	120	10	12	TX 25	Caja	100	697603
TORNILLO PARA HORMIGÓN CELULAR ACS 10X160 CABEZA AVELLANADA	160	4	170	60	12	TX 25	Caja	100	697604





Fijaciones para aislamiento | 114  
ISO-S - ISO-N - ISO - ISOWOOD - CB - ISOMET

### LA ELECCIÓN DEL PROFESIONAL



● = Funciona perfectamente

	TODOS LOS MATERIALES				HORMIGÓN				MADERA Y PER-FIL METÁLICO	HUECO
	ISO-S	ISO-N	ISO	HIT M	CB	ISOMET	Clavos CI en hormigón	Clavos IF	ISOWOOD	ISOMET CC
Revestimientos delgados	●	●	●				●			
Revestimientos delgados	●	●	●	●			●			
Revestimientos hidráulicos	●	●	●							
Fachadas ventiladas					●			●		
Perfiles anti roedores				●						
Aislamientos corta fuegos							● En hormigón			● En hueco
Fijación de aislamiento en estructura de madera									●	



### ISO S

Anclaje atornillado con tornillo metálico para fijación de paneles de aislamiento de poliestireno expandido (EPS) y fibra mineral en sistemas SATE



#### Materiales

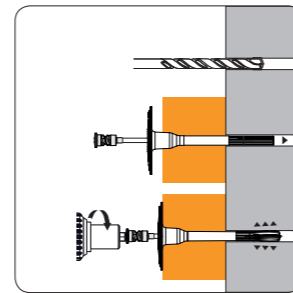
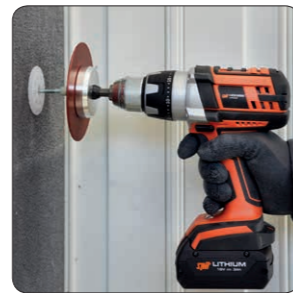

#### Aplicaciones

- Aislamiento estándar en instalaciones enrasadas
- Segunda capa de aislamiento sobre un antiguo SATE

#### Ventajas

- Anclaje multimaterial ABC A: hormigón normal B: ladrillo sólido C: material hueco
- Cabeza de clavo moldeada en poliamida 6, para evitar micropuentes térmicos
- Producto con certificación europea (09/0245)

#### Característica de carga

Charges recommandées en traction Nrec [Kn]

Ø perforación (mm)	Distancia mínima entre elementos de fijación (mm)	Distancia mínima del borde (mm)	Bloques de hormigón				
			Hormigón celular	Hormigón no fisurado C20/25	Ladrillo macizo	Ladrillo hueco	
8	100	100	1,50	0,75	1,50	1,50	0,75

#### Gama de productos

Descripción	Ø perforación (mm)	Profundidad de anclaje	Longitud de fijación	Profundidad mínima de perforación (mm)	Espesor máx. pieza a fijar (mm)	Huella	Ø cabeza (mm)	Unidad de embalaje	Cantidad	Código
ISO S 8X95X/60 TORNILLO METÁLICO	8	25	95	35	60	TX 30	60	Caja	200	012566
ISO S 8X115/80 TORNILLO METÁLICO	8	25	115	35	80	TX 30	60	Caja	200	012567
ISO S 8X135/100 TORNILLO METÁLICO	8	25	135	35	100	TX 30	60	Caja	200	012568
ISO S 8X155/120 TORNILLO METÁLICO	8	25	155	35	120	TX 30	60	Caja	200	012569
ISO S 8X175/140 TORNILLO METÁLICO	8	25	175	35	140	TX 30	60	Caja	100	012572
ISO S 8X195/160 TORNILLO METÁLICO	8	25	195	35	160	TX 30	60	Caja	100	012573
ISO S 8X215/180 TORNILLO METÁLICO	8	25	215	35	180	TX 30	60	Caja	100	012574
ISO S 8X235/200 TORNILLO METÁLICO	8	25	235	35	200	TX 30	60	Caja	100	012575
ISO S 8X255/220 TORNILLO METÁLICO	8	25	255	35	220	TX 30	60	Caja	100	012576
ISO S 8X275/240 TORNILLO METÁLICO	8	25	275	35	240	TX 30	60	Caja	100	012577
ISO S 8X295/260 TORNILLO METÁLICO	8	25	295	35	260	TX 30	60	Caja	100	012578
ISO S 8X315/280 TORNILLO METÁLICO	8	25	315	35	280	TX 30	60	Caja	100	012579
ISO S 8X335/300 TORNILLO METÁLICO	8	25	335	35	300	TX 30	60	Caja	100	012580
ISO S 8X355/320 TORNILLO METÁLICO	8	25	355	35	320	TX 30	60	Caja	100	012581

#### Accesorios

Descripción	Unidad de embalaje	Cantidad	Código
TAPÓN AISLAMIENTO BLANCO	Caja	100	054897
TAPÓN AISLAMIENTO GRIS	Caja	100	054898
TAPÓN AISLAMIENTO LANA MINERAL	Caja	100	054899
ÚTIL PARA INSTALACIÓN ISO S CON ARANDELA	Caja	1	054901
ADAPTADOR DE TORNILLO PARA ÚTIL DE INSTALACIÓN ISO S	Bolsa	1	054902
ÚTIL PARA INSTALACIÓN ISO S	Caja	1	078027

Descripción	Unidad de embalaje	Cantidad	Código
ARANDELA DE INSTALACIÓN DENTADA PARA LANA MINERAL	Caja	100	054957
ARANDELA ADICIONAL ESPIGAS DE AISLAMIENTO D.140	Caja	100	054929
ARANDELA DE PLÁSTICO D90 MM PARA ISO	Caja	200	057655



### ISO N

Anclaje atornillado con tornillo metálico para fijación de paneles de aislamiento de poliestireno expandido (EPS) y fibra mineral en sistemas SATE



#### Materiales

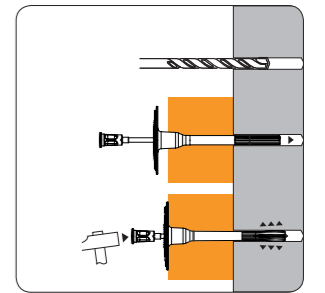

#### Aplicaciones

- Poliestireno expandido (EPS)
- Aislamiento en lana mineral en sistema de aislamiento térmico por el exterior (SATE)

#### Ventajas

- Anclaje multimaterial ABC A: hormigón normal B: ladrillo sólido C: material hueco
- Cabeza de clavo moldeada en poliamida 6, para evitar micropuentes térmicos
- Producto con certificación europea (09/0245)

#### Característica de carga

Charges recommandées en traction Nrec [Kn]

Ø perforación (mm)	Distancia mínima entre elementos de fijación (mm)	Distancia mínima del borde (mm)	Bloques de hormigón				
			Hormigón celular	Hormigón no fisurado C20/25	Ladrillo macizo	Ladrillo hueco	
8	100	100	0,32	0,32	0,32	0,32	0,11

#### Gama de productos

Descripción	Ø perforación (mm)	Profundidad de anclaje	Longitud de fijación	Profundidad mínima de perforación (mm)	Espesor máx. pieza a fijar (mm)	Ø cabeza (mm)	Unidad de embalaje	Cantidad	Código
ISO-N 8X75/40 CON CLAVO METÁLICO	8	25	75	35	40	60	Caja	200	012588
ISO-N 8X95/60 CON CLAVO METÁLICO	8	25	95	35	60	60	Caja	200	012589
ISO N 8X115/80 CON CLAVO METÁLICO	8	25	115	35	80	60	Caja	200	012590
ISO N 8X135/100 CON CLAVO METÁLICO	8	25	135	35	100	60	Caja	200	012591
ISO N 8X155/120 CON CLAVO METÁLICO	8	25	155	35	120	60	Caja	200	012592
ISO N 8X175/140 CON CLAVO METÁLICO	8	25	175	35	140	60	Caja	100	012593
ISO N 8X195/160 CON CLAVO METÁLICO	8	25	195	35	160	60	Caja	100	012594
ISO N 8X215/180 CON CLAVO METÁLICO	8	25	215	35	180	60	Caja	100	012595
ISO N 8X235/200 CON CLAVO METÁLICO	8	25	235	35	200	60	Caja	100	012596
ISO N 8X255/220 CON CLAVO METÁLICO	8	25	255	35	220	60	Caja	100	012597
ISO N 8X275/240 CON CLAVO METÁLICO	8	25	275	35	240	60	Caja	100	012598
ISO N 8X295/260 CON CLAVO METÁLICO	8	25	295	35	260	60	Caja	100	012599
ISO N 8x315/280 clou métal	8	25	315	35	280	60	Carton	100	012624

#### Accesorios

Descripción	Unidad de embalaje	Cantidad	Código
ARANDELA DE PLÁSTICO D90 MM PARA ISO	Caja	200	057655
ARANDELA ADICIONAL ESPIGAS DE AISLAMIENTO D.140	Caja	100	054929

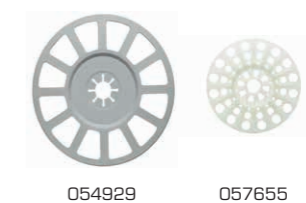



### ISO

Anclaje de expansión por golpeo para fijación de aislamiento, ideal para SATE con clavo en fibra de vidrio.



#### Materiales

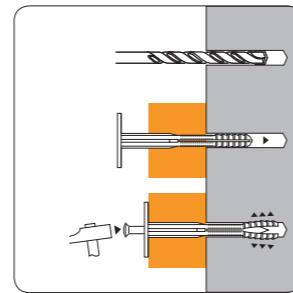

#### Aplicaciones

- Paneles de poliestireno
- Aislamientos rígidos

#### Ventajas

- Adecuado para todos los materiales base para aplicaciones SATE
- Altos valores de tracción: 150 kg en hormigón para un consumo de anclajes óptimo por m<sup>2</sup>
- Fijación SATE segura
- Transmitancia térmica óptima < 0,002 W/K

#### Característica de carga

Charges recommandées en traction Nrec (Kn)

Ø perforación (mm)	Distancia mínima entre elementos de fijación (mm)	Distancia mínima del borde (mm)	Charges recommandées en traction Nrec (Kn)			
			Bloques de hormigón	Hormigón no fisurado C20/25	Ladrillo macizo	Ladrillo hueco
10	100	100	0,10	0,27	0,27	0,14

#### Gama de productos

Descripción	Ø perforación (mm)	Profundidad de anclaje	Longitud de fijación	Profundidad mínima de perforación (mm)	Espesor mín. pieza a fijar (mm)	Espesor máx. pieza a fijar (mm)	Ø cabeza (mm)	Unidad de embalaje	Cantidad	Código
ISO 10X175/135-145 T60	10	30	175	50	135	145	60	Carton	200	057650
ISO 10X215/175-185 T60	10	30	215	50	175	185	60	Carton	200	057652
ISO 10X60/10-30 T50	10	30	60	50	10	30	50	Carton	200	057600
ISO 10X95/45-65 T60	10	30	95	50	45	65	60	Carton	200	057611
ISO 10X115/75-85 T60	10	30	115	50	75	85	60	Carton	200	060001
ISO 10X135/95-105 T60	10	30	135	50	95	105	60	Carton	200	057630
ISO 10X155/115-125 T60	10	30	155	50	115	125	60	Carton	200	057640
ISO 10X195/155-165 T60	10	30	195	50	155	165	60	Carton	200	057651
ISO 10X235/195-205 T60	10	30	235	50	195	205	60	Carton	200	057653

#### Accesorios

Descripción	Unidad de embalaje	Cantidad	Código
ARANDELA DE PLÁSTICO D90 MM PARA ISO	Caja	200	057655
ARANDELA ADICIONAL ESPIGAS DE AISLAMIENTO D.140	Caja	100	054929

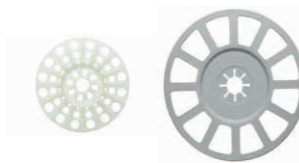

057655 054929

### ISOWOOD

Arandela de aislamiento con tornillo para fijación de paneles de aislamiento de poliestireno expandido (EPS) y paneles aislantes de fibra mineral en sistemas SATE a estructuras de madera o chapa

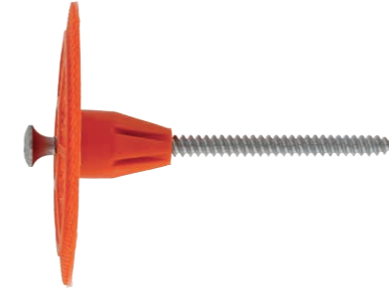

#### Materiales

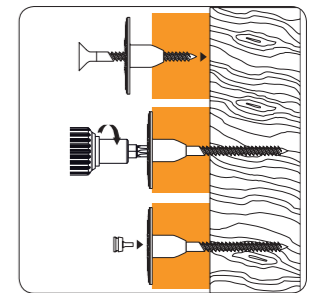
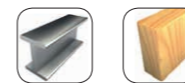

#### Aplicaciones

- Aislantes flexibles (poliestireno, lana mineral, etc) en soporte de madera o de acero de un espesor ≤ 88 mm
- Aislantes rígidos en soportes de madera o acero de un espesor ≤ 88 mm

#### Ventajas

- Anclaje compuesto de una arandela de plástico y un tornillo autorroscante.
- Cabeza avellanada, tornillo resistente a la corrosión (15 ciclos Kesternich), huella Torx.
- Diámetro de cabeza : 60 mm.
- Profundidad del anclaje : 20 a 40 mm.

#### Característica de carga

Charges recommandées en traction Nrec (Kn)

Ø perforación (mm)	Distancia mínima entre elementos de fijación (mm)	Distancia mínima del borde (mm)	Charges recommandées en traction Nrec (Kn)			
			Bloques de hormigón	Hormigón no fisurado C20/25	Ladrillo macizo	Ladrillo hueco
10	100	100	0,10	0,27	0,27	0,14

#### Gama de productos

Descripción	Profundidad de anclaje	Longitud de fijación	Profundidad mínima de perforación (mm)	Espesor mín. pieza a fijar (mm)	Espesor máx. pieza a fijar (mm)	Huella	Ø cabeza (mm)	Unidad de embalaje	Cantidad	Código
ISOWOOD 60/5-20 SIN TORNILLO		80	25				60	Caja	400	012601
ISOWOOD 00 F / Caja de 800u.		80	25	30		TX 25	60	Caja	800	012602
ISOWOOD 40	20	60	25		40	TX 25	60	Caja	200	054856
ISOWOOD 60	20	80	25		60	TX 25	60	Caja	200	054857
ISOWOOD 80	20	100	25		80	TX 25	60	Caja	200	054858
ISOWOOD 100	20	120	25		100	TX 25	60	Caja	200	054859
ISOWOOD 120	20	140	25		120	TX 25	60	Caja	200	054861

#### Accesorios

Descripción	Unidad de embalaje	Cantidad	Código
ISOWOOD 00 F / BT800	Carton	800	012602
RONDELLE PLASTIQUE D.90MM ISO	Carton	200	057655
RONDELLE DE POSE DENTEE LAINE MINER.	Carton	100	054957
CAPUCHON ISOLATION BLANC	Carton	100	054897
CAPUCHON ISOLATION GRIS	Carton	100	054898
CAPUCHON ISOLATION LAINE MINERALE	Carton	100	054899



057655

### CB

Anclaje para aislamiento de paneles de aislamiento flexibles y semirrígidos

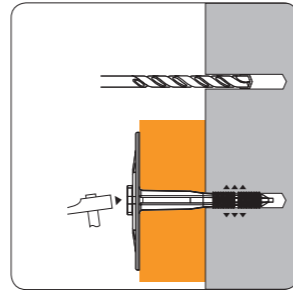

#### Aplicaciones

- Fachadas ventiladas

#### Materiales



#### Ventajas

- Realizado de polipropileno para soportar temperaturas entre -30 °C y +80 °C
- Cargas de hasta 50 kg en hormigón
- Fácil de instalar a través al material de aislamiento
- Cabezal de 90 mm para cumplir los requisitos del mercado de fachada ventilada

#### Característica de carga

Cargas recomendadas a tracción Nrec (kN)

Ø perforación (mm)	Hormigón celular	Hormigón no fisurado C2025	Ladrillo macizo
8	0,02	0,05	0,04

#### Gama de productos

Descripción	Ø perforación (mm)	Profundidad de anclaje	Longitud de fijación	Profundidad mínima de perforación (mm)	Espesor mín. pieza a fijar (mm)	Espesor máx. pieza a fijar (mm)	Ø cabeza (mm)	Unidad de embalaje	Cantidad	Código
CB 8x85/40-50 CABEZA DE 90	8	20	85	50	40	50	90	Caja	300	057690
CB 8x95/50-60 CABEZA DE 90	8	20	95	50	50	60	90	Caja	300	057691
CB 8x115/70-80 CABEZA DE 90	8	20	115	50	70	80	90	Caja	200	055720
CB 8x135/90-100 CABEZA DE 90	8	20	135	50	90	100	90	Caja	200	055730
CB 8x155/110-120 CABEZA DE 90	8	20	155	50	110	120	90	Caja	200	055740
CB 8x165/140 CABEZA DE 90	8	20	165	50	130	140	90	Caja	100	054864
CB 8x185/160 CABEZA DE 90	8	20	185	50	150	160	90	Caja	100	054865
CB 8x205/180 CABEZA DE 90	8	20	205	50	170	180	90	Caja	100	054866
CB 8x225/200 CABEZA DE 90	8	20	225	50	190	200	90	Caja	100	054867
CB 8x245/220 CABEZA DE 90	8	20	245	50	210	220	90	Caja	100	054868



### ISD

#### Gama de productos

Descripción	Longitud de fijación	Huella	Unidad de embalaje	Cantidad	Código
ISD 50MM	50	TX 30	Caja	50	567402

### ISOMET

Anclaje para aislamiento resistente al fuego

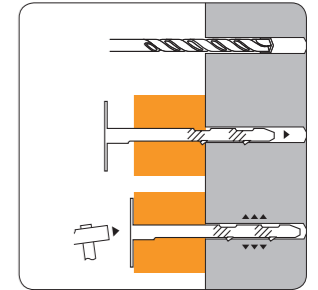

#### Aplicaciones

- Anclaje en polipropileno
- Anclaje en hormigón, ladrillo macizo y hormigón celular
- Diámetro de la cabeza : 35 mm
- Es necesario proteger el anclaje de los rayos ultra-violetas



#### Materiales



#### Ventajas

- Cabezal de 35 mm: arandela galvanizada de diám. 11 x 70 mm
- Anclaje totalmente metálico (resistente al fuego)
- Ideal para cualquier aislamiento bajo techos de hormigón (p. ej. en aparcamientos)

#### Característica de carga

Cargas recomendadas a tracción Nrec (kN)

Ø perforación (mm)	Hormigón no fisurado C2025	Ladrillo macizo
8	0,15	0,10

#### Gama de productos

Descripción	Ø perforación (mm)	Profundidad de anclaje	Longitud de fijación	Profundidad mínima de perforación (mm)	Espesor máx. pieza a fijar (mm)	Ø cabeza (mm)	Unidad de embalaje	Cantidad	Código
ISOMET 8x80/30 CABEZA DE 35 GALVA	8	50	80	60	30	35	Caja	250	059730
ISOMET 8x110/60 CABEZA DE 35 GALVA	8	50	110	60	60	35	Caja	250	059740
ISOMET 8x120/70 CABEZA DE 35 GALVA	8	50	120	60	70	35	Caja	250	059880
ISOMET 8x140/90 CABEZA DE 35 GALVA	8	50	140	60	90	35	Caja	250	059750
ISOMET 8x170/120 CABEZA DE 35 GALVA	8	50	170	60	120	35	Caja	250	059760
ISOMET 8x200/150 CABEZA DE 35 GALVA	8	50	200	60	150	35	Caja	250	059770
ISOMET 8x250/200 CABEZA DE 35 GALVA	8	50	250	60	200	35	Caja	200	055291
ISOMET 8x300/250 CABEZA DE 35 GALVA	8	50	300	60	250	35	Caja	200	055643

### ISOMET A4

#### Característica de carga

Cargas recomendadas a tracción Nrec (kN)

Ø perforación (mm)	Hormigón no fisurado C2025	Ladrillo macizo
8	0,20	0,10

#### Gama de productos

Descripción	Ø perforación (mm)	Profundidad de anclaje	Longitud de fijación	Profundidad mínima de perforación (mm)	Espesor máx. pieza a fijar (mm)	Ø cabeza (mm)	Unidad de embalaje	Cantidad	Código
ISOMET 8x80/30 CABEZA DE 35 INOX A4	8	50	80	60	30	35	Caja	250	059700
ISOMET 8x110/60 CABEZA DE 35 INOX A4	8	50	110	60	60	35	Caja	250	059710
ISOMET 8x140/90 CABEZA DE 35 INOX A4	8	50	140	60	90	35	Caja	250	059720
TAPÓN BEIGE ISOMET						35	Bolsa	250	780360



## PULSA 800 INSULFAST

Clavadora autónoma a gas para aislamiento



**GARANTÍA 2 AÑOS**  
VER CONDICIONES



### Materiales



### Aplicaciones

- Fijación de aislamiento flexible o semirrígido en fachada ventilada

### Ventajas

- Tecnología sin cable - 6 veces más rápida que la fijación mecánica y 2 veces más rápida que las clavadoras a pólvora
- Amplia gama de fijaciones para 60 - 200 mm de grosor de aislamiento
- Bajos niveles de ruido y vibración
- Bajo puente térmico - sin marcas ni manchas puntuales
- Leve fuerza de accionamiento: trabaje con más rapidez, más facilidad y menos fatiga
- Pantalla LED que muestra el gas y la energía de la batería restantes
- Start & Go permite 3000 disparos por carga

## IF P800

FIJACIÓN PARA AISLAMIENTO CON CLAVOS PREMONTADOS Y GAS

Descripción	Unidad de embalaje	Cantidad	Código
ESPIGA AISLAMIENTO CON CLAVO HC-27 IF 60 + GAS P800IF / 500	Caja	500	060501
ESPIGA AISLAMIENTO CON CLAVO HC-27 IF 80 + GAS P800IF / 500	Caja	500	060502
ESPIGA AISLAMIENTO CON CLAVO HC-27 IF 100 + GAS P800IF / 500	Caja	500	060503
ESPIGA AISLAMIENTO CON CLAVO HC-27 IF 120 + GAS P800IF / 500	Caja	500	060504
ESPIGA AISLAMIENTO CON CLAVO HC-27 IF 140 + GAS P800IF / 500	Caja	500	060505
ESPIGA AISLAMIENTO CON CLAVO HC-27 IF 160 + GAS P800IF / 500	Caja	500	060506
ESPIGA AISLAMIENTO CON CLAVO HC-27 IF 180 + GAS P800IF / 500	Caja	500	060507
ESPIGA AISLAMIENTO CON CLAVO HC-27 IF 200 + GAS P800IF / 500	Caja	500	060508



### Código del producto

Descripción	Unidad de embalaje	Cantidad	Código
CLAVADORA A GAS SPIT P800 INSULFAST	Maletín plástico	1	018369

### Datos Técnicos

Longitud del clavo	60-200 mm
Peso (EPTA)	3,6 kg
Dimensiones (DxLxA)	309 x 544 x 114 mm
Potencia	80 J
Capacidad del cargador (clavos)	1 fijación(s)
Autonomía cartucho de gas	500
Número de disparos por batería	3000 Tiros
Tiempo de carga	90 Min.
Tecnología de la batería	Litio
Temperatura de funcionamiento	-15°C...+49°C fijación(s)
Cadencia de disparo máxima (disparos/segundo)	1 fijación(s)
Pico de presión acústico (EN 12549) LpCpeak	135 dB(C)
Presión acústica (EN12549) LpA 1s,1m	96 dB(A)
Vibraciones 3 ejes (EN ISO 8662-11) ahv	5,3 m/s <sup>2</sup>

### Accesorios

Descripción	Unidad de embalaje	Cantidad	Código
ADAPTADOR VEHICULO	Caja	1	900507
BATERÍA LITIO PULSA 800	Bolsa	1	018483
CARGADOR BATERÍA PULSA 800	Bolsa	1	018482
KIT MANTENIMIENTO PULSA / PASLODE	Bolsa	1	013690



## P370

Clavadora a Pólvora



**GARANTÍA 5 AÑOS**  
VER CONDICIONES

### Materiales



### Aplicaciones

- Encofrado
- Madera a hormigón
- Membranas de impermeabilización
- Perfiles para cartón
- yeso
- Paneles de aislamiento
- Enrejado
- Tirantes de ladrillos

### Ventajas

- El retorno del pistón automático produce una elevada frecuencia de fijación
- Limpieza y mantenimiento fáciles sobre el terreno: no es necesario mandarla al taller
- El sistema de disco metálico secuencial evita las cargas perdidas sin usar
- El ajuste de potencia variable garantiza la precisión de la fijación

### Contenido del Maletín

- Clavadora P370
- Gafas de seguridad
- Accesorios de limpieza
- Manual de Usuario



### Código del producto

Descripción	Unidad de embalaje	Cantidad	Código
SPIT P370 AUTOMÁTICO	Maletín plástico	1	010550

### Datos Técnicos

Longitud del clavo	15-90 mm
Dimensiones (DxLxA)	208 x 459 x 69 mm
Potencia	350 J
Capacidad del cargador (clavos)	10 fijación(s)
Cadencia de disparo máxima (disparos/segundo)	1 fijación(s)
Pico de presión acústico (EN 12549) LpCpeak	144 dB(C)
Presión acústica (EN12549) LpA 1s,1m	106 dB(A)
Peso (EPTA)	2,8 kg
Dimensiones (DxLxA)	208 x459 x69 mm
Potencia	350J
Capacidad del cargador (clavos)	10fijación(s)
Cadencia de disparo máxima (disparos/segundo)	1fijación(s)
Pico de presión acústico (EN 12549) LpCpeak	144 dB(C)
Presión acústica (EN12549) LpA 1s,1m	106 dB(A)

### Accesorios

Descripción	Unidad de embalaje	Cantidad	Código
KIT MANTENIMIENTO CLAVADORAS A PÓLVORA	Bolsa	1	074000
PULVERIZADOR SPIT LIMPIEZA CLAVADORA A PÓLVORA	Bote	1	310080
CARGADOR C60 PARA SPIT P370	Caja	1	010536
KIT ADAPTADOR CI 40 A 120 PARA P370	Tubo plástico	1	011030
KIT ADAPTADOR SA 12-8 PARA P370	Tubo plástico	1	011033



## CALVOS CI

FIJACIÓN PARA AISLAMIENTO RÍGIDO CON CLAVOS PREMONTADOS

Descripción	Unidad de embalaje	Cantidad	Código
CLAVOS CI 6-50	Caja	200	038520
CLAVOS CI 6-60	Caja	200	038530
CLAVOS CI 6-80	Caja	200	038550
CLAVOS CI 6-90	Caja	100	038580
CLAVOS CI 6-100	Caja	100	038560
CLAVOS CI 6-120	Caja	100	038570





7 accesorios de instalación  
**PARA DISTINTAS APLICACIONES**



perforar

atornillar

golpear

- SW10 
- SW13 
- SW13 bocacha de la herramienta 
- TORX30\* 
- PZ2\* 
- FIX 
- GRIP M 6 X 30 

\*Con accesorio de puntas intercambiables

ATORNILLADORES PARA PLAQUISTAS | 126  
 P18 LITIO - P18

ATORNILADOR 10V | 127  
 BS10 LITIO

ATORNILLADORES 18V | 127  
 BS 18 LITIO - HDI 286 LITIO - IWI 285 LITIO

PERFORADOR FIJADOR | 129  
 SPITBULL 36 V LITIO

BROCAS SDS+ | 130  
 XT2 - XT3 - BROCAS PARA MADERA

PERFORADORES COMBINADOS SDS+ | 132  
 321 - 330 - 332 - 343

BROCAS SDS MAX | 134  
 XT3 - R3 - XTD - TURBO KIT

ÚTILES Y PICADORES SDS+ | 137  
 353 - 353 SVC SRC - 383 SVC - 431

ÚTILES Y DEMOLEDORES SDS MAX | 138  
 453 - 453 SVC - 490- 493

LÁSER DE CRUZ Y PLOMADA | 140  
 CL30





### P18 Litio

Atornillador a batería para placa de yeso



#### Ventajas

- Fije todo tipo de placas de yeso y perfiles de metal o madera gracias al alto par
- Ahorre tiempo con SPIT Speed P55 compatible y SPIT Stand-Up Extension P580
- Todo lo que necesita en el Spit Box System, incluyendo tornillos sueltos o con tornillos en cinta de longitudes de 25 a 55mm
- Evite dolores gracias al cómodo agarre suave y ligero

#### Código del producto

Descripción	Unidad de embalaje	Cantidad	Código
P18 LITIO + 2 BAT 18V 4,2 AH	Maletín plástico	1	054634
ATORNILLADOR PLAQUISTA P18 LITIO (SIN BATERÍA NI CARGADOR)	Caja	1	054629
ATORNILLADOR PLAQUISTA P18 LITIO + 1 BATERÍA 4AH	Caja	1	054639

#### Datos Técnicos

Voltage de la batería	18 V
Capacidad de la batería	4,0 Ah
Capacidad máx. atornillado en acero	4,2 mm
Capacidad máx. atornillado en madera	5 mm
Velocidad de rotación sin carga	5000 rpm
Peso (EPTA)	1,546 kg
Par de apriete máximo	10 Nm
Tiempo de carga	75 Min.
Portaherramientas	1/4"

#### Accesorios

Descripción	Unidad de embalaje	Cantidad	Código
BATERÍA PARA ATORNILLADOR P18LITIO 4,0AH	Caja	1	054624
CARGADOR PARA ATORNILLADOR P18LITIO 4,0AH	Caja	1	054625
ADAPTADOR PARA TORNILLO EN CINTA SPEED P55	Caja	1	054626
PERCHA ALARGO P580	Caja	1	054627
PUNTAS DE 132MM PARA ADAPTADOR SPEED P55	Bolsa	2	054628

### P18

Atornillador para placa de yeso



#### Ventajas

- Fije todo tipo de placas de yeso y perfiles de metal o madera gracias al alto par
- Ahorre tiempo con SPIT Speed P55 compatible y SPIT Stand-Up Extension P580
- Todo lo que necesita en el Spit Box System, incluyendo tornillos sueltos o con tornillos en cinta de longitudes de 25 a 55mm

#### Código del producto

Descripción	Unidad de embalaje	Cantidad	Código
P18	Caja	1	054632
ATORNILLADOR PLAQUISTA P18	Maletín plástico	1	054631
ATORNILLADOR PLAQUISTA P18+ADAPTADOR SPEED P55 EASY CLICK	Maletín plástico	1	054633

#### Datos Técnicos

Potencia	710 W
Velocidad de rotación sin carga	5000 rpm
Peso (EPTA)	1,5 kg
Par de apriete máximo	9,5 Nm

#### Accesorios

Descripción	Unidad de embalaje	Cantidad	Código
ADAPTADOR PARA TORNILLO EN CINTA SPEED P55	Caja	1	054626
PUNTAS DE 132MM PARA ADAPTADOR SPEED P55	Bolsa	2	054628

#### TORNILLOS EN CINTA

Descripción	Ø cabeza (mm)	Huel-la	Unidad de embalaje	Cantidad	Código
TORNILLOS EN CINTA CS25	8	PH2	Caja	1000	010136
TORNILLOS EN CINTA CS35	8	PH2	Caja	1000	010137
TORNILLOS EN CINTA CS45	8	PH2	Caja	1000	010138
TORNILLOS EN CINTA CS55	8	PH2	Caja	1000	010139



### BS 10 Litio

Atornillador a batería 10,8 V - 1,5 Ah



#### Ventajas

- Increíblemente ligero : 1kg, ideal para todo tipo de atornillado y perforación en lugares de difícil acceso.
- Rendimiento : perforación 10 mm con 2 velocidades, una sola herramienta para todas las necesidades.

#### Código del producto

Descripción	Unidad de embalaje	Cantidad	Código
ATORNILLADOR BS10 10,8V LITIO + 2 BAT 1.5 AH + CARGADOR	Maletín plástico	1	054361

#### Datos Técnicos

Voltage de la batería	10,8 V
Capacidad de la batería	1.5 Ah
Ø tornillo máxi (mm)	7 mm
Ø Perforación máxima en madera	20 mm
Ø Perforación máxima en acero	10 mm
Tamaño de la tirada	10 mm
1a marcha	350 rpm
2a marcha	1300 rpm
Peso (EPTA)	1 kg
Par de apriete máximo	24 Nm
Tiempo de carga	30 Min.
Portaherramientas	10 mm

#### Accesorios

Descripción	Unidad de embalaje	Cantidad	Código
BATERÍA BS10 10,8V 1,5AH LITIO	Caja	1	054411
CARGADOR BS10 10,8 V	Caja	1	054412



### BS 18 Litio

Atornillador a batería 18 V - 2,0 Ah



#### Ventajas

- Muy ligero : 1,8kg, ideal para todo tipo de trabajos de atornillado y perforación en altura y en lugares de difícil acceso.
- Rendimiento : perforación hasta 13 mm con 2 velocidades, una sola herramienta para todas las aplicaciones.

#### Código del producto

Descripción	Unidad de embalaje	Cantidad	Código
ATORNILLADOR BS18 18V + 2 BAT 4AH LITIO + CARGADOR	Maletín plástico	1	054612
ATORNILLADOR BS18 18V + 2 BAT 2AH LITIO + CARGADOR	Maletín plástico	1	054359
PACK BS18 +2BAT 4AH +PUNTAS +500 ANCLAJES (FIXELEC, ZENTECH, NYL, PRO6)	Maletín plástico	1	054614

#### Datos Técnicos

Voltage de la batería	18 V
Capacidad de la batería	2,0 Ah
Ø tornillo máxi (mm)	8 mm
Ø Perforación máxima en madera	35 mm
Ø Perforación máxima en acero	13 mm
Tamaño de la tirada	13 mm
1a marcha	450 rpm
2a marcha	1600 rpm
Peso (EPTA)	1,8 kg
Par de apriete máximo	60 Nm
Tiempo de carga	48 Min.
Portaherramientas	13 mm

#### Accesorios

Descripción	Unidad de embalaje	Cantidad	Código
BATERÍA BS18 18V 2AH LITIO	Caja	1	054413
CARGADOR BS18 18 V	Caja	1	054414
ESTUCHE 7 BROCAS CILÍNDRICAS PARA HORMIGÓN	Caja de plástico	7	225138
BATERÍA BS18 18V 4AH LITIO	Caja	1	054613



### HDI 286 Litio

Atornillador para trabajos pesados



#### Ventajas

- Atornillador para trabajos pesados para uso intensivo
- Protección electrónica de motores
- Mandril metálico
- Indicador de carga de la batería y luz LED
- Mango de agarre suave

#### Código del producto

Descripción	Unidad de embalaje	Cantidad	Código
ATORNILLADOR HDI 286 18V LI + 2 BAT 4.0 AH + CARGADOR	Maletín plástico	1	054406

#### Datos Técnicos

Voltage de la batería	18 V
Capacidad de la batería	4.0 Ah
Ø tornillo máxi (mm)	12 mm
Ø Perforación máxima en madera	50 mm
Ø Perforación máxima en acero	13 mm
Tamaño de la tirada	13 mm
1a marcha	380 rpm
2a marcha	1600 rpm
Peso (EPTA)	2,1 kg
Par de apriete máximo	80 Nm
Tiempo de carga	75 Min.
Portaherramientas	13 mm

#### Accesorios

Descripción	Unidad de embalaje	Cantidad	Código
CARGADOR LITIO 14,4V - 18V	Caja	1	054286
BATERÍA 18V 4AH LITIO	Caja	1	054393



054286 054393

### IWI 285 Litio

Atornillador de impacto autónoma 18V - 4,0Ah



#### Ventajas

- Protección electrónica de motores
- Indicador de carga de la batería
- Luz LED
- Mango de agarre suave
- Disparador de velocidad variable
- Apretado de tornillos M16

#### Código del producto

Descripción	Unidad de embalaje	Cantidad	Código
ATORNILLADOR DE IMPACTO IWI 285 18V + 2 BAT 4.0 AH LITIO	Maletín plástico	1	054407

#### Datos Técnicos

Voltage de la batería	18 V
Capacidad de la batería	4.0 Ah
Ø tornillo máxi (mm)	12 mm
Ø Perforación máxima en madera	50 mm
Ø Perforación máxima en acero	13 mm
Tamaño de la tirada	13 mm
1a marcha	380 rpm
2a marcha	1600 rpm
Peso (EPTA)	2,1 kg
Par de apriete máximo	80 Nm
Tiempo de carga	75 Min.
Portaherramientas	13 mm

#### Accesorios

Descripción	Unidad de embalaje	Cantidad	Código
CARGADOR LITIO 14,4V - 18V	Caja	1	054286
BATERÍA 18V 4AH LITIO	Caja	1	054393



054286 054393

### PACK SPITBULL 36V 328 LI 36V

Perforador Fijador a batería de litio de 36V y 6,2Ah

Disponible a partir de septiembre 2018\*



#### Aplicaciones

- Electricistas: canaleta (acc. PZ2 con punta), cuadros eléctricos (acc. PZ2 con punta), bandeja para cables (acc. SW13 y útil de golpeo Fix)
- Plaquistas: perfiles (acc. PZ2 con punta), techos falsos (acc. SW13 y útil de golpeo Grip)
- Carpinteros: Zapatas de carpintería, escuadras y conectores, escuadras para recubrimiento, marcos de ventanas
- Metalistas: barandillas, mobiliario urbano, cerramientos, puertas de parking (acc. SW13 y útil de golpeo Fix)
- Fontaneros: calefacción, HVAC, aerotermia, etc (acc. TORX30 o SW13 y útil de golpeo Fix)
- Cerrajeros: cerrajería (acc. PZ2 con punta), escaleras (acc. TORX30), escuadras (acc. TORX30)

#### Ventajas

- Máxima polivalencia: Control electrónico de la potencia gracias a su motor sin escobillas "BRUSHLESS" 1 sola herramienta para perforar, golpear y atornillar.
- Sistema multi aplicaciones: hasta 7 accesorios de instalación para fijar diferentes anclajes.
- Autonomía récord de 223Wh: mayor número de instalaciones, más tiempo de uso.
- Uso confortable incluso en techos: con sólo 4kg, SPITBULLTM es el más ligero de su clase.
- Muy resistente: el motor brushless no implica ninguna pieza de desgaste

\*328 EVO+ Litio disponible hasta finalizar stock. Informaciones del producto en [www.spitpaslode.es](http://www.spitpaslode.es)

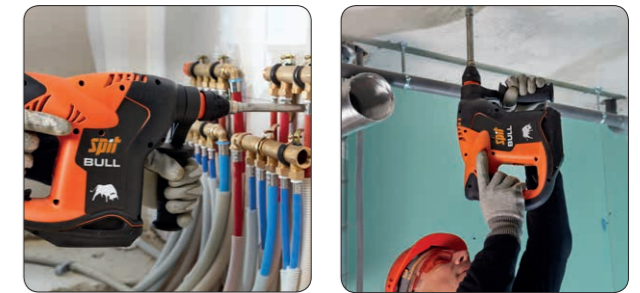

#### Código del producto

Descripción	Unidad de embalaje	Cantidad	Código
SPITBULL 36V (sin batería ni cargador)	Caja	1	054509
SPITBULL 36v + 2 baterías 6,2Ah Litio	Maletín plástico	1	054513

#### Datos Técnicos

Voltage de la batería	36 V
Capacidad de la batería	6,2 Ah
Energía de impacto (EPTA)	2 J
Ø Perforación máxima en hormigón	20 mm
Peso (EPTA)	4 kg
Tiempo de carga	48 Min.
Vibración	1,5 m/s <sup>2</sup>

#### Accesorios

Descripción	Unidad de embalaje	Cantidad	Código
BATERÍA SPITBULL 36V 6,2AH LITIO	Caja	1	054492
CARGADOR SPITBULL 28-36V	Caja	1	054494
EMPUÑADURA AUXILIAR + GALGA SPITBULL	Bolsa	1	054496
MALETÍN SPITBOX MEDIO SPITBULL 36V LITIO	Maletín plástico	1	054501
CAJA DE 3 ACCESORIOS SPITBULL 36V	Tubo plástico	1	054517
CAJETÍN 6 ACCESORIOS + PORTA ACCESORIOS ATORNILLADO	Caja de plástico	1	054519
ACCESORIO SPITBULL 36V - 1/4"	Caja de plástico	1	054525
ACCESORIO SPITBULL 36V - SW10	Caja de plástico	1	054527
ACCESORIO SPITBULL 36V - PZ2 CON TOPE DE PROFUNDIDAD	Caja de plástico	1	054528
ACCESORIO SPITBULL 36V - SW13	Caja de plástico	1	054529



054525 054527 054528 054529

### XT2 SDS+

Broca para hormigón de un segmento SDS Plus



#### Ventajas

- Eje cortador de gran ángulo para efecto de cincelado
- Punto de centrado doble para mejorar la precisión

#### Gama de productos

Diámetro	Longitud total	Longitud de trabajo	Cantidad	Código
4	110	50	1	225350
5	110	50	1	225351
5	160	100	1	225353
6	110	50	1	225355
6	160	100	1	225356
6	210	150	1	225357
6	260	200	1	225358
8	110	50	1	225361
8	160	100	1	225362
8	210	150	1	225363
8	260	200	1	225364
8	310	250	1	225365
8	460	400	1	225366
10	160	100	1	225368
10	210	150	1	225369
10	260	200	1	225370
10	460	400	1	225372
10	600	550	1	225373
12	160	100	1	225375
12	260	200	1	225376
12	450	400	1	225377
12	600	550	1	225378
12	1000	950	1	225379
14	160	100	1	225381
14	200	150	1	225382
14	300	250	1	225383
14	450	400	1	225384
14	600	550	1	225385
15	160	100	1	225417
15	250	200	1	225418
16	200	150	1	225419
16	300	250	1	225420
16	450	400	1	225421
16	600	550	1	225422

#### Gama de productos

Descripción	Unidad de embalaje	Cantidad	Código
PACK 25 BROCAS XT2 SDS+ 5X110X50 <sup>1</sup>	Tubo plástico	25	225696
PACK 25 BROCAS XT2 SDS+ 6X110X50	Tubo plástico	25	225697
PACK 25 BROCAS XT2 SDS+ 6X160X100	Tubo plástico	25	225698
PACK 25 BROCAS XT2 SDS+ 8X110X50	Tubo plástico	25	225699
PACK 25 BROCAS XT2 SDS+ 8X160X100	Tubo plástico	25	225700
PACK 25 BROCAS XT2 SDS+ 10X160X100	Tubo plástico	25	225701

<sup>1</sup> 5x110, 6x110, 6x160, 8x110, 8x160, 10x160, 12x160

<sup>2</sup> 6x110, 8x110, 6x160, 8x160, 10x160

<sup>3</sup> 5x110(x2), 6x160(x2), 8x160, 10x210

### XT3 SDS+

Broca multi-corte para hormigón SDS Plus



#### Ventajas

- Cabecial de tres wideas de corte en una sola pieza
- Doble broca de centrado

#### Gama de productos

Diámetro	Longitud total	Longitud de trabajo	Cantidad	Código
5	110	50	1	224717
5	160	100	1	224718
6	110	50	1	224721
6	160	100	1	224722
6	210	150	1	224723
6	260	200	1	224724
6,5	210	150	1	224727
8	110	50	1	224730
8	160	100	1	224731
8	210	150	1	224732
8	260	200	1	224733
8	310	250	1	224734
8	460	400	1	224735
10	110	50	1	224736
10	160	100	1	224737
10	210	150	1	224738
10	260	200	1	224739
10	310	250	1	224740
10	460	400	1	224741
10	600	550	1	224742
12	160	100	1	224743
12	210	150	1	224744
12	260	200	1	224745
12	310	250	1	224746
12	460	400	1	224747
12	600	550	1	224748
14	160	100	1	224749
14	200	150	1	224750
14	260	200	1	224751
14	300	250	1	224752
14	450	400	1	224753
14	600	550	1	224754
15	160	100	1	225164
15	250	200	1	225165
16	200	150	1	224755
16	260	200	1	224756
16	300	250	1	224757
16	450	400	1	224758
16	600	550	1	224759

#### Gama de productos

Descripción	Unidad de embalaje	Cantidad	Código
PACK 6 BROCAS XT3 SDS+ D.5X160X100	Tubo plástico	6	225704
PACK 6 BROCAS XT3 SDS+ D.6X160X100	Tubo plástico	6	225705
PACK 6 BROCAS XT3 SDS+ D.6X210X150	Tubo plástico	6	225706
PACK 6 BROCAS XT3 SDS+ D.6,5X210X150	Tubo plástico	6	225707
PACK 6 BROCAS XT3 SDS+ D.8X160X100	Tubo plástico	6	225708
PACK 6 BROCAS XT3 SDS+ D.8X210X150	Tubo plástico	6	225709
PACK 6 BROCAS XT3 SDS+ D.10X210X150	Tubo plástico	6	225711
PACK 6 BROCAS XT3 SDS+ D.12X210X150	Tubo plástico	6	225712
PACK 6 BROCAS XT3 SDS+ D.14X200X150	Tubo plástico	6	225713
KIT 6 BROCAS XT3 SDS + PANACHES	Tubo plástico	6	225720

### R3+

Broca multi-corte para hormigón SDS Plus



#### Ventajas

- Cabeza de apertura amplia y espiral para maximizar la extracción de residuos y polvo
- Un segmento cortador central y dos laterales maximizan la velocidad
- Punto de centrado doble para mejorar la precisión
- Indicador de desgaste en cabeza y espiral

#### Gama de productos

Diámetro	Longitud total	Longitud de trabajo	Cantidad	Código
18	250	200	1	054029
18	600	550	1	054030
20	250	200	1	054031
20	450	400	1	054032
20	600	550	1	054033
22	250	200	1	054034
22	450	400	1	054035
24	250	200	1	054036
24	450	400	1	054037
25	250	200	1	054038
25	450	400	1	054039
25	600	550	1	054040
26	300	250	1	054041
26	450	400	1	054042

## BROCAS PARA MADERA

### Broca Lewis



#### Ventajas

- Progreso rápido, bordes afilados

#### Gama de productos

Diámetro	Longitud total	Longitud de trabajo	Cantidad	Código
10	300	220	1	195090
12	400	320	1	195100
14	400	320	1	195110
16	400	320	1	195120
18	400	320	1	195130
20	400	320	1	195140
22	400	320	1	195150
24	400	320	1	195160
26	400	320	1	195170

## ACCESORIOS SDS+

Punteros, Escolplos y Palas SDS+



#### Ventajas

- Game premium
- Acero tratado de alta resistencia para aumentar la vida de la fijación
- Auto-afilado para un mayor rendimiento y mayor tiempo de uso

#### Gama de productos

Descripción	Unidad de embalaje	Cantidad	Código
PUNTERO SDS+ L250 PREMIUM	Clip de plástico	1	225314

#### Accesores

Descripción	Unidad de embalaje	Cantidad	Código
BROCA ALBAÑILERÍA M16.D.66	Tubo plástico	1	110910
PORTA BROCAS ACOPLAMI S2S M16	Tubo plástico	1	110930



321

Martillo picador SDS PLUS 790W



Ventajas

- Funciones: perforación/martillo perforador/cinzelado
- Disparador de velocidad variable
- Inversor
- Cable con bola multidireccional
- Mango de agarre suave

Código del producto

Descripción	Unidad de embalaje	Cantidad	Código
SPIT 321	Maletín plástico	1	054373

Datos Técnicos

Potencia	790 W
Energía de impacto (EPTA)	2,7 J
Peso (EPTA)	2,8 kg
Ø Perforación máxima en hormigón	24 mm
Ø Perforación máxima en acero	13 mm
Ø Perforación máxima en madera	30 mm
Frecuencia de percusión	0-4700 bpm
Velocidad de rotación sin carga	950 rpm
Vibraciones (EN60745)	17 m/s <sup>2</sup>

Accesorios

Descripción	Unidad de embalaje	Cantidad	Código
PORTA PUNTAS SDS	Clip de plástico	1	112070
MANDRIL DE APRIETE MANUAL ADAPT-ABLE A SDS+	Tubo plástico	1	054348
SISTEMA DUSTER PRO RECUPERADOR DE POLVO	Caja	10	054117



112070 054348 054117

330

Martillo picador SDS PLUS 850W



Ventajas

- Funciones: perforación/martillo perforador/cinzelado
- Disparador de velocidad variable
- Inversor
- Cable con bola multidireccional
- Escoplo intercambiable

Código del producto

Descripción	Unidad de embalaje	Cantidad	Código
SPIT 330	Maletín plástico	1	054377

Datos Técnicos

Potencia	850 W
Energía de impacto (EPTA)	3,2 J
Peso (EPTA)	3,1 kg
Ø Perforación máxima en hormigón	28 mm
Ø Perforación máxima en acero	13 mm
Ø Perforación máxima en madera	30 mm
Frecuencia de percusión	0-4000 bpm
Velocidad de rotación sin carga	900 rpm
Vibraciones (EN60745)	11 m/s <sup>2</sup>

Accesorios

Descripción	Unidad de embalaje	Cantidad	Código
PORTABROCAS ACOPLAMIENTO SDS	Tubo plástico	1	054288
PORTA PUNTAS SDS	Clip de plástico	1	112070
SISTEMA DUSTER PRO RECUPERADOR DE POLVO	Caja	10	054117
MANDRIL DE APRIETE MANUAL ADAPT-ABLE A SDS+	Tubo plástico	1	054348



054288 112070 054117 054348

332

Martillo perforador picador SDS PLUS 800W



Ventajas

- Diseño ergonómico y bien equilibrado
- Múltiples posiciones de escoplo para mejorar la maniobrabilidad
- Conmutador de rotación reversible
- Mandril intercambiable para aplicaciones en varios materiales
- Diseñado para reducir la vibración

Código del producto

Descripción	Unidad de embalaje	Cantidad	Código
SPIT 332	Maletín plástico	1	054323

Datos Técnicos

Potencia	800 W
Energía de impacto (EPTA)	3,1 J
Peso (EPTA)	3,6 kg
Ø Perforación máxima en hormigón	28 mm
Ø Perforación máxima en acero	13 mm
Ø Perforación máxima en madera	30 mm
Frecuencia de percusión	0-4000 bpm
Velocidad de rotación sin carga	1300 rpm

Accesorios

Descripción	Unidad de embalaje	Cantidad	Código
PORTA PUNTAS SDS	Clip de plástico	1	112070
PORTABROCAS ACOPLAMIENTO SDS	Tubo plástico	1	054288
SISTEMA DUSTER PRO RECUPERADOR DE POLVO	Caja	10	054117
MANDRIL DE APRIETE MANUAL ADAPT-ABLE A SDS+	Tubo plástico	1	054348



112070 054288 054117 054348

343 SVC

Martillo perforador picador SDS PLUS 900W



Ventajas

- Diseño ergonómico y bien equilibrado
- Control de vibración (SVC) que permite perforar hasta 2 horas
- Múltiples posiciones de escoplo para mejorar la maniobrabilidad
- Conmutador de rotación reversible

Código del producto

Descripción	Unidad de embalaje	Cantidad	Código
SPIT 343 SDS+	Maletín plástico	1	054289

Datos Técnicos

Potencia	900 W
Energía de impacto (EPTA)	4,2 J
Peso (EPTA)	4,7 kg
Ø Perforación máxima en hormigón	32 mm
Ø Perforación máxima en acero	13 mm
Ø Perforación máxima en madera	32 mm
Frecuencia de percusión	0-3600 bpm
Velocidad de rotación sin carga	800 rpm
Vibraciones (EN60745)	10 m/s <sup>2</sup>

Accesorios

Descripción	Unidad de embalaje	Cantidad	Código
PORTABROCAS ACOPLAMIENTO SDS	Tubo plástico	1	054288
SISTEMA DUSTER PRO RECUPERADOR DE POLVO	Caja	10	054117
MANDRIL DE APRIETE MANUAL ADAPT-ABLE A SDS+	Tubo plástico	1	054348
PORTA PUNTAS SDS	Clip de plástico	1	112070



054288 054117 054348 112070

### XT3 SDS MAX

Broca multi-corte para hormigón SDS Max



#### Ventajas

- Cabecial de tres wideas de corte en una sola pieza
- Doble broca de centrado
- Espiral triple para aumentar la aspiración de polvo
- Borde espiral ancho para reducir la vibración
- Ideal para hormigón reforzado

#### Gama de productos

Diámetro	Longitud total	Longitud de trabajo	Cantidad	Código
12	340	200	1	225094
12	540	400	1	225095
14	340	200	1	225096
14	540	400	1	225097
15	340	200	1	225098
15	540	400	1	225141
16	340	200	1	225099
16	540	400	1	225100
16	740	600	1	225101

### R3 SDS MAX

Broca multi-corte para hormigón SDS Max



#### Ventajas

- Cabeza de apertura amplia y espiral para maximizar la extracción de residuos y polvo
- Un segmento cortador central y dos laterales maximizan la velocidad
- Punto de centrado doble para mejorar la precisión
- Indicador de desgaste en cabeza y espiral

#### Gama de productos

Diámetro	Longitud total	Longitud de trabajo	Cantidad	Código
18	340	200	1	225102
18	540	400	1	225103
18	740	600	1	225104
18	940	800	1	225105
20	320	200	1	225106
20	520	400	1	225107
20	920	800	1	225108
22	320	200	1	225109
22	520	400	1	225110
22	920	800	1	225111
24	320	200	1	225112
24	520	400	1	225113
25	520	400	1	225114
25	920	800	1	225115
25	1320	1200	1	225116
26	520	400	1	225117
28	520	400	1	225118
28	920	800	1	225119
30	320	200	1	225120
30	520	400	1	225121
30	920	800	1	225142
32	320	200	1	225122
32	520	400	1	225123
32	920	800	1	225124
32	1320	1200	1	225125
35	320	200	1	225126
35	520	400	1	225127
35	720	600	1	225128
38	320	200	1	225129
38	520	400	1	225130
40	520	400	1	225131
40	920	800	1	225132
42	520	400	1	225133
45	520	400	1	225134
50	520	400	1	225135

### TURBO KIT

SISTEMA TURBO KIT con vástago SDS MAX



#### Ventajas

- Adaptador SDS MAX
- Cabeza de perforación Turbo Kit (Ø 35 a 80 mm)
- Cabeza de corte Turbo Kit (Ø 65 a 125 mm)

#### Gama de productos

Descripción	Unidad de embalaje	Cantidad	Código
CABEZA TURBO KIT D.35	Tubo plástico	1	110320
CABEZA TURBO KIT D.40	Tubo plástico	1	110330
CABEZA TURBO KIT D.45	Tubo plástico	1	110340
CABEZA TURBO KIT D.50	Tubo plástico	1	110350
CABEZA TURBO KIT D.55	Tubo plástico	1	110360
CABEZA TURBO KIT D.60	Tubo plástico	1	110370
CABEZA TURBO KIT D.68	Tubo plástico	1	110380
CABEZA TURBO KIT D.80	Tubo plástico	1	110390
CORONA TURBO KIT D.65	Tubo plástico	1	110780
CORONA TURBO KIT D.80	Tubo plástico	1	110800
CORONA TURBO KIT D.90	Tubo plástico	1	110810
CORONA TURBO KIT D.125	Tubo plástico	1	110830
BROCA CENTRADORA CORONA TURBO KIT D.12	Tubo plástico	1	110850
ADAPTADOR TURBO KIT SDS MAX	Tubo plástico	1	112000
ALARGO TURBO KIT L280	Tubo plástico	1	113810
EJE ROSCADO TURBO KIT	Tubo plástico	1	113880
CORONA TURBO KIT D.100	Tubo plástico	1	223209

### Outillages SDS MAX

Duro y potente en piedra y hormigón

#### Ventajas

- Adaptador SDS MAX
- Cabeza de perforación Turbo Kit (Ø 35 a 80 mm)
- Cabeza de corte Turbo Kit (Ø 65 a 125 mm)

#### Gama de productos

Descripción	Unidad de embalaje	Cantidad	Código
CABEZA TURBO KIT D.35	Tubo plástico	1	110320
CABEZA TURBO KIT D.40	Tubo plástico	1	110330
CABEZA TURBO KIT D.45	Tubo plástico	1	110340
CABEZA TURBO KIT D.50	Tubo plástico	1	110350
CABEZA TURBO KIT D.55	Tubo plástico	1	110360
CABEZA TURBO KIT D.60	Tubo plástico	1	110370
CABEZA TURBO KIT D.68	Tubo plástico	1	110380
CABEZA TURBO KIT D.80	Tubo plástico	1	110390
CORONA TURBO KIT D.65	Tubo plástico	1	110780
CORONA TURBO KIT D.80	Tubo plástico	1	110800
CORONA TURBO KIT D.90	Tubo plástico	1	110810
CORONA TURBO KIT D.125	Tubo plástico	1	110830
BROCA CENTRADORA CORONA TURBO KIT D.12	Tubo plástico	1	110850
ADAPTADOR TURBO KIT SDS MAX	Tubo plástico	1	112000
ALARGO TURBO KIT L280	Tubo plástico	1	113810
EJE ROSCADO TURBO KIT	Tubo plástico	1	113880
CORONA TURBO KIT D.100	Tubo plástico	1	223209

### XTD SDS MAX

Broca multi-corte para hormigón SDS Max con aspiración de polvo



#### Ventajas

- Perforar y limpiar de una sola vez
- Limpieza garantizada para asegurar la calidad de fijación con ETE
- Elimina el polvo del ambiente para trabajos sin polvo
- Orificio de apertura ancho evitando el bloqueo y el mantenimiento con una velocidad constante de perforación

#### Gama de productos

Diámetro	Longitud total	Longitud de trabajo	Cantidad	Código
14	600	400	1	225614
16	600	400	1	225616
18	600	400	1	225617
20	600	400	1	225618
22	600	400	1	225619
25	600	400	1	225620
28	600	400	1	225621
30	600	400	1	225622
32	600	400	1	225623
35	600	400	1	225624



225315



112200



112210



225317

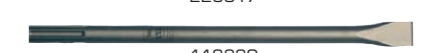

112220



112230

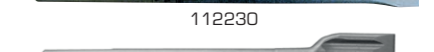

225319

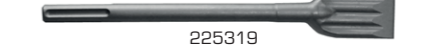

112240



112250

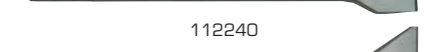

062550



062580

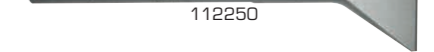

062750



112290

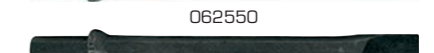

062740

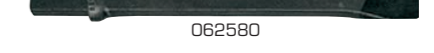

062730



### 353

#### Martillo perforador picador SDS MAX 1100W



#### Ventajas

- Función de arranque suave para comodidad del usuario
- Capacidad para grandes diámetros, ideal para aplicaciones eléctricas y de barra corrugada
- Indicador de mantenimiento
- Múltiples posiciones de escoplo para mejorar la maniobrabilidad

#### Código del producto

Descripción	Unidad de embalaje	Cantidad	Código
SPIT 353 SDS MAX	Maletín plástico	1	811023

#### Datos Técnicos

Potencia	1100 W
Energía de impacto (EPTA)	6,5 J
Peso (EPTA)	6,3 kg
Ø Perforación máxima en hormigón	40 mm
Frecuencia de percusión	0-3000 bpm
Velocidad de rotación sin carga	450 rpm
Vibraciones (EN60745)	15,4 m/s <sup>2</sup>

#### Accesorios

Descripción	Unidad de embalaje	Cantidad	Código
SISTEMA DUSTER PRO RECUPERADOR DE POLVO	Caja	10	054117



054117

### 353 SVC SRC

#### Martillo perforador picador SDS MAX 1100W



#### Ventajas

- El sistema antirrotación (SRC) detiene la máquina cuando se atasca la broca, para mejorar la seguridad del usuario
- Control de vibración (SVC) que permite perforar hasta 2 horas
- Función de arranque suave para comodidad del usuario
- Capacidad para grandes diámetros, ideal para aplicaciones eléctricas y de barra corrugada
- Indicador de mantenimiento
- Múltiples posiciones de escoplo para mejorar la maniobrabilidad

#### Código del producto

Descripción	Unidad de embalaje	Cantidad	Código
PACK SPIT 353 SVC SRC + BROCA D.20 + PUNTERO	Maletín plástico	1	811063

#### Datos Técnicos

Potencia	1100 W
Energía de impacto (EPTA)	6,5 J
Peso (EPTA)	6,8 kg
Ø Perforación máxima en hormigón	40 mm
Frecuencia de percusión	0-3000 bpm
Velocidad de rotación sin carga	450 rpm
Vibraciones (EN60745)	8,2 m/s <sup>2</sup>

#### Accesorios

Descripción	Unidad de embalaje	Cantidad	Código
EMPUNADURA ANTIVIBRACIÓN 353/453 SVC COMPACT	Caja	1	811591
SISTEMA DUSTER PRO RECUPERADOR DE POLVO	Caja	10	054117



054117

### 383 SVC

#### Perforador Picador SDS MAX 12,5J SVC



#### Ventajas

- Rápida perforación de alto rendimiento
- Control de las vibraciones (SVC) permite hasta 2 horas de perforación continua
- Capacidad para grandes diámetros, ideal para aplicaciones eléctricas y de barra corrugada
- Múltiples posiciones de escoplo para mejorar la maniobrabilidad
- Función anti-reinicio

#### Código del producto

Descripción	Unidad de embalaje	Cantidad	Código
SPIT 383 SVC SDS MAX	Maletín plástico	1	054499

#### Datos Técnicos

Potencia	1500 W
Energía de impacto (EPTA)	12,5 J
Peso (EPTA)	8,9 kg
Ø Perforación máxima en hormigón	45 mm
Frecuencia de percusión	0-2760 bpm
Velocidad de rotación sin carga	305 rpm
Vibraciones (EN60745)	8 m/s <sup>2</sup>

#### Accesorios

Descripción	Unidad de embalaje	Cantidad	Código
SISTEMA DUSTER PRO RECUPERADOR DE POLVO	Caja	10	054117



054117

### 431

#### Demoledor SDS PLUS 650W



#### Ventajas

- Aceite lubricante para un arranque suave incluso a bajas temperaturas
- Amplia gama de accesorios a la medida de todas las aplicaciones (nueva forma hexagonal)
- La relación potencia/peso proporciona el máximo rendimiento incluso en los espacios más reducidos
- Ligera para facilitar el trabajo hacia arriba
- Alta eficacia, excelente resistencia en el uso intensivo

Descripción	Unidad de embalaje	Cantidad	Código
PACK 431 SDS+ PUNTERO + ESCOPLA + PALA	Maletín plástico	1	054156

#### Datos Técnicos

Potencia	650 W
Energía de impacto (EPTA)	2,6 J
Peso (EPTA)	3,6 kg
Frecuencia de percusión	0-3500 bpm
Vibraciones (EN60745)	16 m/s <sup>2</sup>

### 453

#### Demoledor SDS MAX 1100W



#### Ventajas

- Fácil de inserción del escoplo con una sola mano
- Información del necesario mantenimiento mediante LED

#### Código del producto

Descripción	Unidad de embalaje	Cantidad	Código
DEMOLEDOR SPIT 453 SDS MAX	Maletín plástico	1	811110

#### Datos Técnicos

Potencia	1100 W
Energía de impacto (EPTA)	6,5 J
Peso (EPTA)	6,3 kg
Frecuencia de percusión	0-3000 bpm
Vibraciones (EN60745)	13 m/s <sup>2</sup>

#### Accesorios

Descripción	Unidad de embalaje	Cantidad	Código
EMPUNADURA ANTIVIBRACIÓN 353/453 SVC COMPACT	Caja	1	811591
ADAPTADOR SDS MAX PARA BROCA SDS+	Clip de plástico	1	112010
BUJARDA CARBURO 25 DIENTES	Tubo plástico	1	062750
PORTA BUJARDA SDS MAX	Tubo plástico	1	112290
BUJARDA CARBURO 16 DIENTES	Tubo plástico	1	062740
BUJARDA CARBURO 9 DIENTES	Tubo plástico	1	062730
MANDRIL MAX PUNTERO + PUNTA 14	Clip de plástico	1	112030

### 453 SVC

#### Demoledor SDS MAX 1100W



#### Ventajas

- Fácil de inserción del escoplo con una sola mano
- Información del necesario mantenimiento mediante LED

#### Código del producto

Descripción	Unidad de embalaje	Cantidad	Código
PACK SPIT 453 SVC + ESCOPLA + PUNTERO	Maletín plástico	1	811122

#### Datos Técnicos

Potencia	1100 W
Energía de impacto (EPTA)	6,5 J
Peso (EPTA)	6,5 kg
Frecuencia de percusión	0-3000 bpm
Vibraciones (EN60745)	9,1 m/s <sup>2</sup>

#### Accesorios

Descripción	Unidad de embalaje	Cantidad	Código
EMPUNADURA ANTIVIBRACIÓN 353/453 SVC COMPACT	Caja	1	811591
ADAPTADOR SDS MAX PARA BROCA SDS+	Clip de plástico	1	112010
BUJARDA CARBURO 25 DIENTES	Tubo plástico	1	062750
PORTA BUJARDA SDS MAX	Tubo plástico	1	112290
BUJARDA CARBURO 16 DIENTES	Tubo plástico	1	062740
BUJARDA CARBURO 9 DIENTES	Tubo plástico	1	062730
MANDRIL MAX PUNTERO + PUNTA 14	Clip de plástico	1	112030

### 490

#### Demoledor SDS MAX 1500W



#### Ventajas

- La elevada potencia y la fuerza de impacto hacen de este martillo de demolición una de las herramientas de mayor rendimiento disponibles
- Luz indicadora para alertar al usuario del desgaste del cepillo de carbono con antelación
- Selector con 6 posiciones para ajustar la potencia a la naturaleza del material y de la aplicación
- Selector ON/OFF para evitar el arranque accidental

#### Código del producto

Descripción	Unidad de embalaje	Cantidad	Código
SPIT 490	Maletín plástico	1	027470

#### Datos Técnicos

Potencia	1500 W
Energía de impacto (EPTA)	16,8 J
Peso (EPTA)	10,1 kg
Frecuencia de percusión	950-1890 bpm
Vibraciones (EN60745)	19,5 m/s <sup>2</sup>

#### Accesorios

Descripción	Unidad de embalaje	Cantidad	Código
MANDRIL MAX PUNTERO + PUNTA 14	Clip de plástico	1	112030
BUJARDA CARBURO 9 DIENTES	Tubo plástico	1	062730
BUJARDA CARBURO 16 DIENTES	Tubo plástico	1	062740
BUJARDA CARBURO 25 DIENTES	Tubo plástico	1	062750
PORTA BUJARDA SDS MAX	Tubo plástico	1	112290

### 493 SVC

#### Demoledor SDS MAX 1700W



#### Ventajas

- La elevada potencia y la fuerza de impacto hacen de este demoledor una de las herramientas de mayor rendimiento de su categoría
- Diseño SVC (bajo valor de vibración)

#### Código del producto

Descripción	Unidad de embalaje	Cantidad	Código
PACK DEMOLEDOR SPIT 493 SVC SDS MAX (ESCOPLO Y PUNTERO)	Maletín plástico	1	054339

#### Datos Técnicos

Potencia	1700 W
Energía de impacto (EPTA)	22 J
Peso (EPTA)	11,4 kg
Frecuencia de percusión	900-1700 bpm
Vibraciones (EN60745)	8 m/s <sup>2</sup>

#### Accesorios

Descripción	Unidad de embalaje	Cantidad	Código
MANDRIL MAX PUNTERO + PUNTA 14	Clip de plástico	1	112030
BUJARDA CARBURO 9 DIENTES	Tubo plástico	1	062730
BUJARDA CARBURO 16 DIENTES	Tubo plástico	1	062740
PORTA BUJARDA SDS MAX	Tubo plástico	1	112290
BUJARDA CARBURO 25 DIENTES	Tubo plástico	1	062750









**Perforación con diamante** I 147  
SD 17P - SD 160 - SD 250E

**Corte con diamante** I 152  
AGP 125 AV - AGP 230 AV

**Ranuradoras** I 154  
D60 - D90

**Pulidora y Lijadora** I 156  
SG 125E - DWS225

**Aspiradores** I 158  
AC 1625 - AC 1630 PM - AC 1630 P



### LA ELECCIÓN DEL PROFESIONAL

Encuentre su sistema de perforación, corte, ranurado, lijado o pulido sin polvo asociando la herramienta escogida con un aspirador:



**SD 17P**  
1800 W  
1800 y 3600 rpm  
1 1/4", 1/2"  
**SDD / M16**



**SD 160**  
6,70 kg - 2000 W  
660, 1550 y 3300 rpm  
1 1/4", 1/2"  
**SD 250E**



**AGP 125AV**  
2 kg - 1400 W  
11000 rpm  
Ø 125, Ø 22,2  
Discos para pulir con el cárter de aspiración en 125



**AGP 230AV**  
5,20 kg - 2400 W  
6500 rpm  
Ø 230, Ø 22,2



**D60**  
4,6 kg - 1600 W  
6000 rpm en vacío  
Ø 140  
Prof. 40 mm, larg. 35 mm



**D90**  
6,5 kg - 2500 W  
6700 rpm en vacío  
Ø 150  
Prof. 50 mm, larg. 46,5 mm



**SG 125E**  
5,5 kg - 1800 W  
10000 rpm en vacío  
Ø 125



**DWS 2225**  
4,6 kg - 550 W  
650 - 1600 rpm  
Ø 225

### CORONAS DE DIAMANTE, DISCOS DE CORTE



### ASPIRADORES



**AC 1625**  
12,50 kg  
1600 W  
25 litros  
Clase L



**AC 1630P**  
14,80 kg  
1600 W  
32 litros  
Clase L



**AC 1630PM**  
14,80 kg  
1600 W  
32 litros  
Clase M







### MOTOR MANUAL SD 17 P

Motor de perforación de corona para seco d130mm



#### Ventajas

- Sistema de aspiración de polvo integrado para un trabajo sin polvo con aspirador SPIT
- Función de percusión ligero ideal para un uso en materiales duros (no recomendable en hormigón pretensado)
- Velocidad regulable
- Apropiado para su uso en ladrillo, piedra caliza y materiales huecos

VELOCIDAD	1	2
Ø Corona (mm)	112 - 182	56 - 102

#### Código del producto

Descripción	Unidad de embalaje	Cantidad	Código
PACK MOTOR SD17P PERFORACIÓN DIAMANTE EN SECO	Maletín plástico	1	623032

#### Datos Técnicos

Tipo de mango/cabezal	M41
Ø perforación máxima en seco	182 mm
Ø seco estante recomienda	132 mm
Potencia	1800 W
1a marcha	2400 rpm
2a marcha	3600 rpm
Dimensiones (DxLxA)	210 x 500 x 115 mm

#### Contenido del Maletín

- Motor de perforación en seco 17P SPIT SD
- Adaptador SDS 621000
- 621006 punto de centrado
- SDS cable 200 mm de extensión 654910
- Herramienta de salida de 621003 zanahoria
- Clave 46 mm
- Clave 32 mm
- Clave 24 mm
- Manual del usuario

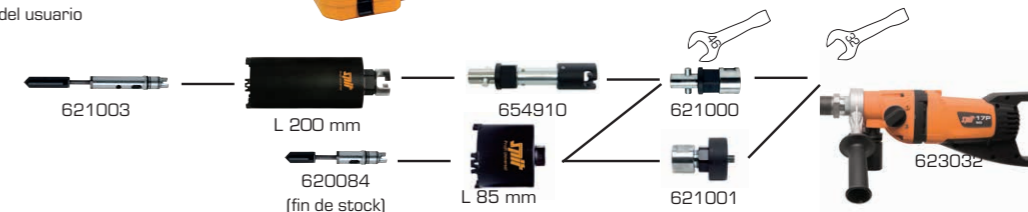

#### Consumibles

Descripción	Unidad de embalaje	Cantidad	Código
CORONA EN SECO D.68X85 M16	Bolsa	1	654509
CORONA EN SECO D.82X85 M16	Bolsa	1	654513



Descripción	Unidad de embalaje	Cantidad	Código
CORONA EN SECO SDD D.56X200 M41	Neto	1	654592
CORONA EN SECO SDD D.68X200 M41	Neto	1	654595
CORONA EN SECO SDD D.82X200 M41	Neto	1	654597
CORONA EN SECO SDD D.102X200 M41	Neto	1	654600
CORONA EN SECO SDD D.112X200 M41	Neto	1	654601
CORONA EN SECO SDD D.132X200 M41	Neto	1	654602
CORONA EN SECO SDD D.162X200 M41	Neto	1	654603
CORONA EN SECO SDD D.172X200 M41	Neto	1	654604
CORONA EN SECO SDD D.182X200 M41	Neto	1	654605



#### Accesorios

Descripción	Unidad de embalaje	Cantidad	Código
ADAPTADOR M16-M41 PARA SD17P	Caja	1	621001
EXTRACTOR DE POLVO SDD/ M41	Caja	1	621000
ALARGADOR 200MM	Caja	1	654910
BROCA CENTRADORA SDD GAS	Caja	1	621003
PIEDRA DE AFILADO (20X10X5)	A granel	1	622200
ÚTIL DE SALIDA PERFORADOR DIAMANTE	Caja	1	621006
ADAPTADOR SDD M41	Caja	1	654486



621006



654486



622200



## BAÚL DE PERFORACIÓN TRIX 160 - SD 160



Se entrega un baúl de plástico con ruedas con:  
 1 bastidor TRIX 160  
 1 Motor SD160 con doble inserción 1/2" y 12 1/4'  
 1 puntal de centrado y 1 empuñadura orientable,  
 1 bolsa de utillaje (ver detalle más abajo), 1 piedra de afilado.  
 Ver detalle del motor y del bastidor en las páginas 134-135



Eurocódigo	Descripción
624053	MOTOR Y BASTIDOR TRIX 160 + SD160 EN UN COFRE DE TRANSPORTE

## BAÚL DE PERFORACIÓN: ¡TODO INCLUIDO! ¡PRÁCTICO!

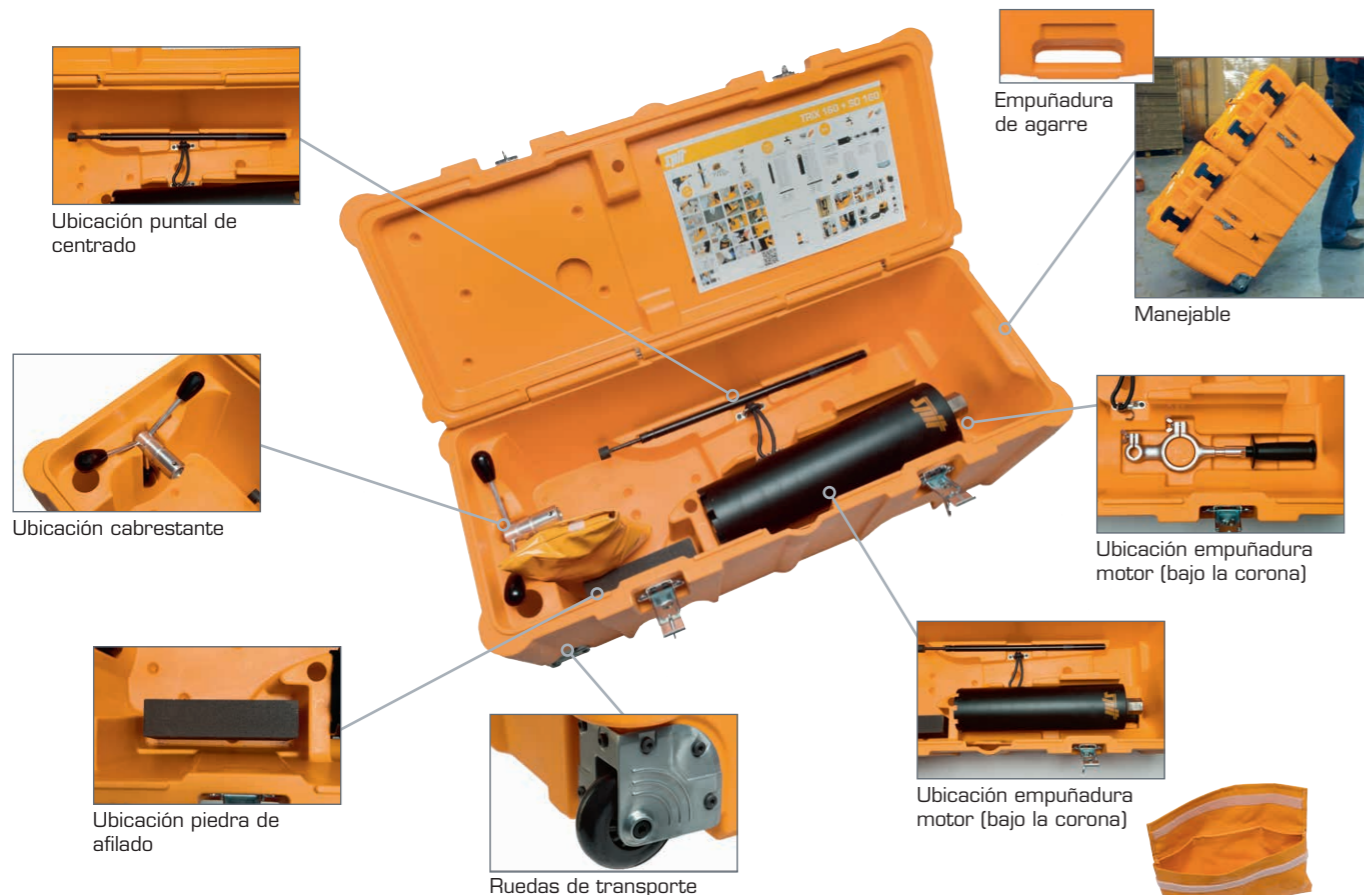

Ubicación puntal de centrado

Empuñadura de agarre

Manejable

Ubicación cabrestante

Ubicación empuñadura motor (bajo la corona)

Ubicación piedra de afilado

Ruedas de transporte

Ubicación empuñadura motor (bajo la corona)

### BOLSA DE UTILLAJE (622241)

- **FIJACIÓN DEL BASTIDOR:** kit de fijación M12 (x1), fijaciones GRIP L M12 (x5), útil de expansión GRIP (x1), broca 15x160(x1)
- **DESMONTADO DE CORONAS:** llave plana 22 (x1), llave plana 24(x1), llave plana 32(x2), llave plana 41(x2)
- **ACCESORIOS:** tubo de grasa (x1), conexión agua(x1), arandela de cobre (x2)



## SD 160

Motor de perforación de corona para seco/húmedo D160mm



### Ventajas

- Potente motor de 2000 W para perforar en hormigón reforzado
- Conexión doble 1/2" y 1 1/4"
- 3 velocidades para diversos diámetros de perforación

VELOCIDAD	•	••	•••
Ø Corona (mm)	66 - 160	32 - 61	18 - 30

### Código del producto

Descripción	Unidad de embalaje	Cantidad	Código
MOTOR SD 160 (2000 W)	Maletín plástico	1	624009

### Datos Técnicos

Tipo de mango/cabezal	1 1/4", 1/2"
Ø máx. estante de perforación en aguas	160 mm
Ø estante de agua recomendada	130 mm
Ø máx. agua recomendada (manual)	82 mm
Ø perforación máxima en seco	182 mm
Ø seco estante recomienda	132 mm
Potencia	2000 W
1a marcha	660 rpm
2a marcha	1550 rpm
3a velocidad	3300 rpm
Peso (EPTA)	6,7 kg
Dimensiones (DxLxA)	265 x 405 x 112 mm

### Accesorios

Descripción	Unidad de embalaje	Cantidad	Código
BOMBA DE AGUA MANUAL	Caja	1	172710
BLISTER 5 ARANDELAS COBRE	Bolsa	1	172770
PROLONGADOR L200 1"1/4	Tubo plástico	1	622050
PROLONGADOR L300 1"1/4	Tubo plástico	1	622060
PROLONGADOR L400 1"1/4	Tubo plástico	1	622070
BASTIDOR TRIX 160 PARA MOTORES SD160	Caja	1	624015
PROLONGADOR L200 1/2"	Tubo plástico	1	622010
PROLONGADOR L300 1/2"	Tubo plástico	1	622020
PROLONGADOR L400 1/2"	Tubo plástico	1	622030
KIT FIJACIÓN SPIT GRIP M12	Bolsa	1	622220
PIEDRA DE AFILADO (20X10X5)	A granel	1	622200
CABEZAL DE ASPIRACIÓN	Caja	1	654900
ADAPTADOR 1/2" BSP SDD	Tubo plástico	1	654950

## TRIX 160

Plataforma para SD160



### Ventajas

- Estable gracias a la forma triangular de la placa de pie
- La placa de pie se puede montar mediante succión cuando se utiliza en combinación con un conjunto de aspiración SPIT
- Herramienta con punto de centrado integrado para aumentar la precisión de la posición de los orificios

### Código del producto

Descripción	Unidad de embalaje	Cantidad	Código
BASTIDOR TRIX 160 PARA MOTORES SD160	Caja	1	624015

### Datos Técnicos

Ø máx. estante de perforación en aguas	160 mm
Ø estante de agua recomendada	130 mm
Peso (EPTA)	12 kg
Dimensiones (DxLxA)	880 x 340 x 250 mm
Stroke	580 mm

### Accesorios

Descripción	Unidad de embalaje	Cantidad	Código
BOMBA DE VACÍO SDP1	Caja	1	623020
KIT FIJACIÓN SPIT GRIP M12	Bolsa	1	622220
PUNTAL TELESCÓPICO	A granel	1	622150
RECUPERADOR DE AGUA D.160 (CON MEMBRANA+JUNTA)	Caja	1	624019
MEMBRANA D.160 RECUPERADOR DE AGUA 3 UNID.	Bolsa	3	624020
CONEXIÓN FIJACIÓN RÁPIDA SD160/TRIX160	Bolsa	1	624005
KIT DE VACÍO (PLATA BASE + 2 JUNTAS) TRIX160	Caja	1	624025
BOMBA DE AGUA MANUAL	Caja	1	172710
JUNTA SET DE VACÍO TRIX 160	Bolsa	1	624029



623020 622220 622150 624019

### CORONA PARA AGUA 1/2"



Descripción	Unidad de embalaje	Cantidad	Código
CORONA PARA AGUA 1/2" D.18X300	Tubo plástico	1	620140
CORONA PARA AGUA 1/2" D.25X300	Tubo plástico	1	620220
CORONA PARA AGUA 1/2" D.28X300	Tubo plástico	1	620262
CORONA PARA AGUA 1/2" D.30X300	Tubo plástico	1	620282
CORONA PARA AGUA 1/2" D.32X300	Tubo plástico	1	620302
CORONA PARA AGUA 1/2" D.35X300	Tubo plástico	1	620322
CORONA PARA AGUA 1/2" D.40X300	Tubo plástico	1	620342
CORONA PARA AGUA 1/2" D.45X300	Tubo plástico	1	620362
CORONA PARA AGUA 1/2" D.50X300	Tubo plástico	1	620382
CORONA PARA AGUA 1/2" D.56X300	Tubo plástico	1	620428
CORONA PARA AGUA 1/2" D.62X300	Tubo plástico	1	620448
CORONA PARA AGUA 1/2" D.72X300	Tubo plástico	1	620488
CORONA PARA AGUA 1/2" D.76X300	Tubo plástico	1	620508
CORONA PARA AGUA 1/2" D.82X300	Tubo plástico	1	620528

### CORONA PARA AGUA 1"1/4



Descripción	Unidad de embalaje	Cantidad	Código
CORONA PARA AGUA 1"1/4 D.56X450	Neto	1	620429
CORONA PARA AGUA 1"1/4 D.61X450	Neto	1	620449
CORONA PARA AGUA 1"1/4 D.66X450	Neto	1	620469
CORONA PARA AGUA 1"1/4 D.76X450	Neto	1	620509
CORONA PARA AGUA 1"1/4 D.82X450	Neto	1	620529
CORONA PARA AGUA 1"1/4 D.92X450	Neto	1	620549
CORONA PARA AGUA 1"1/4 D.102X450	Neto	1	620569
CORONA PARA AGUA 1"1/4 D.112X450	Neto	1	620589
CORONA PARA AGUA 1"1/4 D.116X450	Neto	1	620609
CORONA PARA AGUA 1"1/4 D.122X450	Neto	1	620629
CORONA PARA AGUA 1"1/4 D.126X450	Neto	1	620649
CORONA PARA AGUA 1"1/4 D.130X450	Neto	1	620669
CORONA PARA AGUA 1"1/4 D.142X450	Neto	1	620689
CORONA PARA AGUA 1"1/4 D.160X450	Neto	1	620729
CORONA PARA AGUA 1"1/4 D.172X450	Neto	1	621741
CORONA PARA AGUA 1"1/4 D.182X450	Neto	1	621761
CORONA PARA AGUA 1"1/4 D.200X450	Neto	1	621801

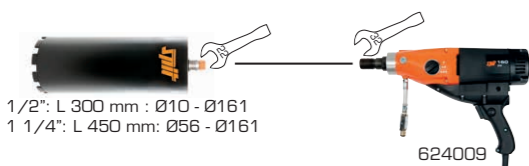

### CORONA PARA SECO SDD



Descripción	Unidad de embalaje	Cantidad	Código
CORONA EN SECO SDD D.102X200 M41	Neto	1	654600
CORONA EN SECO SDD D.112X200 M41	Neto	1	654601
CORONA EN SECO SDD D.127X200 M41	Neto	1	654606
CORONA EN SECO SDD D.132X200 M41	Neto	1	654602
CORONA EN SECO SDD D.162X200 M41	Neto	1	654603
CORONA EN SECO SDD D.172X200 M41	Neto	1	654604
CORONA EN SECO SDD D.182X200 M41	Neto	1	654605
CORONA EN SECO SDD D.56X200 M41	Neto	1	654592
CORONA EN SECO SDD D.68X200 M41	Neto	1	654595
CORONA EN SECO SDD D.82X200 M41	Neto	1	654597

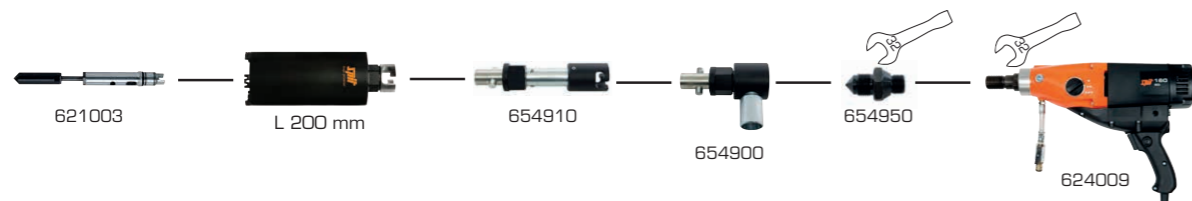

### SD 250E

#### Motor de perforación en húmedo D250mm



#### Ventajas

- Potente motor de 2500 W para perforar en hormigón reforzado
- Indicador luminoso para regular la presión de perforación
- Protección electrónica de motores para evitar el sobrecalentamiento
- Conexión doble 1/2" y 1 1/4"

#### Código del producto

Descripción	Unidad de embalaje	Cantidad	Código
MOTOR SD250E (2500 W)	Caja metálica	1	623019

#### Datos Técnicos

Tipo de mango/cabezal	1 1/4", 1/2"
Ø máx. estante de perforación en aguas	250 mm
Ø estante de agua recomendada	200 mm
Potencia	2500 W
1a marcha	360 rpm
2a marcha	850 rpm
Peso (EPTA)	10,4 kg
Dimensiones (DxLxA)	153 x 520 x 155 mm

#### Accesorios

Descripción	Unidad de embalaje	Cantidad	Código
PROLONGADOR L200 1/2"	Tubo plástico	1	622010
PROLONGADOR L300 1/2"	Tubo plástico	1	622020
PROLONGADOR L400 1/2"	Tubo plástico	1	622030
PROLONGADOR L300 1"1/4	Tubo plástico	1	622060
PROLONGADOR L400 1"1/4	Tubo plástico	1	622070
KIT FIJACIÓN SPIT GRIP M12	Bolsa	1	622220
PIEDRA DE AFILADO (20X10X5)	A granel	1	622200
BASTIDOR TRIX 250 PARA MOTORES SD250, SD350	Caja	1	624016
BOMBA DE AGUA MANUAL	Caja	1	172710



### TRIX 250

#### Bastidor para SD250



#### Ventajas

- Estable gracias a la forma triangular de la placa de pie
- La placa de pie se puede montar mediante succión cuando se utiliza en combinación con un conjunto de aspiración SPIT
- Diseño rígido para reducir la vibración
- Fácil transporte incluso con el motor montado gracias a la solidez de las ruedas

#### Código del producto

Descripción	Unidad de embalaje	Cantidad	Código
BASTIDOR TRIX 250 PARA MOTORES SD250, SD350	Caja	1	624016

#### Datos Técnicos

Ø máx. estante de perforación en aguas	350 mm
Ø estante de agua recomendada	200 mm
Peso (EPTA)	20 kg
Dimensiones (DxLxA)	1030 x 400 x 310 mm
Stroke	652 mm

#### Accesorios

Descripción	Unidad de embalaje	Cantidad	Código
BOMBA DE VACÍO SDP1	Caja	1	623020
KIT FIJACIÓN SPIT GRIP M12	Bolsa	1	622220
PUNTAL TELESCÓPICO	A granel	1	622150
MEMBRANAS RECUPERADOR DE AGUA SDR350	Bolsa	1	623436
RECUPERADOR DE AGUA D.250	Caja	1	624022
MEMBRANAS D.250 RECUPERADOR DE AGUA 3 UND.	Caja	3	624023
BOMBA DE AGUA MANUAL	Caja	1	172710
JUNTA SET DE VACÍO TRIX 250	Bolsa	1	624030





### AGP 125AV

Amoladora angular D125mm 1400W

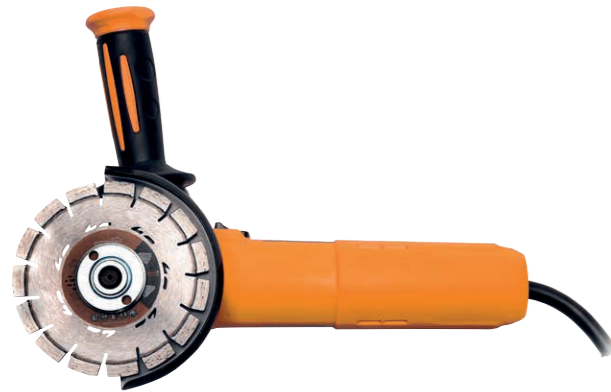

#### Ventajas

- Carter de protección orientable
- interruptor de seguridad
- Se suministra en caja
- Compacta y pequeña para la potencia que tiene

#### Código del producto

Descripción	Unidad de embalaje	Cantidad	Código
AMOLADORA AGP125AV	Maletín plástico	1	654999

#### Datos Técnicos

Potencia	1400 W
Velocidad de rotación sin carga	11000 rpm
Peso (EPTA)	2 kg
Tipo de mango/cabezal	M14
Longitud del cable	4 m

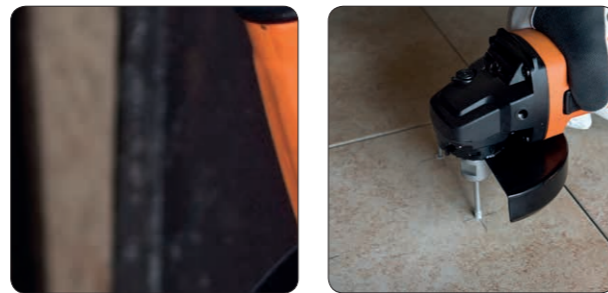

#### Consumibles

Descripción	Unidad de embalaje	Cantidad	Código
DISCO XTREME HORMIGÓN D.125 MM	Caja	1	610091
DISCO XTREME UNIVERSAL D.125 MM	Caja	1	610101
DISCO SILVER MULTIMATERIAL D.125 MM	Caja	1	610213
DISCO SILVER TURBO T D.125 MM	Caja	1	610199
DISCO SILVER CERÁMICA D.125 MM	Caja	1	610061
DISCO PENTASURF D.125 HORMIGÓN, TRABAJOS DE PULIDO	Caja	1	610515
DISCO PENTASURF D.125 HORMIGÓN EN GENERAL	Caja	1	610516
DISCO PENTASURF D.125 ACABADOS DE HORMIGÓN	Caja	1	610517
DISCO PENTASURF D.125 ESPECIAL REVESTIMIENTOS DE SUELO	Caja	1	610518
DISCO PENTASURF D.125 MATERIALES ABRASIVOS EN GENERAL	Caja	1	610519
BROCA DE DIAMANTE PARA CERÁMICA DB M14	Tubo plástico	1	620952
BROCA DE DIAMANTE PARA CERÁMICA D10 M14	Tubo plástico	1	620954
GUÍA PARA BROCAS DE DIAMANTE PARA CERÁMICA	Tubo plástico	1	620085

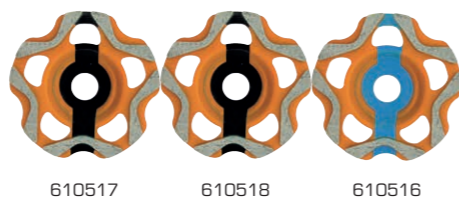
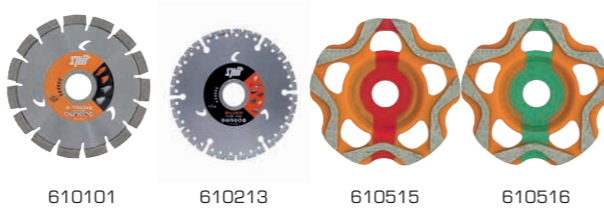

#### Accesorios

Descripción	Unidad de embalaje	Cantidad	Código
CARTER PLÁSTICO DE ASPIRACIÓN PARA AGP125	Bolsa	1	610982
CARTER ASPIRACIÓN SDH 125	Bolsa	1	610983
GUÍA PARA BROCAS DE DIAMANTE PARA CERÁMICA	Tubo plástico	1	620085
PIEDRA DE AFILADO (20X10X5)	A granel	1	622200

### AGP 230AV

Amoladora angular D230mm 2400W



#### Ventajas

- Protección epoxy del cableado frente al polvo abrasivo
- Protección de los cojinetes patentada contra la entrada de polvo
- Asa trasera giratoria
- Asa trasera y auxiliar antivibración
- Protección de disco con un toque, sin necesidad de herramientas

#### Datos Técnicos

Diámetro	230 mm
Potencia	2400 W
Velocidad de rotación sin carga	6500 rpm
Peso (EPTA)	5,2 kg
Tipo de mango/cabezal	M14
Longitud del cable	5 m
Profundidad de corte	60 mm
Vibración	2,5 m/s <sup>2</sup>

#### Accesorios

Descripción	Unidad de embalaje	Cantidad	Código
KIT DE ASPIRACIÓN SDH 230	Bolsa	1	610999
DISCO XTREME HORMIGÓN D.230 MM	Caja	1	610096
DISCO XTREME UNIVERSAL D.230 MM	Caja	1	610103



610999



#### Consumibles

Descripción	Unidad de embalaje	Cantidad	Código
DISCO SILVER TURBO T D.230 MM	Caja	1	610039
DISCO XTREME HORMIGÓN D.230 MM	Caja	1	610096
DISCO XTREME UNIVERSAL D.230 MM	Caja	1	610103
DISCO XTREME SILENCIO D.230	Caja	1	610196
DISCO SILVER MULTIMATERIAL D.230 MM	Caja	1	610214



#### Código del producto

Descripción	Unidad de embalaje	Cantidad	Código
AMOLADORA SPIT AGP 230AV (2400W)	Caja	1	640058

#### Contenido del Maletín

- Caja de cartón :
- Amoladora AGP 230 AV
- Empuñadura auxiliar
- Llave de fijación
- 2 bridas
- Manual de Usuario



610103

### D60

#### Ranuradora D140mm 1600W



#### Ventajas

- Sistema de montaje rápido de discos
- Ajuste de profundidad sin herramientas
- Mango de ajuste fácil con 8 posiciones
- Diseñada para cortar cerca de bordes

#### Código del producto

Descripción	Unidad de embalaje	Cantidad	Código
RANURADORA DIAMANTE SPIT D60 + 2 DISCOS XTREME UNIVERSAL	Maletín plástico	1	811223

#### Datos Técnicos

Diámetro	140 mm
Potencia	1600 W
Velocidad de rotación sin carga	6000 rpm
Peso (EPTA)	4,6 kg
Tipo de mango/cabezal	Special
Longitud del cable	5 m
Profundidad de corte	40 mm
Ancho de corte	35 mm
Vibración	3,6 m/s <sup>2</sup>

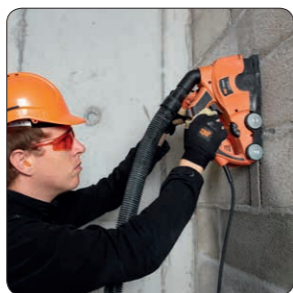

#### Accesorios

Descripción	Unidad de embalaje	Cantidad	Código
ASPIRADOR DIAMANTE SPIT AC 1625	Caja	1	620912
ASPIRADOR DIAMANTE SPIT AC 1630P	Caja	1	620913
ASPIRADOR DIAMANTE SPIT AC 1630P M	Caja	1	620914



620912



620913



620914

#### Contenido del Maletín

- Ranuradora D60
- 2 discos XTREME Universal D.140
- 1 Escoplo
- Manual de usuario



#### Consumibles

Descripción	Unidad de embalaje	Cantidad	Código
PACK 2 DISCOS XTREME UNIVERSAL D.140 MM	Caja	2	610093



610093

### D90

#### Ranuradora D150mm 2500W



#### Ventajas

- Sistema de montaje rápido de discos
- Ajuste de profundidad sin herramientas hasta 50 mm
- Diseñada para cortar cerca de bordes
- Motor de alto rendimiento para uso intensivo en hormigón

#### Código del producto

Descripción	Unidad de embalaje	Cantidad	Código
RANURADORA DIAMANTE SPIT D90 + 2 DISCOS XTREME HORMIGÓN	Maletín plástico	1	811245

#### Datos Técnicos

Diámetro	150 mm
Potencia	2500 W
Velocidad de rotación sin carga	6700 rpm
Peso (EPTA)	6,5 kg
Tipo de mango/cabezal	Special
Longitud del cable	5 m
Profundidad de corte	50 mm
Ancho de corte	47 mm
Vibración	4,5 m/s <sup>2</sup>

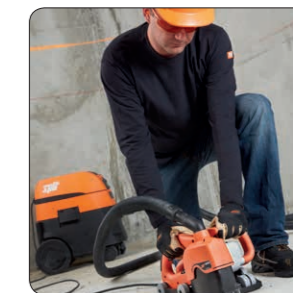

#### Consumibles

Descripción	Unidad de embalaje	Cantidad	Código
PACK DISCOS DIASLOT D.150 MM	Bolsa	1	610290
PACK 2 DISCOS XTREME UNIVERSAL D.150 MM	Caja	2	610197
PACK 2 DISCOS XTREME HORMIGÓN D.150 MM	Caja	2	610063
PACK 2 DISCOS SILVER LINE TURBO D.150 MM MULTIMATERIAL	Caja	2	610035
ASPIRADOR DIAMANTE SPIT AC 1625	Caja	1	620912
ASPIRADOR DIAMANTE SPIT AC 1630P	Caja	1	620913
ASPIRADOR DIAMANTE SPIT AC 1630P M	Caja	1	620914



610197

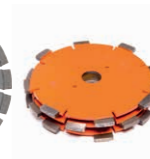

610197

#### Contenido del Maletín

- Ranuradora D90
- 2 discos XTREME Hormigón D.150
- 1 Escoplo
- Manual de usuario



#### Accesorios

Descripción	Unidad de embalaje	Cantidad	Código
ASPIRADOR DIAMANTE SPIT AC 1625	Caja	1	620912
ASPIRADOR DIAMANTE SPIT AC 1630P	Caja	1	620913
ASPIRADOR DIAMANTE SPIT AC 1630P M	Caja	1	620914



620912



620913



620914



### SG 125E

Pulidora D125mm 1800W



#### Ventajas

- Diseño bien equilibrado
- Diseñada para rectificar cerca de bordes
- Ideal para uso sin polvo con aspiradoras Spit
- Herramienta adaptada para uso intensivo y trabajos pesados
- Indicador luminoso para evitar el sobrecalentamiento del motor

#### Código del producto

Descripción	Unidad de embalaje	Cantidad	Código
PULIDORA SPIT SG 125 E (1800W) + 1 DISCO DIASURF 2 B125	Maletín plástico	1	620809

#### Datos Técnicos

Diámetro	125 mm
Potencia	1800 W
Velocidad de rotación sin carga	10000 rpm
Peso (EPTA)	5,5 kg
Tipo de mango/cabezal	M14
Longitud del cable	5 m



#### Consumibles

Descripción	Unidad de embalaje	Cantidad	Código
DISCO PENTASURF D.125 HORMIGÓN EN GENERAL	Caja	1	610516
DISCO PENTASURF D.125 ACABADOS DE HORMIGÓN	Caja	1	610517
DISCO PENTASURF D.125 MATERIALES ABRASIVOS EN GENERAL	Caja	1	610519
DISCO PENTASURF D.125 ESPECIAL REVESTIMIENTOS DE SUELO	Caja	1	610518
DISCO PENTASURF D.125 HORMIGÓN, TRABAJOS DE PULIDO	Caja	1	610515

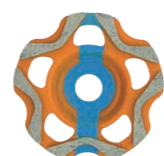
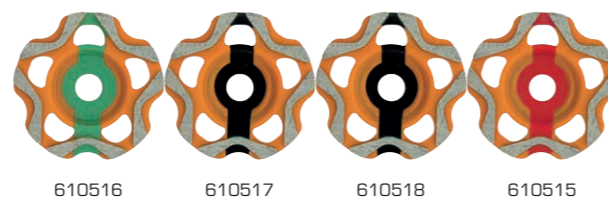

610516

#### Contenido del Maletín

- Pulidora SG 125E
- Llave doble
- Llave fija de 32mm
- Tapa atrapa polvo
- 1 Pentasurf 610516



#### Accesorios

Descripción	Unidad de embalaje	Cantidad	Código
ASPIRADOR DIAMANTE SPIT AC 1625	Caja	1	620912
ASPIRADOR DIAMANTE SPIT AC 1630P	Caja	1	620913
ASPIRADOR DIAMANTE SPIT AC 1630P M	Caja	1	620914



620912

620913

620914

### DWS225

Lijadora para cartón yeso D225mm 550W



#### Ventajas

- Cuello largo diseñado para cubrir superficies grandes y alcanzar paredes y techos altos
- Cabeza pivotante para un acabado perfecto
- El perfecto equilibrio del peso mejora la comodidad en sesiones de trabajo largas

#### Código del producto

Descripción	Unidad de embalaje	Cantidad	Código
LIJADORA SPIT DWS225	Caja	1	620790
PACK LIJADORA DWS 225 + ASPIRADOR AC1625	Cartón exterior	1	620915
PACK LIJADORA DWS 225 + ASPIRADOR AC1630P	Cartón exterior	1	620916

#### Datos Técnicos

Diámetro	225 mm
Potencia	550 W
Velocidad de rotación sin carga	650-1600 rpm
Peso (EPTA)	4,6 kg
Longitud del cable	4 m

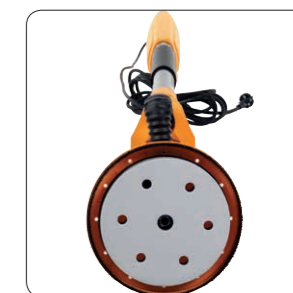

#### Consumibles

Descripción	Unidad de embalaje	Cantidad	Código
PACK DE DISCOS DE LIJA 80 (20 UNIDADES)	Bolsa	20	620793
PACK DE DISCOS DE LIJA 100 (20 UNIDADES)	Bolsa	20	620794
PACK DE DISCOS DE LIJA 120 (20 UNIDADES)	Bolsa	20	620795
PACK DE DISCOS DE LIJA 150 (20 UNIDADES)	Bolsa	20	620796
PACK DE DISCOS DE LIJA 180 (20 UNIDADES)	Bolsa	20	620797
PACK DE DISCOS DE LIJA 200 (20 UNIDADES)	Bolsa	20	620798



Descripción	Unidad de embalaje	Cantidad	Código
PACK DE DISCOS SPIT BASIC 80 (20 UNIDADES)	Bolsa	20	620801
PACK DE DISCOS SPIT BASIC 100 (20 UNIDADES)	Bolsa	20	620802
PACK DE DISCOS SPIT BASIC 120 (20 UNIDADES)	Bolsa	20	620803
PACK DE DISCOS SPIT BASIC 150 (20 UNIDADES)	Bolsa	20	620804
PACK DE DISCOS SPIT BASIC 180 (20 UNIDADES)	Bolsa	20	620805
PACK DE DISCOS SPIT BASIC 220 (20 UNIDADES)	Bolsa	20	620806

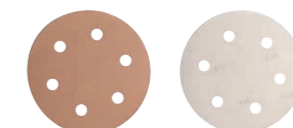

#### Contenido del Maletín

- Lijadora DWS225 con bolsa de transporte
- Empuñadura en D
- Llave Allen



#### Accesorios

Descripción	Unidad de embalaje	Cantidad	Código
ASPIRADOR DIAMANTE SPIT AC 1625	Caja	1	620912
ASPIRADOR DIAMANTE SPIT AC 1630P	Caja	1	620913
ASPIRADOR DIAMANTE SPIT AC 1630P M	Caja	1	620914



620912

620913

620914

### AC 1625

Aspirador 25l clase L



#### Ventajas

- Limpieza automática del filtro
- Manguera antiestática de 5 metros
- Enchufe en la parte delantera para conectar herramientas y permitir el arranque sincronizado
- Depósito de 25 litros de doble pared (depósito de 50 litros opcional)

#### Código del producto

Descripción	Unidad de embalaje	Cantidad	Código
ASPIRADOR DIAMANTE SPIT AC 1625	Caja	1	620912

#### Datos Técnicos

Capacidad:	25 l
Potencia	1600 W
Peso (EPTA)	12,5 kg
Longitud de la manguera	5 m
Longitud del cable	8 m

#### Accesorios

Descripción	Unidad de embalaje	Cantidad	Código
TUBO DE ASPIRACIÓN 5 METROS AC 1600/1625/1630	Caja	1	644004
KIT ACCESORIOS AC1600/1625/1630/ASD40	Caja	1	644030
5 BOLSAS ASPIRADOR AC1600/1625/1630P	Bolsa	5	620922
SET 2 FILTROS AC 1600/1625/1630	Caja	2	644006
SISTEMA DUSTER PRO RECUPERADOR DE POLVO	Caja	10	054117



### AC 1630PM

Aspirador 30l clase M



#### Ventajas

- La limpieza permanente del filtro permite trabajar continuamente sin pérdida de succión
- Enchufe en la parte delantera para conectar herramientas y permitir el arranque sincronizado
- Depósito de 32 litros de doble pared
- Sólido diseño de disco
- Conforme a las normas europeas

#### Código del producto

Descripción	Unidad de embalaje	Cantidad	Código
ASPIRADOR DIAMANTE SPIT AC 1630P M	Caja	1	620914

#### Datos Técnicos

Capacidad:	32 l
Potencia	1600 W
Peso (EPTA)	14,8 kg
Longitud de la manguera	5 m
Longitud del cable	8 m

#### Accesorios

Descripción	Unidad de embalaje	Cantidad	Código
TUBO DE ASPIRACIÓN 5 METROS AC 1600/1625/1630	Caja	1	644004
KIT ACCESORIOS AC1600/1625/1630/ASD40	Caja	1	644030
5 BOLSAS ASPIRADOR AC1600/1625/1630P	Bolsa	5	620922
SET 2 FILTROS AC 1600/1625/1630	Caja	2	644006
5 BOLSAS DE PLÁSTICO SÓLO PARA AC1630P M	Bolsa	5	620911
SISTEMA DUSTER PRO RECUPERADOR DE POLVO	Caja	10	054117



### AC 1630P

Aspirador 30l clase L



#### Ventajas

- La limpieza permanente del filtro permite trabajar continuamente sin pérdida de succión
- Enchufe en la parte delantera para conectar herramientas y permitir el arranque sincronizado
- Depósito de 32 litros de doble pared
- Ruedas Robustas



#### Código del producto

Descripción	Unidad de embalaje	Cantidad	Código
ASPIRADOR DIAMANTE SPIT AC 1630P	Caja	1	620913

#### Datos Técnicos

Capacidad:	32 l
Potencia	1600 W
Peso (EPTA)	14,8 kg
Longitud de la manguera	5 m
Longitud del cable	8 m

#### Accesorios

Descripción	Unidad de embalaje	Cantidad	Código
TUBO DE ASPIRACIÓN 5 METROS AC 1600/1625/1630	Caja	1	644004
KIT ACCESORIOS AC1600/1625/1630/ASD40	Caja	1	644030
5 BOLSAS ASPIRADOR AC1600/1625/1630P	Bolsa	5	620922
SET 2 FILTROS AC 1600/1625/1630	Caja	2	644006
SISTEMA DUSTER PRO RECUPERADOR DE POLVO	Caja	10	054117







<b>SERVICIO AL CLIENTE</b>	<b>I 162</b>
Todo SPIT-PASLODE en un sólo número	
<b>3.0 FORMACIONES</b>	<b>I 162</b>
Da un impulso a tus ventas	
<b>SPIT-PASLODE</b>	<b>I 162</b>
Presente en todo el territorio	
<b>SERVICIO POST VENTA</b>	<b>I 163</b>
<b>SOLICITUD DE RECOGIDA</b>	<b>I 163</b>
<b>GARANTÍA DE POR VIDA DEL FABRICANTE</b>	<b>I 163</b>
<b>LA GARANTÍA CONTRACTUAL</b>	<b>I 163</b>
<b>EXTENSIÓN DE GARANTÍA</b>	<b>I 164</b>
hasta 3 años	
<b>GESTION DE SU PARQUE DE HERRAMIENTAS</b>	<b>I 164</b>
<b>LOS FORFAITS CHRONOSPIT</b>	<b>I 165</b>
Todo incluido y garantía adicional de 6 meses	
<b>SERVICIO DE CÁLCULO</b>	<b>I 166</b>
<b>LA BIBLIOTECA TÉCNICA</b>	<b>I 166</b>
<b>ASISTENCIA TÉCNICA</b>	<b>I 166</b>
<b>NUEVO PROGRAMA DE CÁLCULO DE USO LIBRE</b>	<b>I 167</b>
En <a href="http://www.spitpaslode.com/i-expert">www.spitpaslode.com/i-expert</a>	
<b>APLICACIÓN i-CALC</b>	<b>I 168</b>
La APP calculadora de número de cartuchos	



## > Servicio de Atención al Cliente, todo SPIT-PASLODE en un sólo número

UN ÚNICO NÚMERO LE DA ACCESO A TODOS LOS SERVICIOS SPIT-PASLODE

**SERVICIO CLIENTES** +34 902 102 920

Puede contactarnos también en:

Los correos electrónicos:

**pedidos@spit.es** - Administración general

**sat@spit.es** - Reparaciones

**tecnico@spit.es** - Consultas técnicas, cálculos, formaciones...

**marketing@spit.es** - Temas de marketing y merchandising

**info@spit.es** - Genérico

Fax: **936.525.359**

Inertnet: **www.spitpaslode.es**

blog: **http://spit-iberia.blogspot.com.es/**



y en las redes sociales:

**Facebook SpIt España**

**Twitter @SPIT\_es**

**Instagram @spitspain**

**Linkedin SpIt España**

## > 3.0 FORMACIONES dar un impulso a sus ventas

SPIT-PASLODE cambia su enfoque sobre la formación, y se compromete a que sus colaboradores, usuarios/aplicadores y distribuidores, estén perfectamente formados en las técnicas de clavado, de la fijación y del uso de las herramientas.

Sea distribuidor o cliente usuario, **3.0 FORMACIONES** le abre sus puertas y le propone programas adaptados a sus necesidades de formación técnica y/o comercial.

**Si tiene alguna consulta sobre las formaciones contacte con el SAC.**



## > SPIT-PASLODE presentes en todo el territorio

Herramientas, fijaciones y accesorios SPIT-PASLODE se distribuyen en todo el territorio en distribuidores profesionales SPIT CENTER / PASLODE Center. Seguramente tiene uno muy cerca de usted. Puede consultar el más cercano consultado a nuestra red de ventas, nuestra página WEB o llamando al SAC.

## > SERVICIO POST VENTA

En SPIT-PASLODE, el SAT, ubicado en Valence en Francia, esta compuesto de un equipo de más de 20 técnicos que reparan y mantienen más de 35.000 herramientas cada año. Organización, experiencia y calidad don los 3 criterios que aplicamos en cada herramienta a reparar. Recepción, control del aspecto y los componentes/accesorios, desmontado completo, lavado de las piezas, evaluación, cambio de piezas y ensamblado de nuevo, pruebas... las etapas sistematizadas que le permitirán recuperar su herramienta con rendimientos de una herramienta nueva, en un corto plazo de tiempo.



## > SOLICITUD DE RECOGIDA para reparación y seguimiento de los pedidos

**Es usted usuario:**

Un consejo técnico, una información comercial, necesita una formación, demostración, ensayo, reparación... Diríjase a su SpItCenter habitual y entregue la herramienta. Valide con su SpItCenter el forfait ChronoSpit adecuado a su herramienta o si es garantía, adjunte la factura de compra. En caso de extensión de garantía, adjunte la factura de la misma.

**Es usted distribuidor-SpItCenter:**

Realice directamente su solicitud de recogida directamente en el sitio web SPIT en el espacio "Distribuidor" en 3 pasos y 3 minutos de reloj (ver detalle forfait ChronoSpit en la página 170).

De lunes a viernes de 8.30h a 13.30 y de 14.15 a 17.15h  
(los viernes de julio y agosto de 8.30h a 14h)

### ESPACIO DISTRIBUIDOR

EN TAN SÓLO UNOS POCOS CLICS:

- ACCEDA LAS 24H A SU PARQUE DE HERRAMIENTAS
- GESTIONE LAS SOLICITUDES DE REPARACIÓN

DESCUBRE EL NUEVO ESPACIO DISTRIBUIDOR

REGÍSTRATE



¡SOLICITE EL REGISTRO A PARTIR DE YA!

Introduzca su dirección de e-mail y clique enviar.

Este espacio está accesible en la nueva página web **SPIT PASLODE ESPAÑA**

¿Precisa ayuda?

Siga los pasos con los tutoriales disponibles o contacte con su delegado comercial o con el SAC.



## > La garantía contractual

SPIT-PASLODE se compromete durante la duración de la garantía contractual de 1 año (excepto 5 años para las clavadoras a pólvora y 2 años para las clavadoras a gas PULSA 800) a asegurar la gratuidad total de todas las operaciones de reparación y mantenimiento de sus equipos. Los gastos de transporte y mano de obra son gratuitos.

## > Extensión de garantía de hasta 3 años

Según el tipo de herramienta, usted puede prolongar la garantía contractual de 1 a 3 años. Usted se beneficia en este caso de 3 años con todas las ventajas de la garantía contractual.

## > La garantía del fabricante de por vida

SPIT-PASLODE garantiza de por vida sus herramientas contra todo defecto de fabricación mediante reemplazo o reparación gratuita de la herramienta específica.

Registre las garantías de sus herramientas directamente en el sitio web [www.spitpaslode.es](http://www.spitpaslode.es) y acceda en todo momento a su parque de herramienta en garantía.

## > Gestiona tu parque de herramienta en la página web

### SU PARQUE DE HERRAMIENTAS

EN TAN SÓLO UNOS POCOS CLICS:

- ACCEDA LAS 24H A SU PARQUE DE HERRAMIENTAS
- REGISTRE SUS HERRAMIENTAS, CÓDIGOS PROMOCIONALES, EXTENSIONES DE GARANTÍA...

### FAITES UNE DEMANDE D'INSCRIPTION DÈS MAINTENANT !

Rentrez votre adresse mail et cliquez sur envoyer.

Cet espace est accessible depuis le nouveau site internet **Spit Paslode France**.

Besoin d'aide ?

Suivez les étapes avec nos tutoriels vidéo disponibles en ligne.

DESCUBRE EL ESPACIO SU PARQUE DE HERRAMIENTAS EN

[www.spitpaslode.es](http://www.spitpaslode.es)



## > Los forfait Chronospit

Para sus herramientas fuera de garantía, **LOS FORFAITS CHRONOSPIT** ofrecidos por SPIT, le aseguran **UN GASTO Y UN SERVICIO CONCRETO**.

- Información inmediata y clara del coste del forfait específico para cada herramienta.
- Envío de un transporte urgente para recoger la herramienta en las 12h siguientes a la realización del aviso.
- Reparación en un máximo de 48h (tiempo en taller) y devolución al distribuidor mediante transporte urgente.
- Garantía\* adicional de 6 meses tras la reparación ChronoSpit

### **Chronospit** 055969 **106€**

- Todos los atornilladores
- Amoladoras AGP y AGS

### **Chronospit** 055961 **129€**

- Perforadores 320, 321, 322, 323, 329C, 330
- Demoledor Neumático 507

### **Chronospit** 055970 **166€**

- Perforadores 327, 328, 331 y 332.

### **Chronospit** 055971 **199€**

- Perforadores picadores 343, 352, 353.
- Picador 431

### **Chronospit** 055972 **257€**

- Perforadores demoledores 372, 386, 390
- Demoledores 452, 453, 490, 493

### **Chronospit** 055976 **129€**

- Clavadoras a pólvora P370, P390 y P560.

### **Chronospit** 055975 **189€**

- Clavadoras a gas PULSA 800 y PASLODE

### **Chronospit** 653440 **208€**

- Clavadoras gas PULSA 700

### **Chronospit** 055977 **199€**

- Aspiradores AC 1600, 1625, 1630
- Pulidoras SG125, SG125E
- Lijadora DWS225
- Láser de Cruz y Plomada CL30

### **Chronospit** 055974 **316€**

- Ranuradoras D60, D88E y D90
- Rozadora F40

### **Chronospit** 055973 **369€**

- Motores o bastidores de diamante SD19, 80, 160, 150E, 350E

\* Esta garantía no incluye el mantenimiento ni la verificación de los accesorios.



## > Servicio de Cálculo

Dimensionado de fijaciones,  
estudio personalizado de su proyecto.

De lunes a viernes de 8.30h a 16h

SERVICIO DE CÁLCULO +34 902 102 920  
tecnico@spit.es



## > La biblioteca técnica

Declaración de rendimiento, libro de cargas SOCOTEC, certificados de conformidad, programa de cálculo SPIT i-EXPERT...

## > Asistencia técnica

Sea una empresa o un prescriptor (ingeniería, estudio de arquitectura, calculista...), SPIT pone a su disposición toda la experiencia de su equipo para que sus proyectos tengan éxito. Todos los días nuestro equipo técnico le aconsejará en obra o en su despacho.

### Asistencia técnica a prescriptores

- Acceso y formación del programa de cálculo de fijaciones (SPIT i-EXPERT)
- Información técnica y reglamentación (normalización europea)
- Estudios técnicos de fijaciones: toda la experiencia SPIT para su proyecto.

### Asistencia técnica en obra

- Información técnica, consejos, formaciones prácticas y de seguridad.
- Demostración de materiales y de fijaciones, auditorías técnicas
- Pruebas de extracción, adecuación de fijaciones no normalizadas.

## > Programa de cálculo disponible en [www.spit.com/i-expert](http://www.spit.com/i-expert)

Descúbrelo en [www.spitpaslode.es](http://www.spitpaslode.es)  
o directamente en [i-expert.spit.com](http://i-expert.spit.com)

- Programa de cálculo desarrollado para el dimensionado de fijaciones en todo tipo de pletinas y para fijaciones de barra corrugada en hormigón.
- Distintos tipos de configuraciones de aplicación predefinidas a fin de ayudar al usuario en la realización de sus cálculos.
- Fácil de usar por todos los perfiles de usuario sean o no expertos.
- Configuraciones de aplicaciones complejas y no estándar a fin de dimensionar fijaciones de pletinas según el diseño deseado.
- Uso en línea mediante conexión a internet que permite tener permanentemente la versión puesta al día.
- Programa inteligente que permite ajustar las dimensiones de la pletina a fin de optimizar el dimensionado de la fijación.
- Dimensionado de fijaciones en zonas sísmicas, en hormigón fisurado y no fisurado.

Última actualización que integra **EL MÉTODO EUROPEO DE DIMENSIONADO SÍSMICO SEGÚN el TR045**, para los productos calificados sísmicos categoría **C1 y C2**.

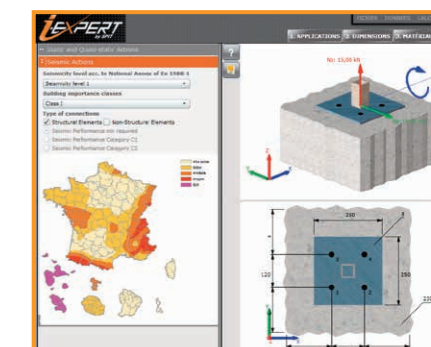

NUEVO  
DISEÑO SÍSMICO  
INTERFACE 3D

i-EXPERT  
by SPIT

PROGRAMA DE CÁLCULO



## I-CALC

La app que calcula la cantidad de cartuchos spit



i-CALC permite calcular el número de cartuchos de fijación química SPIT necesarios para su obra (barra corrugada y varillas roscadas), con el fin de cuantificar sus necesidades según las condiciones de trabajo.



DISPONIBLE SUR  
 Google Play



Disponible sur  
 App Store





# NUEVA PAGINA WEB



¡Todas las informaciones  
y los consejos necesarios!  
¡Uso sencillo!  
¡Para PC, Tablet y  
smartphone!



## EN CUALQUIER LUGAR EN OBRA O EN EL DESPACHO

[www.spitpaslode.es](http://www.spitpaslode.es)

¡La web SPIT PASLODE en español se renueva!

¡Todas las informaciones, consejos y videos de productos son consultables con un solo clic! Las noticias, el software de cálculo i-Expert y una Zona Distribuidor en la que podrán ver el seguimiento de los pedidos, las reparaciones, gestionar los avisos de SAT...

**spit** **Paslode**

**ATENCIÓN AL CLIENTE**

**902 102 920**  
fax 936 525 359  
pedidos@spit.es / info@spit.es / tecnico@spit.es

Sello del distribuidor

**SPIT SAS BU IBERIA**  
Pol. Ind. Can Calderón  
Calle Murcia, 58 nave C,  
08830 Sant Boi de Llobregat  
Barcelona



SPIT España @spit\_es



/spit paslode iberia



spitiberia



spit iberia



spit iberia

[www.spitpaslode.es](http://www.spitpaslode.es)

